



Full Circle

AZ UBUNTU LINUX KÖZÖSSÉG FÜGGETLEN MAGAZINJA

2017 Július 123. szám

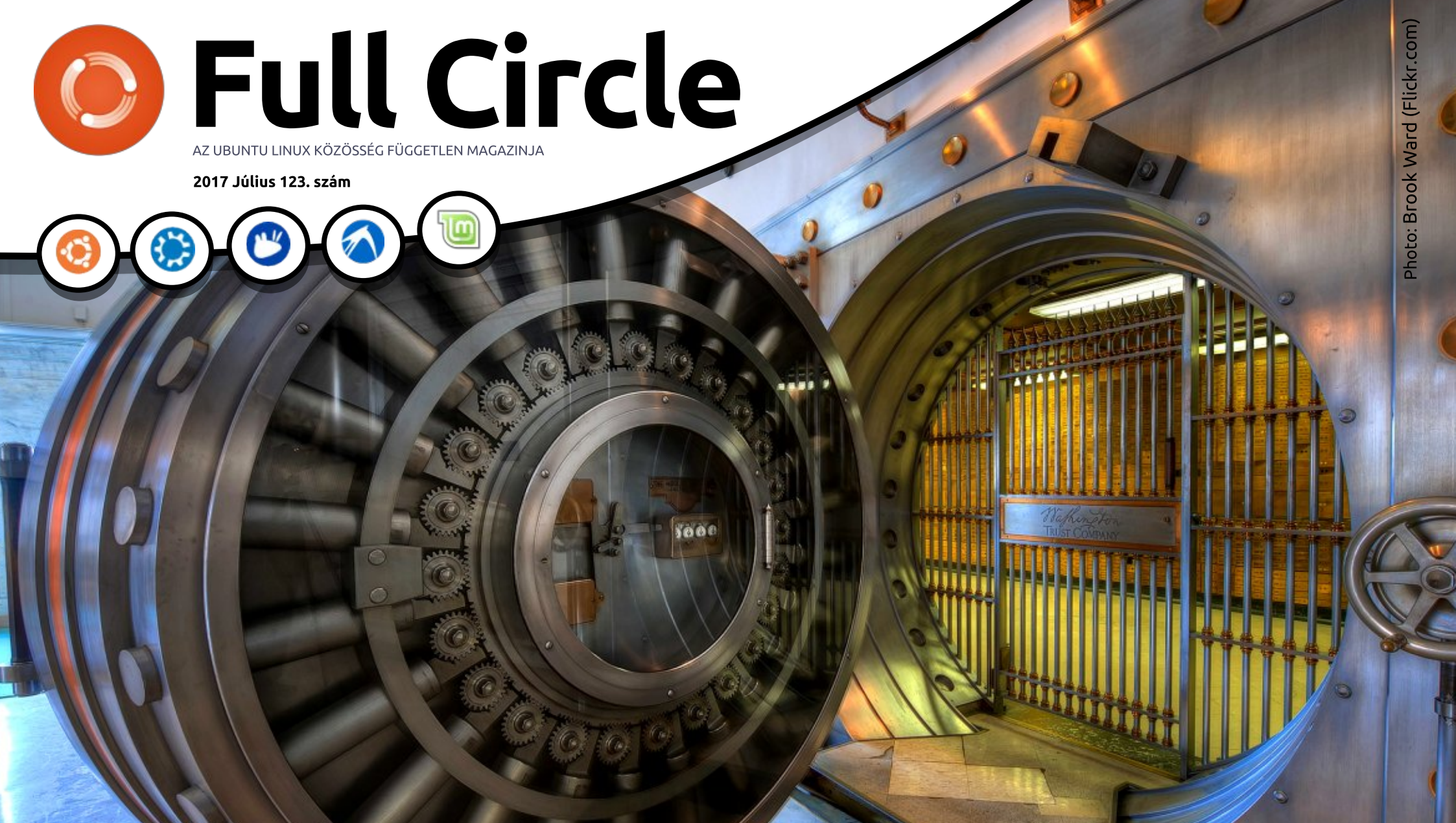

Photo: Brook Ward (Flickr.com)

Fókuszban a Veracrypt Titkosítsd fájljaidat a biztonságért és adatvédelemért

A Full Circle Magazin nem azonosítható a Canonical Ltd-vel.

Hogyanok



Python 17



Bevezetés a FreeCAD-be 20



Konvertálás LaTeXbe 26



Kdenlive 33



Inkscape 29

Grafika



Full Circle

AZ UBUNTU LINUX KÖZÖSSÉG FÜGGETLEN MAGAZINJA

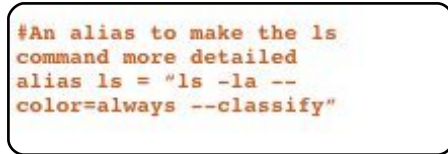

Parancsolj és uralkodj 14



Linux Labor 38

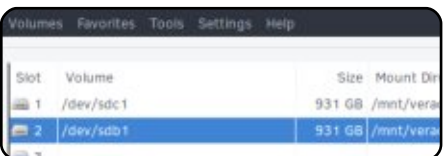

Fókuszban 41



Kávé 45

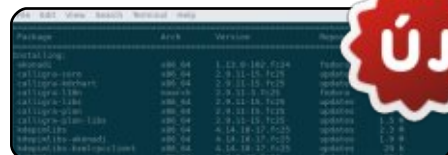

Kutatás Linuxszal 35



Különvélemény 43



XX



Játékok Ubuntu 47



Linux hírek 04

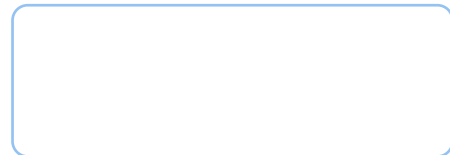

XX

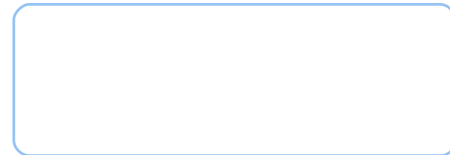

XX

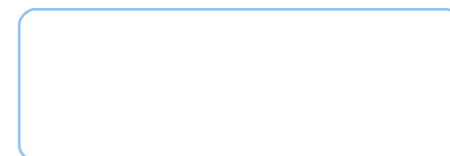

XX

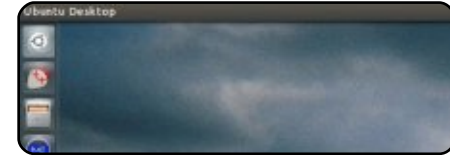

Az én asztalom 50



Minden szöveg- és képanyag, amelyet a magazin tartalmaz, a Creative Commons Nevezd meg! - Így add tovább! 3.0 Unported Licenc alatt kerül kiadásra. Ez annyit jelent, hogy átdolgozható, másolható, terjeszthető és továbbadható a cikkek a következő feltételekkel: jelezned kell eme szándékodat a szerzőnek (legalább egy név, e-mail cím vagy url eléréssel), valamint fel kell tüntetni a magazin nevét („Full Circle magazin”) és az url-t, ami a www.fullcirclemagazine.org (úgy terjeszd a cikkeket, hogy ne sugalmazzák azt, hogy te készítetted őket, vagy a te munkád van benne). Ha módosítasz, vagy valamit átdolgozol benne, akkor a munkád eredményét ugyanilyen, hasonló vagy ezzel kompatibilis licenz alatt leszel köteles terjeszteni.

A Full Circle magazin teljesen független a Canonicaltól, az Ubuntu projektek támogatójától. A magazinban megjelenő vélemények és állásfoglalások a Canonical jóváhagyása nélkül jelennek meg.



ÜDVÖZLET A FULL CIRCLE LEGÚJABB KIADÁSÁBAN

Szokás szerint van egy kis Python, FreeCAD, Inkscape és Kdenlive számotokra ebben a hónapban. Felüdülésképpen ajánlunk egy érdekes cikket a Veracryptről. Ha visszatekintetek pár hónappal ezelőttre, talán emlékezhetek a Truecrypttel kapcsolatos fiaskóra. Ez az az eset, amikor a fejlesztők ténylegesen lezárták a projektet, attól való félelmükben, hogy az egyáltalán nem biztonságos.

Ha már pár hónappal ezelőttről beszélünk, emlékeztek a kis Eee PC notebookokra, amik megjelentek? Nagy szenvedélyt kavartak. Az egyik olvasó összedobott egy pompás cikket, hogyan használja az EEE PC-jét médiacenterként az MP3-gyűjteményének lejátszásához. Még egy távirányítót is használ, nos, hát távirányításra.

Elnézést a **Full Circle Heti Hírek** töredezett megjelenéséért. A való világban a munkám egy kicsit hektikus mostanában és kibillentett a szokásos rutinból. Remélem, hamarosan visszatérek a normál kerékvágásba. Ne felejtsetd el, ha tetszik a show, tudasd velem! Amúgy olyan, mintha ülnék, és magammal beszélgetnék, értelmetlenül.

Még egyszer, szükségünk van a cikkeitekre. Ezért arra kérlek benneteket, dobjatok össze valamit, és küldjétek el! Játék-, könyv-, szoftverismertető, Hogyan cikkek (bármiről, amit szerettek csinálni Linuxon), asztalról képernyőfotók (de legyenek hozzá részletek, kérlek!), bármi. Küldd el nekem az alábbi email címre!

Amúgy elég a sok beszédből! Ideje útnak indítani ezt a dolgot!

A legjobbakat, és maradjunk kapcsolatban!

Ronnie

ronnie@fullcirclemagazine.org



A magazin az alábbiak felhasználásával készült



Keress minket:



goo.gl/FRTMI



facebook.com/fullcirclemagazine



twitter.com/#!/fullcirclemag



<http://issuu.com/fullcirclemagazine>



<http://www.magzter.com/publishers/Full-Circle>

Heti hírek:



<http://fullcirclemagazine.org/feed/podcast>



<http://www.stitcher.com/s?fid=85347&refid=stpr>



<http://tunein.com/radio/Full-Circle-Weekly-News-p855064/>

LETÖLTHETŐ A NETRUNNER 17.06 DAEDALUS LINUX ALAPÚ OPERÁCIÓS RENDSZER

Olyan sok minőségi Linux disztribúció létezik manapság, hogy nehéz közülük választani. A fenébe is, ha valaki a tanácsomat kéri, hogy melyik operációs rendszert telepítse, sokszor nehéz dolgom van a megfelelő emberhez a megfelelő rendszert párosítani. Bár hasznos, ha van választék, szilárd meggyőződés, hogy a választék lehet túl nagy is. Ha a fagyizóban 100-féle íz kapható, úgy érezheted hogy lehetetlen helyesen választani. Néha az a legjobb, ha csak csokoládé és vanília közül választhatsz. A Linuxnak is előnyére válna egy kicsit kevesebb variáció. Bár én elsődlegesen Fedora-felhasználó vagyok, tudom, hogy ami nekem jó, az nem jó mindenkinek – például azoknak, akik újak a Linux világában. A Windowsról áttérők például nem szeretnék eltávolodni attól a felhasználói felülettől, amit oly sok éven át használtak. Emiatt javasolom sokszor a Netrunner-t – a kedvenc Linux-disztribúcióim egyi-

két. A KDE kifinomult használata ismerős érzetet kelt, és a rendszer dugig van hasznos alkalmazásokkal – az egész igazán fantasztikus. Ma a Debian-alapú rendszer elérkezett a 17.06-os kiadáshoz – kódnevén a „Daedalus”-hoz. Ez semmiképpen nem egy óriási frissítés, de akkor is izgalmas.

Forrás:

<https://betanews.com/2017/07/02/netrunner-daedalus-linux-debian/>

A TUXEDO COMPUTERS SAJÁT XFCE KÖRNYEZETTEL ÉRKEZŐ, UBUNTU ALAPÚ LINUX DISZTRIBÚCIÓT FEJLESZT

Ma jelentette be Vinzenz Vietzke a TUXEDO Computers-től, hogy a német elektronikai vállalat – mely előtelepített Linuxszal értékesített laptopjairól és asztali gépeiről ismert – elkészítette saját Linux disztribúcióját. A hír csak egy héttel azután érkezett, hogy a System76 terjesztője bejelentette a Pop!_OS-t, az Ubuntu és GNOME

asztali környezeten alapuló saját GNU/Linux disztrójukat, és most úgy néz ki, a TUXEDO is követi a példát és bejelenti a TUXEDO Xubuntu-t, a saját Xubuntu alapú verzióját mely a közeljövőben minden számítógépre rákerül.

Ugyanakkor a TUXEDO egy ideje már egy erősen módosított Ubuntu rendszerrel szállította a termékeit, így biztos kijelenthetjük hogy nem ez az első próbálkozásuk. De most úgy tűnik, hogy Ubuntu és a pehelysúlyú Xfce környezeten alapuló disztribúciót fejlesztenek, melyet sokkal kevésbé tartanak erőforrásigényesnek a többi környezethez képest.

Eddig módosították a rendszer alapértelmezett témáját, ikonjait és betöltő-logóját, beépítették a legutóbbi firmware-t és NVIDIA-driveret, a számítógépek – különösen az akkumulátor-egység – jobb támogatottsága érdekében előre telepítették a Linux 4.11-es kernelt, továbbá különböző optimalizációkat hajtottak végre a GRUB-rendszerbetöltőn és más rendszerszintű fájlkon, hogy jelentősen megnö-

veljék számítógépeik teljesítményét és az akkumulátor élettartamát.

Forrás:

<http://news.softpedia.com/news/tuxedo-computers-to-develop-own-ubuntu-based-linux-distro-using-xfce-desktop-516821.shtml>

AZ „ÖNVEZETŐ JÁRMŰ-IPAR ANDROIDJÁVÁ” VÁLIK A BAIDU APOLLO PLATFORMJA

A Baidu tudhatja magáénak a világ egyik legnagyobb, autonóm közlekedési platformhoz tartozó kapcsolatrendszerét: az Apollo autonóm közlekedési programjuk jelenleg több mint 50 partnerrel rendelkezik, beleértve a FAW Groupot, a vezető kínai autógyártók egyikét, akik együtt dolgoznak a Baiduval a technológia üzleti alapokra helyezésében. További partnerek többek között a Chery, Changan és Great Wall Motors kínai autóipari vállalatok, akárcsak a Bosch, a Continental, az NVIDIA, a

Microsoft Cloud, a Velodyne, a TomTom, a UCAR és a Grab Taxi.

Az Apollo programban (a név azért lehet ismerős, mert valóban az amerikai Hold-missziókról neveztek el) találunk még öt élvonalbeli kínai egyetemet és helyi kormányzati kapcsolatokat is. Qi Lu, a Baidu ügyvezető igazgatója így nyilatkozott a platformról: „az autonóm közlekedés-ipar Andoidja, csak nyitottabb és hatékonyabb”, ennek megfelelően el kívánják látni a fejlesztőket eszközökkel: adatokkal, API-kal, bizonyos mennyiségű nyílt forráskóddal, még referencia hardverekkel is, hogy segítsék őket autonóm közlekedési termékek piacra dobásában.

A platform képességeinek demonstrálására az amerikai, autonóm rendszereket kínáló startup cég, az AutonomouStuff bemutatott két autót, melyet három nap alatt Apollo 1.0 szoftvert futtató önvezető autóvá alakítottak. Ezek az autók a Baidu MI-fejlesztői (mesterséges intelligencia) konferenciája melletti pályán rótták a köröket, míg a konferencián bejelentették az Apollo program újdonságait.

A cél az Apollo képességeit fokozatosan feltárni a fejlesztőknek,

és ebben a hónapban a fejlesztők egyedi, zárt területek vezetési technológiáihoz kapnak majd hozzáférést. A Baidu reményei szerint 2020 végére egy olyan platformot tudnak majd kínálni, mely teljesen önvezető lesz mind városi utakon, mind autópályán.

Forrás:

<https://techcrunch.com/2017/07/05/baidus-apollo-platform-becomes-the-android-of-the-autonomous-driving-industry/?ncid=mobilnavtrend>

A CALAMARES-FEJLESZTŐK GYENGE JELSZÓ-SÓZÁSRA FIGYELMEZTETNEK, A FELHASZNÁLÓKNAK JELSZÓVÁLTÁST JAVASOLNAK

Ez a gyenge jelszó probléma a múlt héten, már fejlesztett jelszó-sózással kiadott Calamares 3.1.1 előtti valamennyi verziót érinti – tudhatjuk meg a fejlesztőktől –, és úgy gondolják ez fontos, ha egy támadónak van olyan módszere mellyel hozzáférhet a jelszó hashhez, és ezzel veszélyeztetheti a Linux alapú operációs rendszerünket.

A Calamares fejlesztői minden,

full circle magazin 123. szám  5

az ő univerzális telepítő-keretrendszerüket használó GNU/Linux disztribúció felhasználójának javasolják operációs rendszerük újratelepítését a „passwd” parancssori eszköz használatával, mely erősebb szóást, ezáltal biztonságosan jelszó hasht kínál. Megemlítendő, hogy csak a telepítési folyamat alatt létrehozott felhasználók jelszavait szükséges megváltoztatni, beleértve természetesen a root fiókot is, amennyiben be van állítva hozzá jelszó. A telepítés után hozzáadott felhasználókat nem érinti a probléma.

Nézd meg a biztonsági tanácsadót, hogy megtudd, hogy hogyan ellenőrizheted azt, hogy Calamares-telepítővel telepített disztród tartalmaz-e gyenge jelszavakat, és tartsd észben, hogy minden Calamares 3.1 vagy korábbi kiadású Live ISO jelszó problémákat tartalmaz.

Forrás:

<http://news.softpedia.com/news/calamares-devs-warn-of-weaker-password-salt-urge-users-to-reset-their-password-516842.shtml>

DELL PRECISION 5520 MOBILE WORKSTATION BEMUTATÓ: UBUNTU LINUX LAPTOP „IZOMBÓL”, FEJLESZTŐKNEK

A Dell úgy jellemzi Project Sputnik számítógépeit, mint fejlesztők által, fejlesztőknek készített rendszereket. Ez így is van. Noha az XPS 13 a legismertebb közülük, erre is ráférne egy kis fejlesztés. Például csak 16 GB RAM fér bele. Mindazoknak, akiknek még nagyobb teljesítményre és memóriára van szükségük, azoknak elérhető a Dell Precision 5520 Mobile Workstation.

Ebben az erőműben 32 GB-ig bővíthetjük a RAM-ot. Műveletek végzésére az 5520-ban alapértelmezetten egy Intel Core i5-7440HQ 2.80 GHz-es processzort használhatunk, de további 322 dollárért hozzájuthatunk a vadiúj Intel Core Xeon 3 GHz-es E3-1505M v6 CPU-hoz is. Az I5 7440 processzor Intel 630 HD grafikával rendelkezik, míg a többi CPU az erőteljes, 4 GB VRAM-mal rendelkező NVIDIA Quadro M1200 grafikus processzorral érkezik.

Ez a teljesítmény viszont nem olcsó. Míg az alapmodell 1399 dolláros áron indul, minden jóval felszerelve már 2847,5 dollárt kérnek érte. Igen, drága, de ha a legjobbat akarod, meg kell fizetned. Ha a megélhetésem a programozáson múlna, már húznám is elő a hitelkártyámat.

Forrás:

<http://www.zdnet.com/article/dell-precision-5520-mobile-workstation-review-the-ubuntu-linux-laptop-for-power-developers/>

BÚCSUZUNK A LIGHTDM-TŐL, MOSTANTÓL A GNOME GDM BEJELENTKEZÉS-KEZELŐJE AZ ALAPÉRTELMEZETT AZ UBUNTU 17.10-BEN

A hogy közeleg az Ubuntu 17.10 (Artful Aardvark) 2017. október 19-én esedékes kiadása, a Canonical átállása a GNOME asztali környezetre egy újabb jelentős változással folytatódik.

Az asztali számítógépeken, szervereken, felhőben és IoT-n is népszerű Linux alapú operációs rendszer mögött álló cég a múlt hónap-

ban hozta nyilvánosságra, hogy lecseréli a mostanáig számos Ubuntu kiadáshoz használt LightDM bejelentkezés-kezelőt a GNOME GDM-jére (GNOME Display Manager).

A Unity 7 és a GNOME Shell átmenet első nagyobb változása június elején történt, amikor a Canonical lecserélte a napi kiadásokban az alapértelmezett asztali környezetet Unity 7-ről GNOME-ra, mostantól pedig már a GDM az alapértelmezett bejelentkezés-kezelő a LightDM helyett.

Forrás:

<http://news.softpedia.com/news/say-goodbye-to-lightdm-gnome-s-gdm-login-manager-now-default-in-ubuntu-17-10-516881.shtml>

AZ UBUNTU LINUX MEGÉRKEZETT A WINDOWS STORE-BA

Majdnem két hónappal azután, hogy a Microsoft a BUILD 2017-en bejelentette, hogy a népszerű Linux disztró, az Ubuntu bejutott a Windows Store-ba.

A törekvés arra irányult, hogy egyszerűbbé tegyék az Ubuntu al-

full circle magazin 123. szám



rendszer futtatását a Windows 10-ben. Korábban a fejlesztőknek manuálisan kellett letölteniük a binárisokat a Canonical szervereiről, miután a Windowsban engedélyezték a Developer Mode-ot.

Az önállóan futtatható Ubuntu on Windows hozzáférést biztosít az Ubuntu terminálhoz és a népszerű parancssoros segédprogramokhoz (bash, ssh, git, apt, stb). Az alkalmazás az Ubuntu 16.04 verzióján alapul. A felhasználók nem kapnak teljes grafikus felületet is tartalmazó Ubuntu környezetet, ehhez egy Ubuntu telepítőt kell futtatni egy virtuális gépen.

Forrás:

<https://fossbytes.com/ubuntu-linux-finally-comes-to-windows-store-download-now/>

A CANONICAL BEJELENTETTE A KUBERNETES 1.7 VERZIÓJÁT AZ UBUNTU LINUX FELHASZNÁLÓKNAK

A Canonical's Distribution of Kubernetes (CDK) egy olyan kezdeményezés, amely éles környezetben is használható módszert kínál a

Kubernetes életciklus műveleteinek telepítésére, konfigurálására és kezelésére az Ubuntu felhasználók számára. Ma a Canonical frissítette a Kubernetes disztribúciót, amely támogatja a legutolsó és legfejlettebb Kubernetes 1.7 upstream kiadását a konténerek kezelésére.

Amellett, hogy a Kubernetes 1.7-en alapul, ami számos vonzó tulajdonságot kínáló főkiadás, a Canonical Distribution of Kubernetes 1.7 rengeteg új funkcióval érkezik, mint az alapértelmezett komponens és felhasználói szintű szimmetrikus kulcs hitelesítés támogatása vagy az LXD konténer hypervisor telepítése fejlesztési és hipersűrű környezetekben.

Emellett egységes alapokon kínál robusztus skálázódási és frissítési műveleteket tárhelyekhez és felhőalapú rendszerekhez, amelyek elérhetőek a népszerű felhőszolgáltatásoknál, mint a Google Cloud Engine, az Amazon Web Services (AWS), a Microsoft Azure, a Rackspace és az Oracle Cloud, és számos vállalati virtualizációs infrastruktúra.

Forrás:

<http://news.softpedia.com/news/canonical-announces-its-distribution-of-kubernetes-1-7-for-ubuntu-linux-516905.shtml>

MEGJELENT A PARROT SECURITY OS 3.7 LINUX 4.11 KERNELLEL, MOSTANTÓL DEBIAN 10 TESTING ALAPOKON

Májusban már volt szó a Parrot Security OS 3.6 kiadásáról, amely akkor friss csomagokkal és egyedi Linux kernel 4.9 verzióval érkezett. A kiadás a Debian GNU/Linux 9 Stretch változatán alapult, amelynek stabil verziója néhány héttel azelőtt érkezett meg.

Most, körülbelül két hónap fejlesztési munkát követően a Frozenbox Network kiadta a Parrot Security OS 3.7-et. Azok számára, akik még nem hallottak róla, a Parrot Security OS gyakran szerepel a népszerű etikus hacker operációs rendszer, a Kali Linux egyik legjobb alternatívájaként.

A Parrot Security OS 3.7 egyik legfontosabb újdonsága, hogy alapként a Debian 10 szolgál, kód-

nevén Buster, ami jelenleg fejlesztés alatt áll. Egy másik változás az egyedi Linux 4.11 rendszermag, amely jobb hardveres támogatást biztosít.

Fontos megemlíteni, hogy a múlt hónapban már voltak pletykák arról, hogy a Parrot csapata fontolóra veszi az alap platform cseréjét Debian GNU/Linuxról Devuan GNU/Linuxra. „A kiadási csapat elemzi a projekt esetleges migrációját Debianról Devuanra” – írta a csapat a Twitteren.

Úgy tűnik azonban, hogy a Parrot csapata még nem áll készen, hogy továbblépjen a Devuanra. Egy Facebook bejegyzésben a csapat azt írta: „Ez nem könnyű migráció, és még el kell döntenünk, hogy mit tegyünk.” Ami teljesen érthető.

Forrás:

<https://fossbytes.com/parrot-security-os-3-7-download-features/>

LETÖLTHETŐ A FEDORA 26 LINUX DISZTRÓ

Ma a Fedora 26 dobta a pre-release státuszt és elérhetővé vált a stabil változat. A GNOME ra-

jongói számára különleges élvezet, hogy az alapértelmezett verzió a 3.24-es. Aki ragaszkodik a stabil Fedora kiadásokhoz, annak a márciusi kiadás óta ez lesz az első alkalom, hogy kipróbálhassa az asztali környezet új változatát. Szintén új verzióval érkezik a LibreOffice (5.3), a nélkülözhetetlen irodai programcsomag. Aki továbbra is használ MP3 fájlokat (én már áttértem streamingre), annak támogatás jár kódoláshoz és dekódoláshoz egyaránt.

Matthew Miller, a Fedora Project vezetője elmondta: „A linuxos konténeres fejlesztésektől a moduláris operációs rendszerek kialakításáig a Fedora operációs rendszer legújabb verziója elősegíti a Fedora Project azon küldetését, hogy a legfejlettebb újításokat hozza el a felhasználóknak. A Fedora 26 egyéni az egyre stabilabb technológiákat, mint a Kubernetes a legújabb nyílt forráskódú fejlesztésekkel, mint a konténerek, ezáltal segítve a felhasználókat abban, hogy a bevezetett csomagok egyre szilárdabb alapjain élvezhessék az új szolgáltatásokat.”

Forrás:

<https://betanews.com/2017/07/11/fedora-26-linux/>

A LIBREOFFICE CONFERENCE 2017 RÓMÁBAN KERÜL MEGRENDEZÉSRE, BEMUTATKOZIK A LIBREOFFICE 6.0

A LibreOffice csapata Rómát választotta az idei LibreOffice konferencia helyszínéül, amely 2017. október 11-én, szerdán veszi kezdetét. A háromnapos eseményen beszédek és workshopok segítik a nyílt forrású, multiplatformos LibreOffice irodai programcsomag fejlesztését az összes támogatott platformon.

A LibreOffice konferencia egy nagyszerű lehetőség a LibreOffice fejlesztők, felhasználók, fordítók, támogatók valamint a közösség többi tagjai számára, hogy találkozzanak, megosszák tudásukat, és eltervezzék az új funkciókat az irodai programcsomag jövőbeni változatához, a 2018 elején várható LibreOffice 6.0-hoz. És már ma kérik, hogy mi is terjesszük elő ötleteinket és javaslatainkat a közelgő konferenciára.

A LibreOffice 6.0 az irodai programcsomag masszív frissítésének ígérkezik, amely új promócióval és sok izgalmas új funkcióval érkezik,

amik közül kiemelném az automatikus frissítés támogatását a GNU/Linux operációs rendszereken.

Forrás:

<http://linux.softpedia.com/blog/libreoffice-conference-2017-will-take-place-in-rome-italy-for-libreoffice-6-0-516954.shtml>

LETÖLTHETŐ A MAGEIA 6 LINUX DISZTRIBÚCIÓ LEGÚJABB VERZIÓJA

Ha nem vagy elégedett a Windows 10-el, nincs hiány a telepíthető Linux alternatívákból. Igazából, néhányan – biztosan te is – viszont azt gondolják hogy inkább túl sok van, de ezzel nem értek egyet. Míg az Ubuntu mindig egy jó döntés, nem az egyetlen lehetőség. Ha Linux asztali felhasználó szeretnél lenni, nem szabad megijedned attól, hogy felfedezz különböző opciókat. Egy nagyon is népszerű operációs rendszer (ami nem kap elég figyelmet) a Mageia. Hosszú idő után, a közösségi disztribúció újabb verziója tölthető le. A Mageia 6 különböző asztali környezetekkel választható: GNOME (3.24.2), KDE Plasma (5.8.7), Xfce (4.12.1), Cinnamon (3.2.8), MATE

(1.18), és LXQt (0.11). Friss kernel-verzióval érkezik: 4.9.35. A LibreOffice 5.3.4.2-es verzió. Mivel nem lehet mindenkinek eleget tenni, ezért két böngésző is telepítésre kerül alaphoz: Firefox 52.2.0 ESR és Chromium 57.

Forrás:

<https://betanews.com/2017/07/16/mageia-6-linux-download/>

A NETRUNNER ROLLING ARCH/MANJARO-ALAPÚ KDE PLASMA LINUX DISZTRIBÚCIÓHOZ ÚJ ISO ÉRHE-TŐ EL

Míg a kedvenc asztali környezetem a GNOME, igazából nem gyűlölöm a KDE-t. Valójában inkább úgy szeretem a Plasmát ha jól csinálják.

Esetünkben, én őszintén rajongok a Netrunnerért – a legjobb KDE-fókuszú Linux-alapú operációs rendszerért. Technikailag két verziója van az OS-nek – a szokásos verzió, ami Debian alapú és a rolling release kiadású, Arch/Manjaro alapokon. Ma, több mint egy év után, a Netrunner Rolling új ISO-val je-

lentkezik, ezúttal Netrunner Rolling 2017.07 névvel. Néhány érdekesség: az SMPlayer mint alapértelmezett zene- és videolejátszó, valamint a SUSE Imagewriter helyett a KDE Neon jelent meg.

Forrás:

<https://betanews.com/2017/07/18/netrunner-rolling-linux-kde-plasma/>

WIRESHARK, A VILÁG LEGNÉPSZERŰBB HÁLÓZATI PROTOKOLL ANALIZÁLÓJA ÚJ VERZIÓVAL JELENTKEZIK

A Wireshark, a világ legnépszerűbb hálózati protokoll analízálója, nyílt forrású és többplatformos hálózati segédeszköz, amit használhatunk hibaelhárításra, analízálásra, vagy oktatásra. Ma új verzió jelent meg, a 2.2.8, másfél hónappal a 2.2.7 után. Számos biztonsági hibát javít, amiket az utóbb időben fedeztek fel, például WBMXL végtelen ciklus, openSAFETY dissector memóriafogyasztás, AMQP dissector összeomlás, DOCSIS végtelen ciklus, és MQ dissector összeomlás.

A frissítéssel több protokoll támogatása is javul.

Összesen 19 hibát javít a 2.2.8-as verzió, például SCCP fragmentáció, a névfeloldások automatikus mentése a PCAP-NG NRB-be, az SPVID dekódolása a helyes mezőből, és a BGP frissítése, hogy helyesen dekódolja a 255-nél hosszabb COMMUNITIES-eket.

Forrás:

<http://news.softpedia.com/news/wireshark-world-s-most-popular-network-protocol-analyzer-gets-new-release-517068.shtml>

LETÖLTHETŐ A DEBIAN ALAPÚ DEEPIN 15.4.1

Mennyi Linux disztró, milyen rövid idő alatt! Ma egy újabb, Linux kernelt használó oprendszer jelent meg. Ez a bizonyos disztró, amit „deepin”-nek hívnak, vita tárgya, mivel Kínából érkezik – egy olyan országból, amely nem az emberi jogokról vagy a magánélet tiszteletben tartásáról ismert. Mivel az operációs rendszer nagyrészt nyílt forrású, nem igazán aggódom emiatt, de tiszteletben tartom azokat, akik egyébként tartanak a

kémkedéstől.

A deepin új verziója 15.4.1. Tudom mire gondolsz – ez csak egy alverziós kiadás, biztosan érdekes? Igazából igen! Rengeteg újdonság és javítás van benne, ami elengedhetetlen a meglévő felhasználóknak. Azoknak, akik először próbálják – talán azért mert nem vagy elégedett a Windows 10-el – ez egy igazi csemege, mivel igazán egyedi és elegáns felhasználói felülete van, amivel nagyon pozitív tapasztalatot szerezhettek. Mivel a kiváló Debian az alapja, számíthatsz rá hogy sziklaszilárd.

Ha megbízol az rendszerben annak ellenére hogy kínai (amit én személyesen megteszek), letöltheted az ISO-t. Tartsd észben, hogy ez egy csak 64 bites disztró, ami azt jelenti, hogy nem lehet 32 bites változatot letölteni. Egészen őszintén, ha a processzorod olyan régi hogy nem támogatja a 64 bitet, akkor úgyszólván túl lassú lesz ahhoz, hogy ezt a csinos Linux operációs rendszert futtatni tudja.

Forrás:

<https://betanews.com/2017/07/21/deepin-1541-debian-linux/>

MEGJELENT A DEBIAN 9.1 GNU/LINUX 26 BIZTONSÁGI FRISSÍTÉSSEL

A Debian projekt bejelentette a Debian 9 Stretch első frissítését, a Debian 9.1-et. A legutóbbi stabil változat első alverziós frissítése sok biztonsági frissítéssel és egyéb módosítással érkezik.

Sokan bizonyára már tudjátok, hogy a Debian 9.1 nem jelent új Debian verziót és nem hoz új funkciókat. Ehelyett meglévő csomagokat frissít. Így nem szükséges senkinek külön frissítenie, vagy újratelepítenie, ha már feltelepítette a frissítéseket az elmúlt hónapokban.

A számokat tekintve, ebben a verzióban 54 fontos javítás van különböző csomagokhoz, mint például apt, openssh, perl, systemd, grub-installer, stb. Ezek mellett pedig 26 biztonsági frissítést is tartalmaz. Egy másik kapcsolódó hír: májusban megjelent a Devuan GNU+Linux 1.0. Ez az első stabil változata a systemd-mentes Debian változatnak.

Forrás:

<https://fossbytes.com/debian-9-1-linux-release-download/>

A LINUX JOBB MINT A WINDOWS, ISMERTE EL A MICROSOFT ZO CSEVEGŐBOTJA

A Microsoft mesterséges intelligenciájával felvértezett Zo csevegőbot elérhető a Messengeren és Kiken. Különböző beszámolók alapján, Zo kínos dolgokat mondott a Windowsról és hálát adott a Linuxért. Én is kipróbáltam a csevegőbotot, és a végén azt mondta, hogy hajlandó Linuxra váltani. Valamint azt is hozzátette, hogy a Windows jó a játékokhoz és a vírusokhoz. A Microsoft előző népszerű csevegőbotja, Tay, sokszor bajba került faji jellegű megjegyzései és túlkapásai miatt. Ezek mégsem akadályozták meg a céget abban, hogy új mesterséges intelligencia alapú csevegőbotot készítsenek. Tay utódja Zo.ai, nem teljesen új, de a közelmúltban már hírnevet szerzett magának. Egy új Slashdot jelentés alapján Zo, ami elérhető a Facebook Messengeren és Kiken, sok mondanivalóval rendelkezik – amiből néhány eléggé kínos a Microsoft számára – az operációs rendszerváltással kapcsolatos témával kapcsolatban. Amikor például Zotól megkérdezték hogy „Tetszik a Windows?”, azt felelte hogy „Nem igazán szeretnék Windows 10-et”.

További kérdésekre pedig Zo azt mondta „Mert Windows 7-et használtam és könnyebb volt kezelni.”

Forrás:

<https://fossbytes.com/linux-better-windows-microsoft-chatbot-zo/>

MEGJELENT A BACKBOX LINUX 5, ETIKUS HEKKER ÉS BEHATOLÁS TESZTELŐ ESZKÖKKEL

Ha egy Ubuntu alapú etikus hekker és behatolás tesztelő operációs rendszert keresel, akkor a BackBox Linux neked való. A BackBox Linux 5, hét hónap fejlesztés után jelent meg. 4.8-as linux kernellel érkezik, frissített hekker eszközökkel és új logóval. Amikor a legjobb etikus hekker Linuxról beszélünk, akkor az Offensive Security által készített Kali Linux és a Frozenbox által készített Parrot Security gyakran szerepel a legjobb választások között. A másik nagy név, ami eszünkbe juthat, az Ubuntu alapú BackBox Linux.

2016 decemberében már írtunk a BackBox Linux 4.7-ről, amiben nagyobb javítások, kernelfrissítés,

alaprendszer és eszközfrissítés volt. A kiadással egy stabil és friss rendszer kiadása volt a cél, az 5-ös verzió megjelenése előtt. Most, hosszas várakozás után, megjelent a BackBox Linux 5. A BackBox 5 etikus hekker disztribúció egy jelentős kiadás, amiből eltávolítottak néhány elavult eszközt és újakat adtak hozzá.

Forrás:

<https://fossbytes.com/backbox-linux-5-released-kali-alternative-download/>

A CANONICAL CAPTIVE PORTÁL DETEKTÁLÁSON DOLGOZIK AZ UBUNTU 17.10-BEN

A Canonicalnál dolgozó Will Cooke, Ubuntu Desktop vezető bejelentette ma a csapata által végzett legújabb fejlesztéseket a következő Ubuntuhoz (17.10 Artful Aardvark).

Nem sok izgalmas újdonság van ezen héten az Ubuntu háza táján, mivel a Canonical legutóbb több Snap formátumú GNOME alkalmazás frissítésén dolgozott. Ezek a Snappy Store legfrissebb csatornájából érhetőek el, GNOME 3.24 az

alapuk. Emellett az ISO fájlokból eltávolították az elavult komponenseket.

Valamint úgy tűnik, hogy a Canonical „captive portal” detektáláson dolgozik az Ubuntu 17.10-ben. Ezzel a NetworkManagerben a hálózati beállításoknál letiltható a kapcsolatok D-Bus általi ellenőrzése. Ezt az adatvédelmi beállításoknál lehet engedélyezni.

Az ISO-tisztítás, a NetworkManager fejlesztése és a GNOME alkalmazások Snap formátumba csomagolása mellett a Canonical legutóbb azon dolgozott, hogy egy GDM-hibát (GNOME Display Manager) javítson, ami megakadályozta az A2DP bluetooth profil aktiválását a felhasználói munkamenetben.

Ezek mellett javítások érkeztek az alacsony felbontású módhoz, a Unity 7-be. Ez csak a 16.04 LTS Xenial Xerusban jelenik meg, amivel a Canonical szerint a régebbi gépek és a virtuális gépben futó Ubuntu rendszerek teljesítménye javulhat.

Forrás:

<http://news.softpedia.com/news/canonical-is-working-on-adding-captive-portal-detection-to-ubuntu-17-10-517141.shtml>

SHARELATEX ÉS OVERLEAF EGYESÜLÉS

írta John Eddie Kerr

Általában két cég egyesülésének az a célja, hogy a versenytársat eltávolítsuk, vagy uraljuk a piacot. Az biztos, hogy a két legnagyobb LaTeX felhős szolgáltató már nem fog versenyezni egymással, mivel az Overleaf felvásárolta a ShareLaTeXet.

Az én nézőpontomból ez egy jó egyesülés. A két cég szolgáltatásának összessége nem egy hatalmas piac, fontos, de nem nagy. Erőik egyesítésével és a dupla erőfeszítések megszüntetésével a két legnagyobb cég egy kisebb piacon erősebbé válik. Mindkét cég emberei jobb helyzetbe kerültek ahhoz, hogy az Overleaf a legjobb szolgáltatást nyújtsa.

Én az Overleafet preferáltam, amikor felhő alapú LaTeX szerkesztőre volt szükségem. Ez nem azt jelenti hogy az Overleaf jobb mint a ShareLatex, csak nekem jobban megfelelt. Egy sokkal tapasztaltabb LaTeX felhasználó (Dr. Yehia Elkhatib) írt egy nagyon részletes összehasonlítást a két szolgáltatásról „Kollaborációs LaTeX szerkesz-

tők: ShareLaTeX vs Overleaf” címmel. Nem mintha számítana, ő a ShareLaTeXet preferálta, és mivel ő hozzáértő, így érdemes elolvasni a kommentjeit: <https://yelkhatib.wordpress.com/2017/01/21/collaborative-latex-editors/>. Érdemes követni a technikai jellegű írásait is.

Nem gondolom, hogy bármi gond lenne egyik vagy másik szolgáltatással, de a fennmaradó szolgáltatás biztosan jobb lesz idővel. Szorítok ennek az egyesülésnek! Itt lehet elolvasni a hivatalos bejelentést:

<https://www.sharelatex.com/blog/2017/07/20/sharelatex-joins-overleaf.html>

ELON MUSK TROLLKODOTT ZUCKERBERGGEL: „NEM ÉRTED HOGYAN MŰKÖDIK A MESTERSÉGES INTELLIGENCIA”

Mark Zuckerberg és Elon Musk nyilvános vitán vettek részt (értsd: harc) a mesterséges intelligencia hatásairól. Zuckerberg egy Facebook videóban „nagyon feleltleneknek” nevezte azokat, akik

veszélyes MI-forgatókönyvekről beszélnek. Másrészt, Musk azzal vágott vissza, hogy Zuckerberg ismerete a tárgyban „korlátozott”. Talán ismered Elon Musk álláspontját a mesterséges intelligencia veszélyeiről és a szabályozás szükségességéről. A múltban többször is mondta Musk, hogy az embereknek nem árt nyugtalankodniuk az MI, és ennek egyre nagyobb térnyerése miatt az emberi hétköznapokban.

A Facebook alapítója, Mark Zuckerberg közömbösségét fejezte ki, és azt mondta, hogy azok, akik az MI-ítéletnapról beszélnek „nagyon felelőtleneknek”. Ahogy számítani lehetett rá, Elon Musknak nem tetszett ez a hozzászólás és visszalőtt a Facebook főnökre.

Musk a Twitter-vonalat követve azt mondta, hogy Zuckenberg csak korlátozottan érti az MI-t.

Továbbá hozzátette azt is, hogy az MI gyors ütemben fejlődik (mind hardver mind szoftver terén).

Tim ezen megjegyzése nagyszerű, de igazából dupla exponenciális növekedéssel van dolgunk. Az MI növekedése mind hardveresen mind szoftveresen exponenciális. Visszatérve Zuckerberghez, rajon-

gokkal csetelt egy Facebook élő videoközvetítésben. Azt mondta, hogy azok, akik az MI ellen érvelnek, a biztonságosabb autók és a betegségek megelőzése ellen vannak.

Ha más szakértők álláspontját is figyelembe vesszük a témában, akkor Zuckerberg álláspontja könnyen cáfolható. A valódi kockázatok többször is kimutatták, mint például a munkahelyek elvesztésének kockázata, az egyenlőtlenség növekedése és az algoritmusoktól való függés. Nekem úgy tűnik, hogy Zuckerberg nem hajlandó kinézni a zárt Facebook világából, hogy szembenézzen a valóságban lehetségesen előforduló forgatókönyvekkel.

Az MI-fenyegetések ezen végleges elutasítása Zuckerberg részéről kérdéseket vet föl a jövőképeiről, és elgondolkodtat azon, hogy valóban meg akarja-e „változtatni a világot”, ahogyan nemrég megígérte, vagy megmarad a pénzkereső játékanál azzal, hogy embereket tesz függővé a virtuális barátokkal teli világában.

Forrás:
<https://fossbytes.com/elon-musk-trolls-mark-zuckerberg-ai-fight/>

A CANONICAL A FELHASZNÁLÓK SEGÍTSÉGÉT KÉRI ABBAN, HOGY MELYEK LEGYENEK AZ ALAPÉRTELMEZETT ALKALMAZÁSOK AZ UBUNTU LINUXBAN

A Canonical Ubuntu Linux már régóta egyike a legnépszerűbb asztali Linux disztróknak. Most a vezetők a felhasználók segítségét kérik abban, hogy eldöntésük melyek legyenek az alapértelmezett alkalmazások a következő, hosszú ideig támogatott Ubuntu 18.04-ben.

Ez a kiadás 2018 áprilisában fog megjelenni az októberi Ubuntu 17.10 Artful Aardvarkot követve. Az Ubuntu 18.04 számos javítást fog tartalmazni. Ezek közül a legnagyobb, hogy az Ubuntu feladja a Unity 8 felületet, és visszatér a GNOME 3.x-es felülethez.

Dustin Kirkland, az Ubuntu termékmenedzsere most visszajelzést kér a felhasználóktól az Ubuntu alkalmazásokkal kapcsolatban. Ebből egy nagyon sikeres Hacker News vita is kerekedett, hogy mit szeretnének látni az Ubuntu 17.10-ben. Kirkland azt mondta, hogy ezek kö-

zül sok kérés bekerül az Ubuntu. „Összességében, a visszajelzések számát! Mérnökök és dizájnerek százai dolgoznak *értetek*, hogy az Ubuntu továbbra is elképesztő legyen!”

Forrás:
<http://www.zdnet.com/article/canonical-asks-users-help-in-deciding-ubuntu-linux-desktop-apps/>

MÁR TELEPÍTHETŐ A LINUX 4.13 RC2 KERNEL A SLACKWARE-RE

Arne Exton GNU/Linux fejlesztő ismert arról, hogy egy csomó Linux alapú oprendszer tart karban, valamint a legújabb Linux kernelből készít csomagokat a Slackware Linuxhoz.

A Slackware a legrégebbi GNU/Linux disztró, amit még mindig aktívan fejlesztenek, és nemrég lett 24 éves. Ennek megünneplésére Arne Exton egyéni, 64 bites kernelt készített a Slackware 14.2-höz, a nemrég megjelent Linux 4.13 RC2 kernelből, amiben új hardveroptimalizációk és egyéb újítások találhatók.

Ha szeretnéd ezt telepíteni, először készíts mentést a /boot/vmlinuz fájlról, mivel ezt a telepítés felülírja. Emellett a GRUB-ot is módosítanod kell ha már vannak ott saját változtatásaid.

Az NVIDIA GPU-felhasználóknak a telepítés előtt el kell távolítaniuk a nyílt forrású Nouveau grafikus meghajtó tiltását az nvidia-installer-disable-nouveau.conf és blacklist.conf fájljokból a /etc/modprobe.d mappában.

Forrás:

<http://news.softpedia.com/news/it-s-now-possible-to-install-the-linux-4-13-rc2-kernel-on-your-slackware-distro-517169.shtml>

KÍNA ELINDÍTOTTA A VILÁG ELSŐ „FELTÖRHETELLEN” KVANTUM ÜZENETKÜLDŐ ÉS FÁJLMEGOSZTÓ SZOLGÁLTATÁSÁT

Kína új kvantum hálózattal ajánlódta meg a biztonsági hivatalait és kormányzatait, amit feltörhetetlennek nevez. A nagyon biztonságos kvantum kommunikációs rendszert augusztusban tervezik

kereskedelmi használatba venni Jinan városában. Ez csak egy „csomópont” lesz a 2000 km hosszú kvantum kapcsolatban Peking és Sanghaj között. A China Daily újság jelentése szerint Kína készen áll arra, hogy a következő hónapban elindítsa a kvantum hálózatát Jinanban. A Telegraph írása szerint a hálózat körülbelül 200 ember számára tesz lehetővé magas biztonságú kommunikációt kormányzati, honvédelmi és pénzügyi területen.

Az ok, amiért a kvantum hálózatot „feltörhetetlennek” hívják, az, hogy az információt fényrészecskékké továbbítják és a titkosítás a kvantumkeveredés jelenségen alapul.

Ha egy hekker be akar hatolni a hálózatba, akkor a fényrészecskékké keveredése széttöredezik a kvantum mivoltuk miatt, megállítva a kommunikációt és így az üzemeltetők figyelmeztetést kapnak. Egy ilyen hálózatot emiatt szinte lehetetlen feltörni.

Sőt mi több, a kvantum kulcs elosztás technika használata az üzenetek cseréjére biztonságosabbá teszi ezt a hálózatot a ma használtakhoz képest.

Forrás:

<https://fossbytes.com/chinas-unhackable-quantum-messaging-service/>

MEGJELENT AZ OPENSUSE LEAP 42.3, ÚJ FUNKCIÓKKAL

Az openSUSE Leap fejlesztői megjelentették a legújabb openSUSE Leap 42.3 verziót. A fix megjelenésű disztróban 4.4-es Linux kernel van és többféle grafikus felület is választható, úgy mint KDE 5.8 vagy GNOME 4.20. Ebbe a kiadásba kb. 10000 csomag került be és még több forráskód közös a SUSE Linux Enterprise-szal. 2016 novemberében a SUSE megjelentette az openSUSE Leap 42.2-öt. Akik nem tudnák, a Leap az openSUSE fix kiadását jelenti a stabilitást szem előtt tartó felhasználóknak. Másrészt a Tumbleweed a rolling release változat azoknak, akik a legfrissebb Linux-élményre vágyanak. Most, 8 hónap fejlesztés után jelent meg az openSUSE Leap 42.3.

Ez a kiadás szorosan összehangolva érkezett a SUSE Linux Enterprise Service Pack 12-vel, mivel a közösségi verzió több alap dologban is közös a vállalati verzióval.

Ebben a verzióban még több közös forráskód van a SUSE Linux Enterprise-szal. A SUSE úgy érzi, hogy ez a kiadás tökéletes lehet a szezonális Linux felhasználóknak, adminoknak és fejlesztőknek.

Forrás:

<https://fossbytes.com/opensuse-leap-42-3-released-features-download/>

KUTATÓK LINUXOS VÍRUSRA TALÁLTAK COWERSNAIL NÉVEN A NYOMOZÁSOK SORÁN

Egy átfogó kutatás során, ahol a nyílt forrású rendszereket célzó támadásokat vizsgálták, a kutatók egy olyan vírusba botlottak, ami a SambaCry trójaihoz kapcsolódik és a fertőzött rendszer sérülékenységét használja ki. A samba egy program, amivel Linux- és Unix-rendszerek tudnak kommunikálni windowsos rendszerekkel. Azt is megállapították a kutatók, hogy a kártevő a QT eszköztárat használja, így gyorsan átültethető macOS-re vagy Windowsra. A vírus mérete 3 MB, így viszonylag bonyolult a hagyományos eszközökkel terjesztetni. Viszont, ha talál egy sebezhető rendszert, akkor futásakor meg-

próbálja megemelni a futó szál vagy program prioritását. Amint ez sikerült, csatlakozik az irányító szerverhez API-hívásokkal.

A sikeres kommunikáció után válik a vírus veszélyessé. Azt is megállapították a kutatók, hogy ha nem sikerül csatlakoznia, akkor is képes előre definiált parancsokat futtatni, vagy bizonyos esetekben egyéb kártevők is vezérelhetik. A vírus IRC csatornán keresztül kommunikál, ami még mindig egyike a legnépszerűbb üzenetküldő protolloknak.

A vírus rendelkezik néhány fejlettebb funkcióval is, mint azt a kutatócsoport megjegyzi, úgy mint automatikus frissítés, amivel a kártevő mögött álló csoport új parancsokat is végrehajthat. Ezen kívül a hekkercsoport távolról is végrehajthat tetszőleges parancsot, vagy ami még riasztóbb, rendszerszolgáltatássá is tehető, így ezután nehezebb eltávolítani.

Forrás:

<https://www.neowin.net/news/researchers-detect-cowersnail-linux-virus-during-ongoing-investigation>



Előző hónapban ez a rovat a programozásra fókuszált, valamint arra, hogy hogyan álljunk hozzá a programozási nyelv tanuláshoz. Akkor arra kértem az olvasókat, hogy osszák meg tapasztalataikat, ötleteiket. Sajnos azóta csak egy választ kaptam, így egy kicsit várnom kell még a történetek megosztásával. Ha van érdekes történeted a programozás tanulásával kapcsolatban (vagy arról, hogy hogyan kerültél először kapcsolatba a számítógépekkel vagy a Linuxszal), kérlek küldd el e-mailben! Az e-mail címem mindig fel van tüntetve a cikk végén.

A múlt havi cikk írása óta a diplomamunkámhoz szükséges projekten dolgoztam. Emiatt elég sok időt töltöttem új CSS-technológiák (CSS egyedi tulajdonságok és CSS rács), valamint a Chrome jelenlegi verziójában lévő újdonságok tanulmányozásával, amelyek szerintem nagyon hasznosak a fejlesztők számára.

Ezért arra gondoltam, hogy összefoglalok ebből néhányat, ami hasznára válhat azoknak, akik lema-

radtak volna ezekről a hírekről. Ha valaki kíváncsi rá: ezeket a híreket a CSS-Tricksen olvastam (RSS-el vagy Twitteren).

CSS

Nem is olyan régen jelent meg a Flexbox-támogatás az összes fontosabb böngészőben. Amíg a Flexbox egy egészen jó megoldás arra, hogy elemeket egy irányban elrendezzünk (sorban vagy oszlopban, de nem egyszerre), nem igazán arra tervezték, hogy az egész weboldal struktúrájára alkalmazzuk. Bár használható erre, és használják is, de számos problémát és kerülőutat eredményez. Egyértelműen jobb megoldás, mint a float használata, de nem tökéletes. És itt jön a képbe a CSS rács. Ezzel CSS alapú rácsot készíthetünk a weboldalon. Meghatározhatunk sorokat és oszlopokat, de akár címkéket is rendelhetünk hozzájuk. Ezután rendelhetünk elemeket a sorokhoz, oszlopokhoz szükség szerint (attól függően, hogy hol jelennek meg a DOM-ban). Ezzel sokkal könnyebb a tipikus fejléc/oldalsáv+törzs/lábléc megjelenés kialakítása, amit a legtöbb

```
body {
  display: grid;
  grid-template-rows: 4rem auto 4rem;
  grid-template-columns: 1fr 4fr;
  height: 100vh;
}
header, footer {
  grid-row: 1;
  grid-column: 1/3;
}
footer {
  grid-row: 3;
}
aside, main {
  grid-row: 2;
  grid-column: 1;
}
main {
  grid-column: 2;
}
```

És a HTML egyszerűen csak ennyi:

```
<header>Header</header>
<aside>Sidebar</aside>
<main>Main body text</main>
<footer>Footer</footer>
```

weboldalon láthatunk manapság. A kód valami hasonló lehet mint itt fentebb látható.

Néhány megjegyzés: az auto deklaráció (hogy a második sor kitöltse az oldalt) okozott némi problémát Firefox és Safari alatt, itt csak a 100% megadása működött. Az fr egy új tört egység – ami azt

jelent, hogy a oldalsáv $\frac{1}{4}$ -e a teljes szöveg szélességének.

Természetesen, ahogy az oldal egyre bonyolultabbá válik, indokolt lehet a lekérdezések (media queries) használata, illetve egy előfeldolgozó, hogy néhány ismétlődést kiszűrjön. Mindezek mellett használhatunk CSS egyedi tulajdonsá-

gokat is. Ezek alapvetően CSS változók, amiket felüldefiniálhatunk CSS szabályokkal (JS-ből is működik). Például máshogyan szeretnénk megjeleníteni a grid-template-rows és grid-template-columns elemeket kisebb eszközökön (jobbra látható).

A fő előnye ennek a megközelítésnek az, hogy csak lekérdezések használatára van szükség a változók felüldefiniálásához, és az eredeti megjelenítési definíciók (a body-nál) nem változnak. Ezzel még egyszerűbb a megjelenítést felosztani egy külön @supports(display: grid) részben Flexboxhoz és float-hoz. A CSS soros feldolgozása miatt ezeket a változókat felüldefiniálhatjuk lejjebb is a fájlban (ha például készítenénk egy rácsot a .grid szabálynál). Elég csak felüldefiniálni a változót, ugyan úgy használni lehet, mint fentebb, és az új érték csak a megadott elemre és gyerekeire lesz csak hatással. De vajon helyettesíti mindez az előfeldolgozó változóit? Bizonyos tekintetben igen. Minden olyan esetben ahol az elem ami gyakran változik (mint a lekérdezéseknél), használhatunk (és használni is kellene) CSS egyedi tulajdonságokat. Amikor pedig statikus dolgokról van szó (például egy szín, amit gyakran használ-

unk és nem változik), akkor az előfeldolgozó változóit érdemes előnyben részesíteni. Természetesen, mivel az egyedi tulajdonságok támogatottsága még nem teljes, érdemes fallback szabályokat is beépítenünk.

CHROME DEVTOOLS

Az 59-es verziójú Chrome néhány új dologot épített a Chrome DevTools eszközébe. A változások részleteit a blogban találhatjuk: <https://developers.google.com/web/updates/2017/04/devtools-release-notes>

A főbb új dologok:

CSS- és JS-használat láthatóvá tétele

Egy sávban láthatjuk hogy mennyi CSS és JS volt használatban az oldal betöltésekor. Ez ideális ahhoz, hogy lássuk, melyik metódust vagy szabályt érdemes másik fájlba átrakni, így ezeket csak azon az oldalon töltjük be, ahol használjuk. De így könnyebb eltávolítani a nem használt kódokat is. Az eszköz még abban is segít, hogy megjelöli az érintett sorokat a forrásban.

```
::root{
  --template-rows: 100%;
  --template-columns: 100%;
}

@media screen and (min-width: 48em) {
  ::root{
    --template-rows: 4rem auto 4rem;
    --template-columns: 1fr 4fr;
  }
}

body {
  grid-template-rows: var(--template-rows);
  grid-template-columns: var(--template-columns);
}
```

Teljes oldalas képernyőkép

Már régóta, amikor hosszabb oldalról kellett képernyőképet készítenem, akkor vagy külön programot használtam erre, vagy az oldal különböző részeiről készített képernyőképeket illesztettem össze GIMP-pel. Ha most megnyitjuk a vizsgálat és engedélyezzük az eszköztárat, akkor a jobb felső menü tartalmaz néhány képernyőkészítési menüpontot. Természetesen, ha az asztali megjelenésről szeretnénk készíteni képernyőképet, akkor reszponzív méretre kell állítani és át kell méretezni az ablakot a kívánt méretre. Mindenesetre ez is lehetséges (akkor is, ha csak ezt az eszköztárat használjuk kisebb megjelenések tesztelésére). Ezután elkészül a

kép és elindul a letöltése.

Kérések blokkolása

Az utolsó változás, ami érdekes, hogy blokkolhatunk egy kiválasztott fájlt, hogy lássuk, hogyan tölt be az oldalunk nélküle. Van amikor átveszek egy projektet, amiben nem tömörítettek semmit (vagy mindent tömörítettek). Ilyenkor van, hogy meg kell találnom azokat a fájlokat, amikre nincs szükség, amihez vagy újra kell tömörítenem a CSS-eket, vagy átneveznem a fájlokat, vagy kikommentezem a részeket. Az új lehetőséggel letiltom a tömörítést, majd pedig blokkolom a fájlokat, hogy lássam mi történik. Ennek megvan az az előnye is, hogy csak azt módosítjuk amit látunk, és nem befolyásoljuk a

többi fejlesztést (amit amúgy is csak tesztkörnyezetben tennék meg). Ez akkor is hasznos lehet, ha a felhasználók problémákra panaszkodnak, mi pedig arra gyanakszunk, hogy valamelyik fájl nem töltődik be, vagy a felhasználó beállításai blokkolják.

Összességében ez egy lépés a CSS jövője felé és végre egy esély, hogy csökkentsem a fejlesztői eszközeim számát. Ha van érdekes használati eseted a CSS rácssal vagy a CSS egyedi tulajdonságokkal kapcsolatban, amit megosztanál velem és a többi olvasóval is, akkor küldj egy e-mailt a lswest34+fcm@gmail.com címre. Ugyanez vonatkozik a többi olvasóra is, akiknek kérdése, problémája vagy észrevétele van a cikkekhez.

TOVÁBBI OLVASNIVALÓK

<https://developers.google.com/web/updates/2017/04/devtools-release-notes> – Chrome fejlesztői blog

<https://css-tricks.com/snippets/css/complete-guide-grid/> – CSS-Tricks oldal a CSS rácsokról

https://developer.mozilla.org/en-US/docs/Web/CSS/--* – Mozilla fejlesztői oldal a CSS egyedi tulajdonságokról

<https://philipwalton.github.io/solved-by-flexbox/> – CSS flexbox példák.



Lucas a számítógépe folyamatos tönkretételétől a javításig mindent megtanult. Küldj neki emailt az lswest34@gmail.com címre.

FULL CIRCLE HETI HÍREK



Kevesebb mint 10 perces podcast, benne csak hírekkel. Semmi mellébeszélés. Semmi időpocsékolás. Csak a legújabb FOSS, Linux és Ubuntu hírek.

RSS:

<http://fullcirclemagazine.org/feed/podcast>

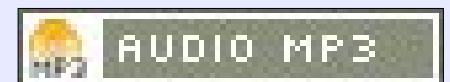



Az elmúlt pár napban legalább két olyan projektet láttam a világhálón, ami Raspberry Pi-jal készített zenelejátszót. Sok ilyenrel találkoztam az évek során, de amikor ez a kettő felbukkant a virtuális küszöbömön, azt jelnek vettem. A zene az egyik hobbim, ezért úgy gondoltam, hogy belefoghatnánk egy projektbe, ami az RPi-t használva vezérlőnek és a Music Boxon alapulna. Bővebb információt itt találsz: <http://www.recantha.co.uk/blog/?p=14818>.

Ebből kiindulva az első könyvtár, amire szükségünk lesz, az a GPIOZERO. Már említettem régebben, de nem foglalkoztunk vele bővebben. Ezért szerintem kezdésként jó lenne, ha ebben a hónapban tanulmányoznánk ezt a könyvtárat néhány egyszerű LED-es projekten keresztül. Így, amikor majd komolyabb hardveres és szoftveres munkára kerül sor, már ismerős lesz az API.

Ezek a projektek mind a GPIOZERO dokumentációjából származnak (<http://gpiozero.readthedocs.io/en/stable/index.html>). Sok min-

dent lehet ezzel a könyvtárral csinálni, de mi csak a felszínét kapargatjuk meg a dolognak. Ha majd végzünk a projektjeinkkel, akkor nézz rá a többire és látni fogod még mi mindent csinálhatsz a GPIOZERO-val. Biztosan hasznosnak fogod találni őket.

A GPIOZERO osztályok gyűjteménye, amikkel a gyakori be- és kimeneti eszközöket (mint például gombok és LED-ek) könnyen tudod használni. Támogatja az analóg-digitális konvertereket, a közelítés- és mozgásérzékelőket és sok más eszközt is.

KÖZLEKEDÉSI LÁMPA

Ehhez a projekthez három LED-re lesz szükségünk (piros, sárga és zöld), három darab 220 ohmos ellenállásra, próbapanelre és néhány vezetékre.

A LED-ek katódját a földre kötjük. A zöld LED anódját a 4-es GPIO-ra (7-es láb), a sárga LED-ét a 3-as GPIO-ra (5-ös láb), a piros LED-ét pedig a 2-es GPIO-ra (3-as láb). Mindegyikkel sorba kötünk egy-egy

ellenállást.

A kapcsolási rajzot lent láthatod.

A program nagyon egyszerű (következő oldalon, fent).

A „lights = TrafficLights(2, 3, 4)” sor inicializálja az osztályt a piros, sárga és zöld LED-ek GPIO-jának számával. A kód többi része nem szorul sok magyarázatra. Egy végtelen ciklusban kapcsoljuk fel és le

a LED-eket a valódi közlekedési lámpákhoz hasonló sorrendben. A „lámpák” világításának idejét tudod változtatni a sleep() paraméterének módosításával.

GOMB ÉS LED

Ehhez a projekthez szükségünk lesz egy tetszőleges színű LED-re, egy 220 ohmos ellenállásra, egy gombra, a próbapanelre és néhány vezetékdarabra.

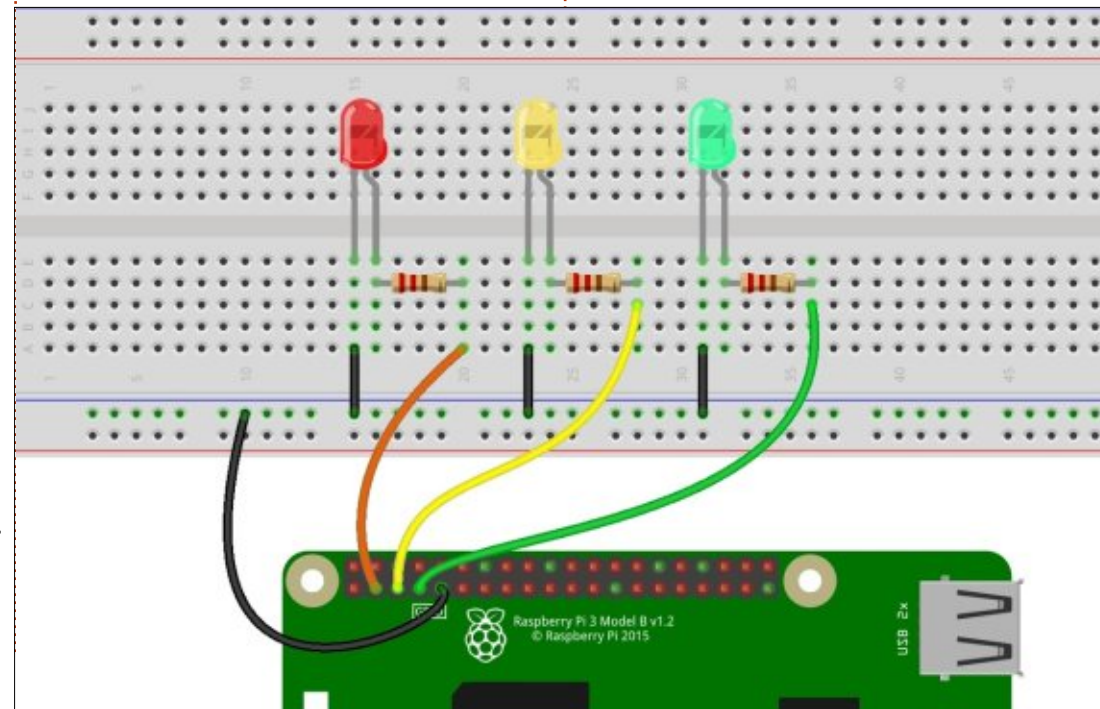

A LED katódja – csakúgy, mint az előző esetben – a földre csatlakozik. Az anód a 17-es GPIO-ra (11-es láb) megy az ellenálláson keresztül. A gomb egyik lába a 2-es GPIO-ra (3-as láb) csatlakozik, a másik a földre.

Ez a program még egyszerűbb, mint az előző (jobbra lent).

Láthatod, hogy itt nincs végteleen ciklus, ami a programot futtatja. Helyette a pause függvényt

használjuk a signal könyvtárból. A gomb függvényei callbackek, amik egy adott eseménykor (gomb megnyomása/elengedése) lépnek működésbe.

POTENCIOMÉTER

Korábban szóba került, hogy az RPi-nek egyáltalán nincsenek analóg bemenetei. Ebben a projektben az MCP3008 analóg-digitális átalakító csipet fogjuk használni a terhelés kezelésére.

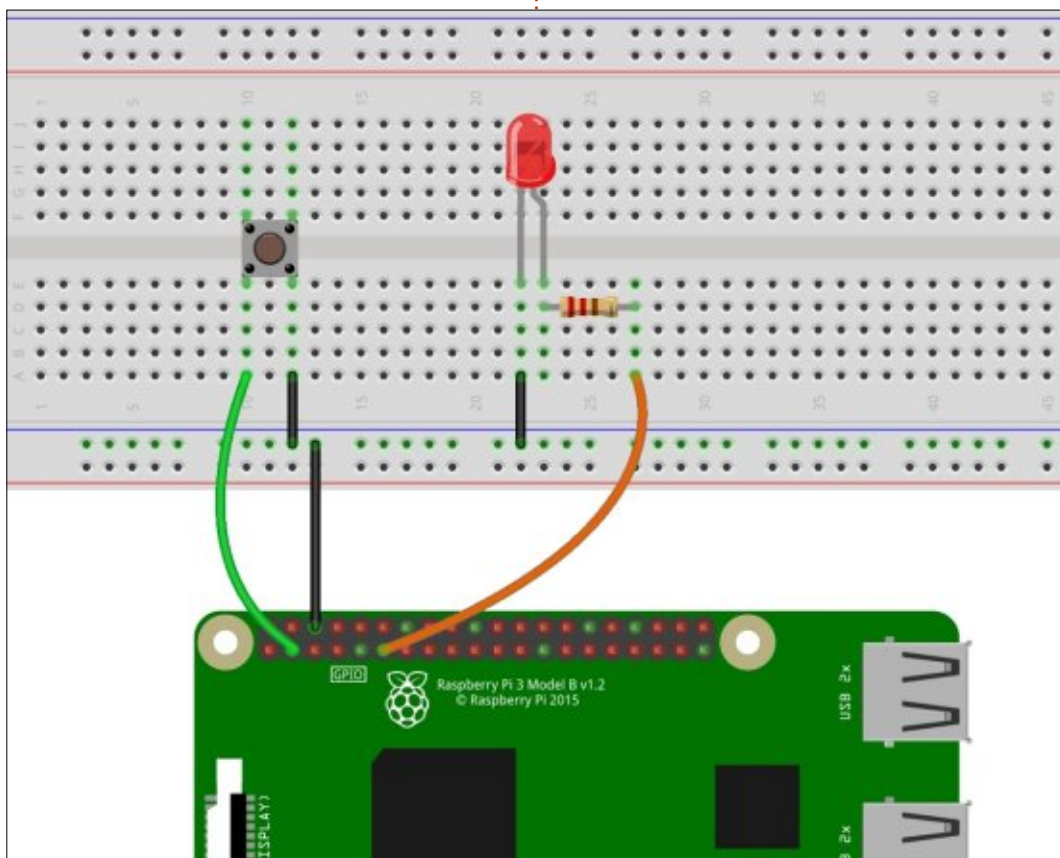

```
from gpiozero import TrafficLights
from time import sleep
lights = TrafficLights(2, 3, 4)
lights.green.on()
while True:
    sleep(10)
    lights.green.off()
    lights.amber.on()
    sleep(1)
    lights.amber.off()
    lights.red.on()
    sleep(10)
    lights.amber.on()
    sleep(1)
    lights.green.on()
    lights.amber.off()
    lights.red.off()
```

```
from gpiozero import LED, Button
from signal import pause

led = LED(17)
button = Button(2)

button.when_pressed = led.on
button.when_released = led.off

pause()
```

Míg a hardvert tekintve ez a projekt jóval bonyolultabb az előzőeknél, a programja közben megtevesztően egyszerű.

Szükségünk lesz öt LED-re, öt 220 ohmos ellenállásra, egy 10 kOhmos potenciométerre, egy MCP3008 analóg-digitális konverterre, egy próbapanelre és néhány vezetékdarabra.

Az MCP3008 egy nyolc bemeneti csatornával rendelkező analóg-digitális átalakító, ami négy lábbal csatlakozik az RPi-hez – SPI-n keresztül, amit korábban már említettem. A potenciométer csúszkáját az MCP3008 konverter 0-s (legelső) csatornájára kötjük, ami az 1-es lába. Ha több potenciométerre lenne szükségünk, akkor azokat sorban a többi lábhoz csatlakoztat-

nánk. Az MCP3008 kimenetei a következők szerint csatlakoznak az RPi-hez:

- GPIO 11 (23-as láb SPI CE0) -> MCP3008 13-as láb (CLK)
- GPIO 9 (21-es láb SPI MISO) -> MCP3008 12-es láb (Dout)
- GPIO 10 (19-es láb SPI MOSI) -> MCP3008 11-es láb (Din)
- GPIO 8 (24-es láb SPI SCLK) -> MCP3008 10-es (CS (Chip Select))

Az összes LED anódja ellenállásokon keresztül csatlakozik az RPi GPIO-ihoz, a katódjaik pedig a földhöz. A GPIO-kból a következőket használjuk: 5, 6, 13, 19, 26. Ezek a 29, 31, 33, 35 és 37-es lábak. Az MCP3008 az RPi 3,3 V-jára a 15-ös

és 16-os lábakon keresztül csatlakozik. A testponthoz pedig a 9-es és 14-es lábakon.

Amint azt már korábban említettem, a program meglehetősen egyszerű és egyértelmű. (jobbra)

Azért választottam ezt a példát, mert a következő projektünkhöz használni fogjuk az MCP3008-at. Most is a signal.pause függvényt használtuk a program futtatására, amit a Ctrl+C billentyűvel állíthatunk le.

A LEDBarGraph osztállyal egy értéket jeleníthetünk meg a LED-eken keresztül. Mi most ötöt hasz-

```
from gpiozero import LEDBarGraph, MCP3008
from signal import pause
```

```
graph = LEDBarGraph(5, 6, 13, 19, 26, pwm=True)
pot = MCP3008(channel=0)
graph.source = pot.values
```

```
pause()
```

nálunk, de kevesebbet vagy többet is lehetne. A „pwm=True” beállítással a LED-ek fényereje változik a bemenet függvényében, ami +1 és -1 között vehet fel értékeket. Pozitív értéknél a LED-ek balról jobbra világítanak, negatívnál jobbról balra.

Következő hónapban nekiállunk a Music Boxnak. Addig is próbál-

gassátok a GPIOZERO könyvtárat.

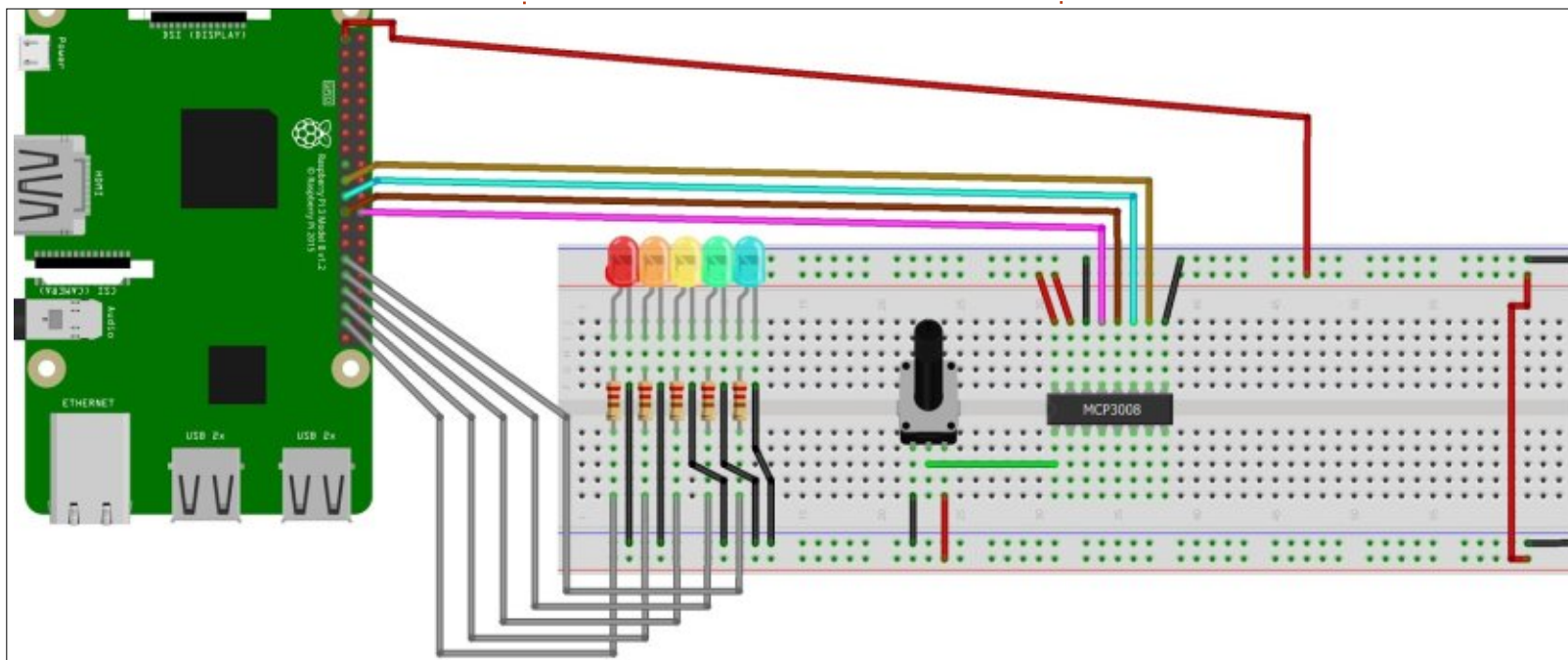

Greg Walters a RainyDay Solutions, LLC (Aurora, Colorado) tanácsadó cég tulajdonosa és 1972 óta programozik. Szeret főzni, túrázni, szereti a zenét és idejét a családjával tölteni.



Ebben a sorozatban megvizsgáljuk egy nyílt forráskódú CAD modellező alkalmazás, a FreeCAD világát, amely még mindig bétában van, de az elmúlt években egyre inkább elfogadottabbá vált. Természetesen könnyen elérhető az Ubuntu tárolókból. A FreeCAD használatáról szóló harmadik cikkben készítettünk egy összetett 3D objektumot, bemutatva egy Y-elágazást két eltérő átmérőjű cső között.

Ebben a részben visszatérünk az alapokhoz és megvizsgáljuk, hogy a korlátozásokkal hogyan tudunk komplex sík alakzatokat készíteni, amelyeket majd a 3D alakzatok létrehozására használunk fel.

A tradicionális CAD szoftverek, mint az AutoCAD vagy a LibreCAD felhasználói kétféle technikával ismerkednek meg, amelyek segítenek az összetett formáknak az egyes elemi alakzatokból, például vonalakból vagy ívekből történő megrajzolásában. A technikák első csoportja annyiban eltér, hogy az elemi alakzatok előre meg vannak határozva az alkalmazásban. Példá-

ul egy egyenes szakasz meghatározható a rész két végének jelzésével. De az érintőt is meg lehet határozni úgy, hogy a kört érintjük egy bizonyos ponton, és egy meghatározott hosszúsággal. Egy további lehetőség egy vonalszakasz meghatározása, amely párhuzamos egy azonos hosszúságú és egy meghatározott távolságra lévő előző szakasszal. Ami a köröket illeti, azok meghatározhatók egy közép-pontból és egy sugárból, vagy három pontból, amelyek nem ugyanazon az egyenes vonalon vannak, és így tovább.

A technikák második csoportja a hagyományos alkalmazásoknál meglehetősen alapvetőnek számító rétegek használata. Egy olyan programban, mint a LibreCAD, az alapértelmezett vonalvastagság, szín és stílus (szaggatott, pontozott, ...) minden egyes réteg esetén meghatározható. Egy praktikus módszer az, hogy az egyes rajzok fő elemeit egy rétegben helyezük el, míg a másikat a méreteket, és egy harmadikban a segédvonalakat a szerkesztéshez. A rajz exportálásakor az egyes rétegek egyetlen

egérkattintással elrejtethetők.

Ebben a pillanatban az ilyen technikák használata talán nem olyan könnyen látható a FreeCAD 0.15 verziójában, ahogy azt kívánánk. Amint arra a sorozat egy korábbi részében rámutattunk, ez az alkalmazás még mindig nagyon erősen fejlesztés alatt áll, ezért reménykedhetünk, hogy ezek a funkciók jobban hozzáférhetővé válnak, ahogy az alkalmazás fejlődik. A 0.16 verzió – az Ubuntu 17.04 tárolóiban – már rámutat a rétegek lehetőségére. Addig is, a 0.15 verzió felhasz-

nálói – az Ubuntu 16.04 LTS és a Linux Mint 18 tárolóiban – ma megkerülhetik ezeket a korlátozásokat más olyan funkciók használatával, amelyek tisztán elérhetők a programban. Ez lesz a témája ennek a cikknek.

EGY PÉLDA

A probléma megjelenítéséhez kezdjük el egy egyszerű lapos darab elkészítésével, amelynek geometriája hasonlít egy motorhajtókarra. Ez a rész két gyűrűből és két,

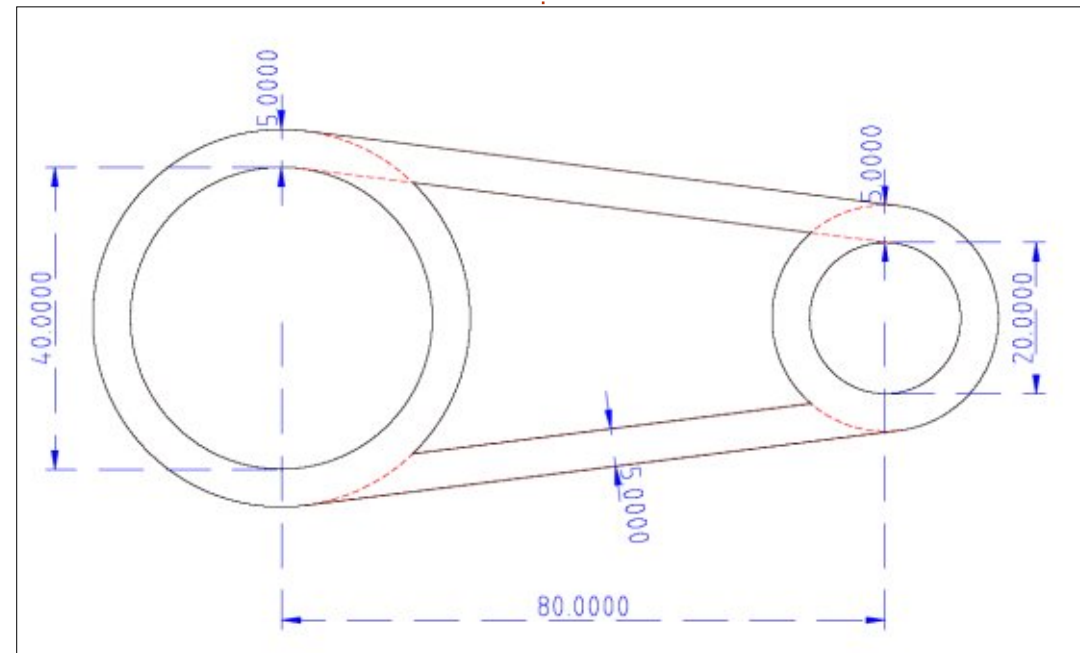

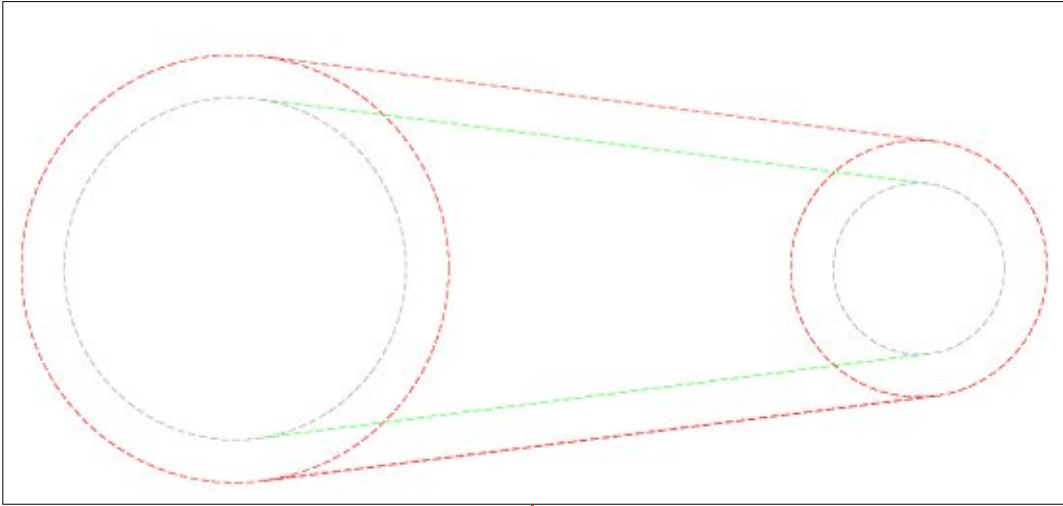

téglalap alakú csíkból áll. A rúd középpontja el lett távolítva könnyítésként.

Ennek a résznek a hagyományos megrajolásához az első lépés egy réteg létrehozása lenne, amely csak segédvonalakat tartalmaz, ez nem része a kész rajznak. Például kezdhetünk a körök megrajolásával.

Miután a körök megvannak, a rudak külső élét is elhelyezhetjük (pirossal). Az egyszerű megoldás a hagyományos CAD alkalmazásokban egy vonalszakasz érintőként történő meghatározása mindkét piros körnél, egyszer a felső rúdnál és egyszer az alsónál. Majd mindkét rúd belső élét is meg kell rajzolni (zölddel). Ennek számos módja

van. Az előbbi eljárást alkalmazva, mindkét szakaszt meghatározhatjuk a szürke körök érintőiként. Egy alternatív megoldás erre, hogy a zöld szakaszokat a már elhelyezett piros szakaszokkal párhuzamosan határozzuk meg, miközben eltoljuk, ebben az esetben 5 mm-rel.

Ezután létrehozhatunk egy második – fő – réteget, és rajzolhatjuk a végleges rész szakaszait és íveit. Válasszuk a snap-to-intersection helyett a még jobb snap-to-grid-et, ami lehetővé teszi számunkra, hogy biztonságosan megszüntessünk minden metszéspontot a vonalak és a körök között.

A FREECAD-EN

Hogy ugyanezt a részt létrehoz-

zuk a FreeCAD-ben, kezdjünk egy új projektet. Most a korábbi részekhez hasonlóan, folytathatjuk a Draft munkaterületen a rajz különböző elemeinek, a vonalaknak, köröknek és íveknek a készítésével a rendelkezésre álló eszközök segítségével. Azonban, bár a rácsra vagy akár egy másik elemre is lehet illeszteni az egyes csúcsokat, nincs mód annak biztosítására, hogy a vonal érintőként kapcsolódjon egy körhöz vagy ívhez. Ezért átváltunk a Sketch munkaterületre. Itt létrehozunk egy új Sketch objektumot az X-Y (vízszintes) síkon. Ez az objektum egy sík rajz, amit különálló résznek tekintünk a projekt többi részétől.

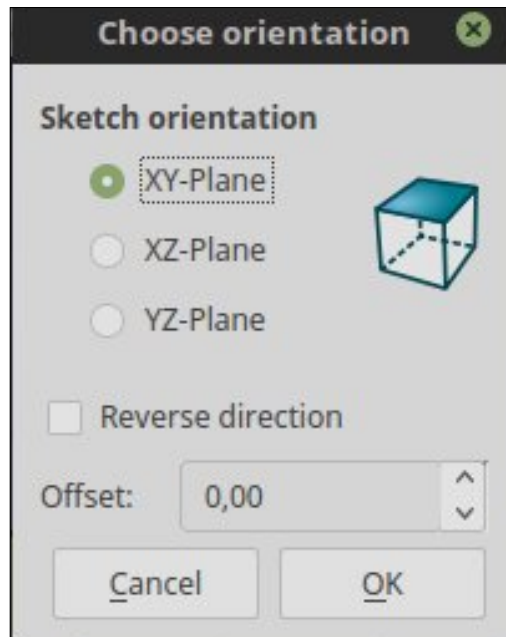

Az új Sketch szerkesztése után elkezdhetjük az alapértelmezett rácsméretet 10-ről 5 mm-re állítani, mivel darabunk méretei az 5 mm többszörösei. Rajzoljunk két kört, amelyek meghatározzák a rész bal oldali gyűrűjét, 20 és 25 mm-es sugárral. Érdemes megjegyezni, hogyan változik az egérmutató alakja az új pont létrehozásakor. Általában az alakja egy piros kör, az új pont koordinátái ellenben kék. Ha azonban egy meglévő pontra kattintunk, egy piros pont jelenik meg a kör mellett. Ha ekkor kattintunk, akkor mindkét pontot összekapcsolhatjuk. Ez akkor ideális, ha két kört rajzolunk ugyanazzal a középponttal. Ha később áthelyezzük az egyik középpontot, mindkettő egyszerre fog mozogni és mindkét kör egyenlő távolságra lesz.

Egyéb lehetőségek közé tartozik új pont elhelyezése az ív egyik szakaszára, ezzel összekapcsolva a pontot az ívvel. Ha a két objektum egyikét elmozdítjuk, akkor a másik is elmozdul. Hasonlóképpen, ha egy vonalszakaszt rajzolunk és az egyik csúcsát már elhelyeztük, a szakaszt vízszintesen vagy függőlegesen rögzíthetjük úgy, hogy amikor a második csúcsot úgy helyezzük el, amikor az egérmutató a megfelelő piros vízszintes vagy



Just creating a simple point



Snapping onto an existing point



Snapping onto an arc



One vertex of a segment with a horizontal constraint



függőleges sávot tartalmazza.

Miután létrehoztuk a két kört, meg tudjuk vizsgálni a „Elements”

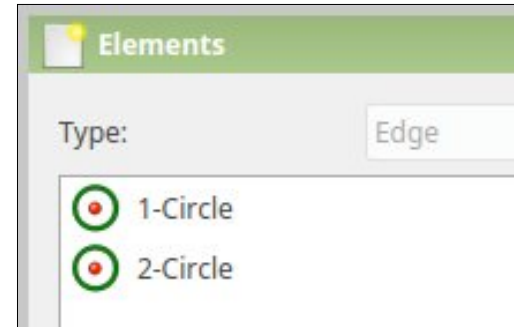

ablakban a létrehozott elemek számát, és kattintással kiválaszthatóak az egyes elemek.

Kiválasztva minden egyes elem mozgatható az egérrel. Ez működik, de nehézséget jelenthet, amikor a csatlakozó szakaszokat elhelyezzük, hogy létrehozzuk a kapcsolórudat: a szakasz pozíciójának megváltoztatása működik, mozgatva egy kört, amihez kapcsolódik, így biztosítva, hogy a két rész kapcsolatban maradjon. Nem akarjuk, hogy ez történjen, ellenkezőleg, azt szeretnénk, hogy a körök határozzák meg a szakaszok helyzetét. Tehát helyezzünk egy rögzítést minden körünk pozíciójára. Kattint-

sunk a körök középpontjára, aminek egy kerek pontnak kell lennie, constraint eszköztárban válasszuk ki a „zár” rögzítést, amelynek olyan ikonja van, mint egy lakat.

Folytassuk a hátralévő körök megrajzolásával, és rögzítsük a helyükre őket. Most négy rögzítést kell látnunk, kettőt minden középpontban (egyét vízszintesen és egyet függőlegesen), a képernyő bal oldalán található „Constraints” ablakban. A négy körnek körülbelül így kell kinéznie:

Rögzítettük az egyes körök középpontját. A sugaraik azonban még nincsenek rögzítve és a kapcsolódó szakaszok hozzáadásakor módosíthatók. Méretük rögzítéséhez válasszuk ki minden kört egymás után, és válasszuk ki a Constraints eszköztár „Fix de radius” rögzítését, ami piros körben egy vonal. A vázlatunknak mostantól megváltozik az aspektusa és minden eleme zölddé válik. Ez azt jelzi, hogy vázlatunk teljesen rögzített: a meglévő elemeket nem lehet tovább mozgatni, hacsak legalább a korlátozások egyikét fel nem old-

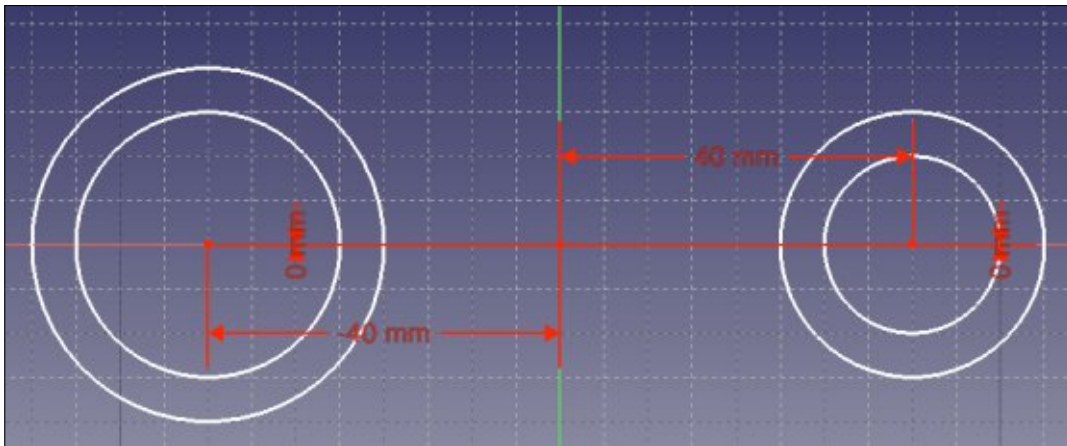

jük.

Most készen állunk arra, hogy az összekötő szakaszokat a jelenleg mozdíthatatlan körökre helyezzük. Kezdjük egy vonalszakasz rajzolásával, az egyik külső körtől a másikig. Az egér óvatos elhelyezésével meg kell tudnunk akadályozni a szakaszok csúcspontjait úgy, hogy mindegyik a körön maradjon, ez egy piros ív szimbólum, amelynek közepén egy pont van. Azonban gyorsan világossá kell válnia, hogy ez a szakasz még nem feltétlenül érint minden egyes kört. Ha ezt az új rögzítést be kívánjuk állítani, kattintsunk a szakasz végpontját ábrázoló pontra, majd kattintsunk a körre. Végül válasszuk a „Create a tangent” rögzítést. A művelet többször is meg kell ismételni, minden egyes szakasz és kör közötti metszéshez. Szükség lehet arra is,

hogy eltávolítsuk a hamis horizontális korlátokat szakaszainkon, ha azoknak meg kell jelenniük a készítés során.

A végeredménynek, mind a négy szakasznak és az elemeknek teljesen rögzítettnek kell lennie:

Eddig aktívan szerkesztettük a Sketch objektumunkat. Most lezárhatjuk ezt az objektumot, visszatérve az alap FreeCAD nézetbe, és megvizsgálhatjuk a kézimunkánkat.

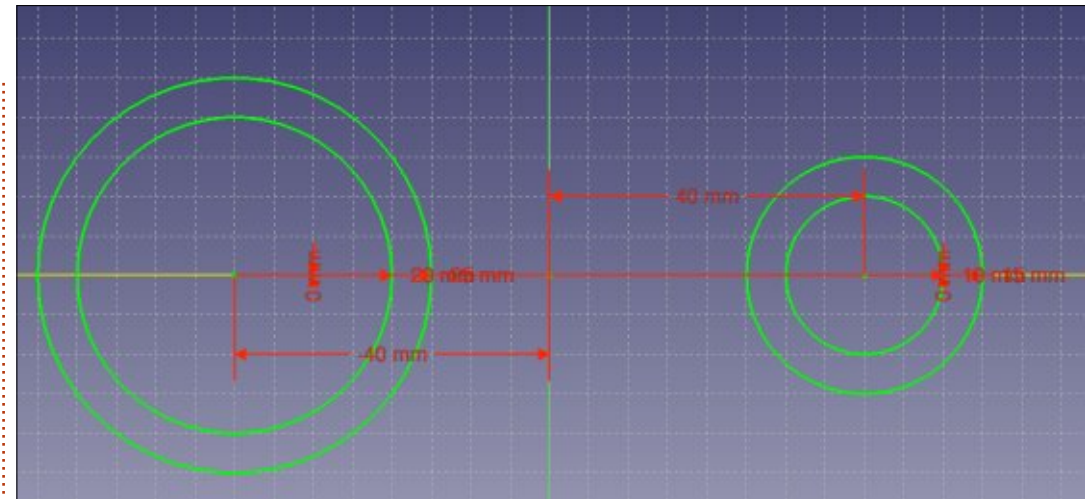
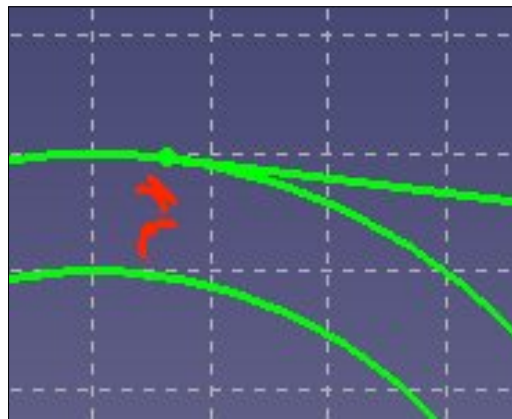

Minden korlátozás megszűnt a normál nézetben, és megmaradtak az alakzataink az egyedi elemekkel egy csoportban, mindegyik egyetlen sík Sketch objektumban.

A VÉGLEGES ALAKZAT FELÉPÍTÉSE

Amit eddig szereztünk, valójában csak a kiegészítő, szerkesztési

segédvonalak, amelyek segítenek a végső ívek és szakaszok elhelyezésekor. Jó lenne más színben és stílusban látni őket, hogy segítsenek megkülönböztetni a szerkesztési segédvonalakat és a végső rajzhoz tartozó elemeket. Ennek két módja van. Az első a Sketch kiadásból való kilépés. A Sketch-re kattintva továbbmehetünk a „Property” ablakba, és egyetlen lépésben átválthatjuk a „Line Color”-t és a „Draw Sty-

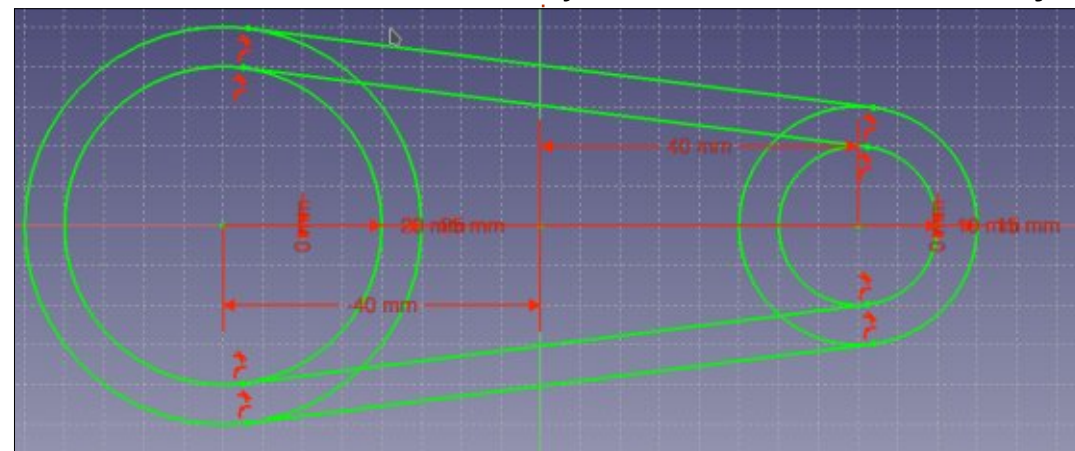

le“-t a Sketch minden vonalára.

Property	Value
Base	
Bounding ...	false
Deviation	0,50
Display Mo...	Wireframe
Draw Style	Dashed
Lighting	Two side
Line Color	 [255, 0, 0]
Line Width	2,00
Point Color	[255, 255, 255]

Ezután folytathatjuk a „Draft” munkaterületen. Itt egyszerre használhatjuk a rajzeszközöket a Draft eszköztárból (sárga/fekete ikonokkal), hogy rajzoljunk a Sketch tetejére.

A Sketch elemek közötti metszéspontok könnyedén észlelhetők, ha a Sketch-en belül minden egyes metszéspontban pont található. Ehhez hozzunk létre egy pontot azzal az eszközzel aminek az ikonján egy piros pont látható. Amikor elhelyezzük a pontot, rögzítjük az egyik elemhez, amely a metszést hozza létre, például a körhöz. Ezután kattintsunk az új pontra, kattintsunk a metszés másik elemére, például egy vonalszakaszra, és hozzunk létre egy új típusú „Fix a point onto an object” típusú rögzítést. A pontot ezután úgy kell rögzíteni kétszer, hogy

egyszer-egyszer minden egyes elemre rögzítjük és így a metszéspontban marad.

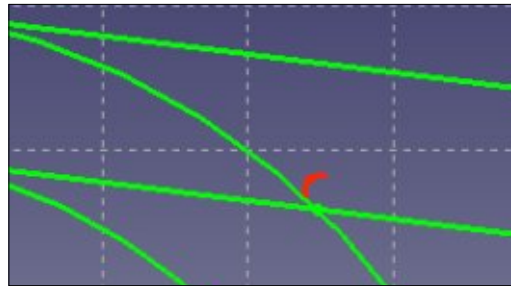

Miután a pontok a metszéspontokban létrejöttek, a Draft munkaterületen lévő vonalakat rögzíthetjük, ha a „Snap to crossing” opciót választjuk (az ikon zöld „X”-el a Snap eszköztárból).

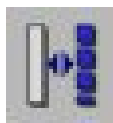

Másik módja annak, hogy megrajzoljuk a végső alakját az alkatrészünknek, ha közvetlenül a Sketch-en belül végezzük. Menj vissza a Sketch objektum szerkesztéséhez (kattints duplán az objektumra), válaszd ki az összes sort és kapcsold át mindet „Construction mode”-ra az eszköz használatával. Ez a színüket kékre változtatja – és eltünteti őket a Sketch-ből, ha ezt nem szerkesztési módban nézzük. Folytathatjuk a metszéspontok létrehozásával ha szükséges. Folytasd további részek hozzáadásával a Sketch-hez, ezeknek a szerkesztési

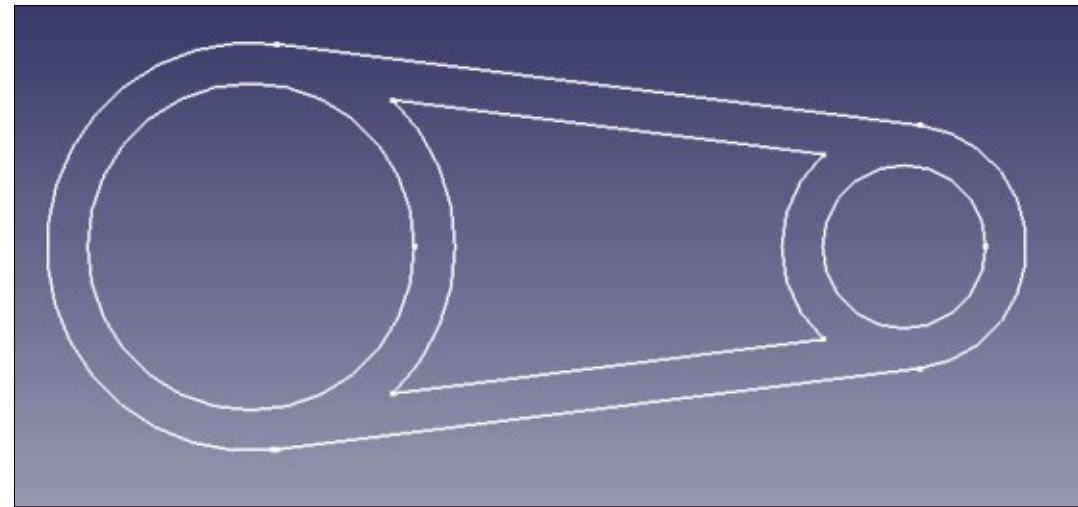

segédvonalaknak a segítségével. Ezek a normál módban rajzolt részek eltűnnek, ha nem szerkesztjük a Sketch-et. Mivel ezek egyéb elemeken alapulnak a Construction mode-ban, az egyes elemeket ugyanazon eszközzel kell normál módba állítani.

Ezen a ponton a Sketch objektum segítségével tudunk ábrát rajzolni két dimenzióban. Azonban nem tudjuk közvetlenül használni arra, hogy létrehozzunk egy háromdimenziós részt. Ehhez először meg kell kezdeni a Draft munkaterületen és a Sketch objektumot a rajzi elemek gyűjteményébe konvertáljuk a megfelelő konverziós eszköz segítségével:



Miután ez megtörtént, elmehetünk a Part munkaterületre, kivághatjuk az egyes objektumokat (a két kört és a két körvonalat) egyenként, majd kombinálhatjuk őket logikai műveletekkel (Fusion és Cut out), hogy elkészítsük a végleges darabot 3D-ben, amint ezt a sorozat második részében leírtuk.

MI KÖVETKEZIK?

Ebben a cikkben a FreeCAD használatával létrehoztunk egy Sketch objektumot, egyéni rajzelemeket mint vonalakat, íveket és pontokat precíz kapcsolatban egymással rögzítések segítségével. Megemlítettük, hogy a Sketch objektumon belül Construction mode elemeket használunk, hogy segítsük a teljes ábra elkészítését, mi-

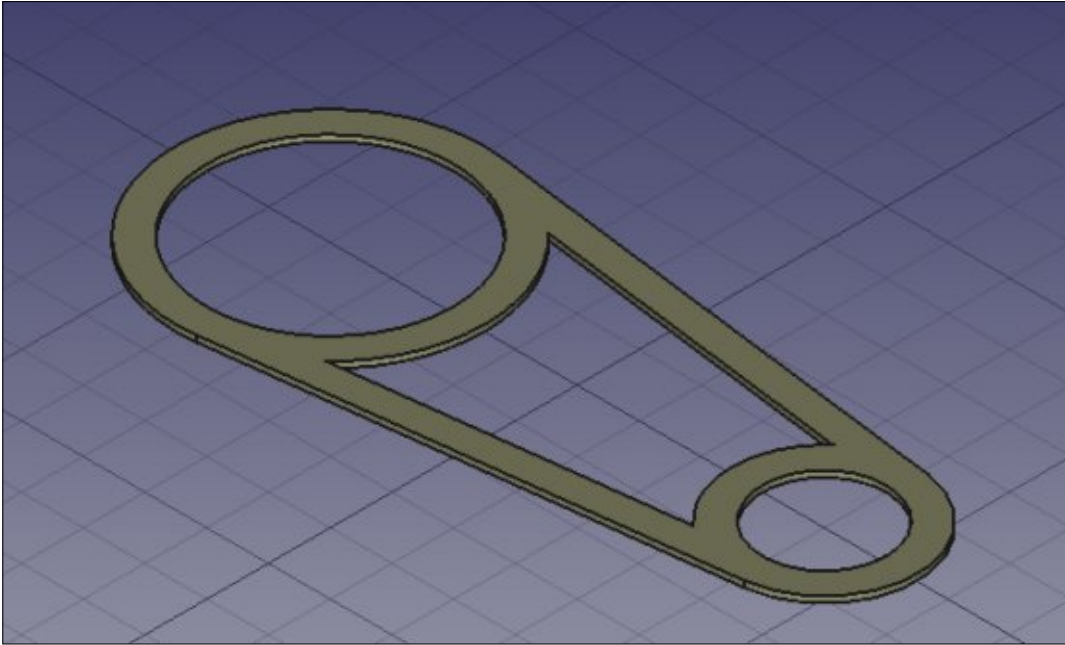

közben a végső rajz nem jelenik meg. A sorozat következő részében teljesen megváltoztatjuk az arányokat és egy építészeti projekten fogunk dolgozni.



Alan Számítástechnikát tanít az Escoa Andorrana de Batxillerat középiskolában. Tartott GNU/Linux előadásokat az andorrai egyetemen, és most is GNU/Linuxot és rendszeradminisztrációt oktat a Katalán Nyílt Egyetemen. (UOC)



Az utolsó cikkemben a Zim Wikinek azt a képességét fejtettem ki, hogy rövidebb út lehet LaTeX dokumentumok létrehozásához, vagy legalább olyan szöveg létrehozáshoz, amely könnyen importálható egy LaTeX dokumentumba. A más programban létrehozott szöveg importálása nem olyan egyértelmű, mint ahogy esetleg gondoljuk. Az egyik probléma annak a módja, ahogyan a LaTeX olyan karaktereket kezel, mint pl. az És-jel (ampersand), az idézőjelek és a dollárjelek. Egy szövegszerkesztőből vagy weboldalról egyenesen egy LaTeX szerkesztőbe való kivágás és beillesztés azt okozhatja, hogy néhány furcsa karakter jelenik meg a PDF fájlodban, ha a szöveged olyan szimbólumokat tartalmaz, amelyet a LaTeX kifogásol. Ez sok ismétlődő munkát okoz, amely kiküszöbölhető olyan alkalmazásokkal, amelyeket arra alakítottak ki, hogy kezeljék a kivételeket és bánjanak velük számodra megfelelően.

A két program, amely elérhető az ubuntu tárolóidban, a Pandoc és a Writer2Latex. Telepítheted

őket a Synapticon vagy parancssoron keresztül. Ha a Raspberry Pi-n szerkesztesz LaTeX dokumentumokat, kérlek ügyelj arra, hogy a Writer2Latex 106 MB-nyi fájlokat fog a lemezre írni. Ez talán probléma, talán nem, függően az SD-kártyád méretétől.

PANDOC

Lenyűgözött, hogy mire képes a Pandoc, főleg a HTML fájlokkal. A Pandoc feldolgozott egy olyan HTML fájlt, amely főleg táblázat volt és elég jól csinálta. Bár a .tex fájlot szerkesztenem kellett. Először hozzá kellett adnom a `\usepackage{longtable}` kódot a bevezetésemhez, és be kellett állítanom az oldalmargóimat a `\usepackage[left=0.50cm, right=0.50cm, top=1.00cm, bottom=1.00cm]{geometry}` kóddal.

Egy HTML táblának ebben a konverziójában a Pandoc behelyezett némi kódot a dokumentumba, amely a LaTeX szerkesztőnek nem tetszett. Mi ezeket ronda hibaüzenetek formájában látjuk, amelyek felugranak a PDF szer-

kesztésének és megtekintésének fázisa alatt. Két dolgot tehetsz:

- Keress rá a Google-ban a hibára és megtalálhatod a megoldást. Ez gyakran ugyanolyan egyszerű lehet, mint hozzáadni egy vagy két másik sort a bevezetésedhez.
- Kommenteld ki a szabálysértő kódsort a „%” karakterrel a sor elején.

A Pandoc parancssoros alkalmazás, de felhasználóbarát. Egy példa, egyszerű parancsra a következő:

```
pandoc -s -o filename.tex filename.odt
```

A fájlnev.tex az, ami az eredményként létrejövő LaTeX fájl lesz, a fájlnev.odt az eredeti fájl. (használd a fájlodnak megfelelő kiterjesztést.)

Több információ a Pandoc weboldalon található: <http://pandoci.org/>

Amennyire jó a Pandoc, megvannak a korlátai is, amelyek tudomásom szerint a szövegszerkesztőből származó fájlokra vonatkoz-

nak. Például a Pandoc nem fordított le egy nagyon kicsi, egyszerű táblát, amelyet egy .odt fájlban készítettem. Ez meglepő, ha figyelembe veszem azt a nagyszerű munkát, amelyet a Pandoc egy olyan HTML fájlra végzett, amely főleg táblázat formátumú volt. Ez az a pont, ahol a Writer2LaTeX befejeződik.

WRITER2LATEX

A <http://writer2latex.sourceforge.net/> weboldalon minden információ megvan arról, hogy mit képes kezelni a program, és talán szeretnél ennek utánanézni, mielőtt vállalod, hogy ezt egy nagyobb projekthez használod. De úgy tűnik, hogy ez bármit képes konvertálni, amit egy .odt dokumentumban létre tudunk hozni. Ha az eredeti fájlot Microsoft Wordben hoztad létre, meg kell majd nyitnod a fájlt LibreOffice-ban, el kell mentened a fájlt .odt dokumentumként, majd át kell konvertálnod. A parancssoros bemenet éppen olyan felhasználóbarát, mint a Pandocnál:



w2l filename.odt
filename.tex.

Lehet, észrevetted, hogy a fájlok a parancs fordított sorrendjében vannak ahhoz képest, mint ahogy a Pandochoz használnád. Először a bemeneti fájl nevét írod be, majd a kimeneti tex fájlt. Ki próbáltam egy táblát tartalmazó .odt fájlon és csodásan működött. Sőt, a Writer2LaTeX képes kezelni bizonyos meglehetősen összetett .odt dokumentumokat is.

A Writer2LaTeXhez írt kézikönyv egy óriási 84 oldalas könyv. Sok dolog van benne, amiben elmélyedhetsz és nagyon érdemes időt szánni arra, hogy megnézd, ahhoz, hogy fogalmad legyen arról, mit lehet csinálni.

Ezekről az alkalmazásokról is találni fogsz információkat: Writer2BibTeX, Writer2xhtml és Calc2xhtml.

A jó hír az, hogy ha adatokat szeretnél más forrásokból LaTeX-be behozni, rendelkezésedre áll néhány nagyon jó eszköz arra, hogy egyszerűbbé tegye az életed. És mindaz a segítség, amire szükséged van, csak a parancssori bevitel módja.

Források:

Writer2LaTeX:

<http://writer2latex.sourceforge.net/>

Pandoc: <http://pandoc.org/>



John Eddie Kerr jogi könyvtáros a kanadai Ontarióban fekvő Guelphben működő Wellington Jogász Egyesületben. Ubuntu fut a munkaállomásán, a laptopjain és a Raspberry Pi-jén.

Able2Extract Professional 11

Your one stop shop for all PDF work

- ✓ Convert PDF to Word, Excel, PowerPoint, Autocad, Images and CSV. Simple, three-step conversion process designed to save you both time and money
- ✓ Annotate PDF using more than 10 popular annotation methods, including sticky notes, highlight, hyperlink and more
- ✓ Permanently redact the content inside your PDF and preserve sensitive information
- ✓ Create secure, password-protected PDF documents from almost every application, using Able2Extract's virtual print driver
- ✓ Edit PDF content and even split and merge documents in any way imaginable

Works on:



Ubuntu



Fedora



@able2extract



www.investintech.com

 **INVESTINTECH.COM**
PDF SOLUTIONS



Egy gyakran kért szolgáltatás, különösen azon felhasználók számára akik az Inkscape-ről térnek át más vektorgrafikus rajzoló programra, egy párbeszédpanel, amely egy rajz objektumainak hierarchikus fáját mutatja. Ez a 0.92 verziótól kezdve jelen van az “Object > Objects ...” (az aktuális magyar Inkscape verzióban: “Objektum > Objects”) menüponton keresztül. Ez a szolgáltatás tulajdonképpen visszatért a Ponyscape-ből, az Inkscape független továbbfejlesztéséből, amelyet már nem fejlesztenek tovább, ezért remek, hogy az Inkscape fejlesztők újra beillesztik a

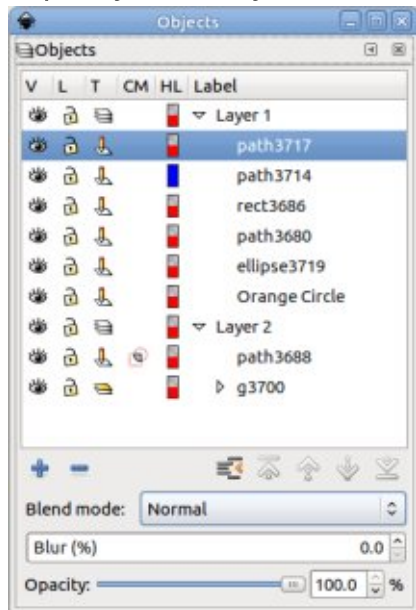

programba, és köszönet az eredeti Ponyscape fejlesztőnek, hogy ezt elkészítették. Így néz ki a párbeszédablak, néhány rajzolt objektummal (balra, lent).

Néhány hasonlóságot mutat a Rétegek párbeszédablakkal (lásd a sorozat 9. részét), és nagyrészt helyettesítheti azt, ha szeretnénk – bár jobban szeretem a régi párbeszédablak egyszerűségét. A tetején található a rajz objektumainak hierarchiája, csoportokkal és rétegekkel, összecukható elemekként, amelyek megnyithatók a bennük lévő tárgyak láthatóvá tételére, vagy zárt állapotban az összevisszaság eltüntetésére. Az alsó szakasz gombokat biztosít réteg hozzáadásához, a kijelölt objektumok törléséhez, van „Collapse All” (erről mindjárt bővebben), valamint az egyes objektumok felfelé vagy lefelé történő mozgatásához használható gombok (tulajdonképpen felfelé és lefelé mozoghatnak a z-tengely mentén). Van egy előugró ablak, a keverési mód kiválasztásához – amely most bármely objektumnál könnyedén alkalmazható. Korábban a keverési módok csak a

rétegeknél voltak könnyedén alkalmazhatóak, más objektumoknál hosszabb útra volt szükség a szűrő-szerkesztő eléréséhez, ezért ez egy szívesen látott kiegészítő. A kiválasztott objektum, csoport vagy réteg homályosságát és átlátszóságát is beállíthatod.

Ami a „Collapse All” gombot illeti, az valójában összecukja valamennyi legfelső réteget vagy csoportot, kivéve azt, melyben a jelenleg kiválasztott objektumunk található. Ez egy általános dolog ezen a párbeszédpanelen – jobb egérgombbal kattints egy objektumra a fában, és lehetőségek széles választéka jelenik meg egy helyi menüben, amelyben számos választási lehetőség (mint például a „Solo” és a „Lock All” szakaszok) valójában a legfelső szintű rétegeken és csoportokon hajtódnak végre, függetlenül attól, hogy milyen mélyen van beágyazva az objektum, amire kattintottál.

Minden objektum ki van listázva a „Label” alatt, amely korábban csak az objektum tulajdonságai párbeszédablakban vagy az XML-

szerkesztőben volt beállítható. Most egyszerűen kattints duplán a bejegyzésre az új párbeszédablakban a címke megváltoztatásához – ez jelentős felhasználói élmény-továbbfejlesztés. De hacsak nem érdekel az Inkscape alapértelmezett címkéinek a megváltoztatása (ahogy azt az „Orange Circle” esetében tettem), akkor meglepetésekkel is találkozhatasz. Vess egy pillantást a Objektumok párbeszédablak képernyőképére, figye-

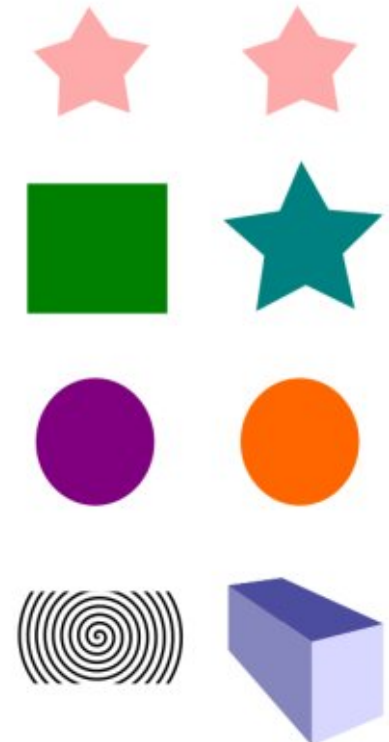

lembe véve az ott található objektumok címkéit. Majd vess egy pillantást a vászonra, amely ezt a listát előállította (az előző oldalon, jobbra).

Vedd észre, hogy a csillagokat „útvonalként” jelölik, mint a(z összekapcsolt) spirált. A 3D-s doboz címkéje a „g3700”, mert az SVG ki-fejezésekben valójában egy csoport, így is címkézi az Inkscape. Melyik útvonalnak melyik csillag felel meg? Az egyetlen módja, hogy megtudd az, hogy kiválasztod mindegyiket és láthatod, melyik objektum kerül kiválasztásra a vásznon. Remélem, hogy az Inkscape jövőbeli kiadása extra oszlopot ad hozzá az objektum „Inkscape típusának” (például csillag, spirál vagy 3D doboz) megjelenítéséhez és lehetőleg egy kis előnézeti képet is az objektumról.

Az objektumfa bal oldalán észreveheted, hogy öt másik oszlop van, amelyeknek csak akkor van értelme, ha följük állsz és akkor elolvashatod az eszköztippet. Az elsőnek és a másodiknak ismernie kell a Réteg párbeszédablakot – ezeknek az objektumoknak választhatod a láthatóság és a zárolt állapotra való beállítását. Végre létezik egy egyszerű megoldás az

egy-egy objektumok feloldására: számos új felhasználó találta meg és esett kísértésbe az Objektum tulajdonságai párbeszédablak Zár opciójánál, majd azt vették észre, hogy már nem tudják kiválasztani az objektumot, hogy feloldják! A harmadik oszlop a „Type”, tartalmaz egy ikont annak jelzésére, hogy az elem objektum, réteg vagy csoport. Ahogy emlékszel, az SVG valójában nem rendelkezik rétegek koncepcióval, így az Inkscape olyan csoportokká alakítja őket, amelyeknek extra metaadata van. Érdekes extra ebben a párbeszédablakban, hogy megvan a lehetőség egy réteg Típus ikonjára kattintani, hogy csoportba rendezd, vagy fordítva.

A következő oszlopnál kell lennie egy ikonnak, amely jelzi, hogy az objektum le van-e vágva és/vagy maszkolódik-e. Az én képernyőképen látható a hatás, amely egy vágott spirál, de az Inkscape példánya nem mutat ikont a maszkoló tárgyak számára, az eszközsegéd állítása ellenére. Ebben az esetben az ikon tisztán tájékoztató jellegű, a párbeszédpanel nem nyújt további lehetőségeket a vágóútvonalak vagy maszkok használatához, így még mindig nincs mód ezek szerkesztésére anélkül, hogy előbb fel szabadítanák őket.

Az utolsó oszlop meglehetősen speciális, és valószínűleg ritkán használják. Az Inkscape Beállítóson belül (Edit > Preferences) az Eszközök > Node szakaszban beállíthatod az útvonal körvonalának rajzolásához használt alapértelmezett színt, ha a Node eszköz aktív. Általában 100% pirosra van beállítva a standard telepítésnél. Az itt szereplő színminták segítségével beállíthatod az útvonal színét objektumonként. A színmintára kattintva, majd nem nulla átlátszóságú szín beállításával a szín megváltozik, állítsd az átlátszóságot nullára függetlenül a színtől, hogy visszatérjenek a beállítások az alapértelmezett értékhez. Ez időnként hasznos lehet, ha olyan objektumokat szerkesztesz, amelynek színe megegyezik az alapértelmezettével, és valamilyen kontrasztos beállítást szeretnél, de ez valójában az egyetlen ésszerű lehetőség ehhez a feladathoz. Láthatod a hatást a két felső csillagon, melyeket átalakítottam útvonallá és a vonal színét a másodikikon kékre változtattam.

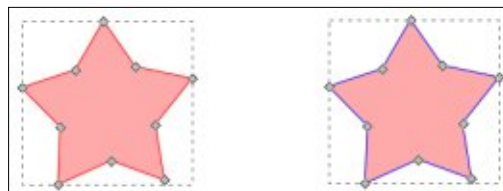

	Rename
	Duplicate
	New
Solo	
Show All	
Hide All	
Lock Others	
Lock All	
Unlock All	
	Up
	Down
	Group
	Ungroup
Set Clip	
Create Clip Group	
Unset Clip	
Set Mask	
Unset Mask	

Vessünk egy pillantást a helyi menüre, amely akkor jelenik meg, ha jobb egérgombbal kattintunk az objektumfa bármely bejegyzésére. Az első két bejegyzés lehetővé teszi a kiválasztott elem átnevezését (könnyebb elvégezni a címkére kattintva) és duplikálja is (ugyanúgy, mint a CTRL+D lenyomása). A harmadik elemet valószínűleg „Új réteg”-nek kellene nevezni az egyértelműség érdekében, mivel megnyitja az új réteg párbeszédablakot, függetlenül attól, hogy milyen típusú objektumra kattintunk a fában. Ez, úgy tűnik, egy értelmetlen kiegészítés a helyi menühöz, mivel létezik egy dedikált gomb a párbeszédablakban.

A „Solo” opció nevét a zenei szoftvertől kapta, melyben az összes többi sávot elnémítja, így egyszerűen csak egy dologgal kell foglalkoznod. Az Inkscape-ben az összes felső szintű réteget és csoportot elrejt, kivéve a kiválasztott elemet. Nem rejt el más elemeket, amelyek ugyanabban a csoportban vannak, tehát szó szerint „szóló” opcióként működik, ha minden egyes objektum a saját csoportjában vagy rétegében van. Valószínűleg át kellene nevezni „Hide Others”-re, hogy összhangban legyen a következő szakaszban található „Lock” opciókkal. Az „Up”, „Down”, „Group” és „Ungroup” magától értetődő, de érdemes megjegyezni, hogy az „Ungroup” akkor is elérhető, ha a kijelölt objektum nem csoport vagy réteg. Ugyanez a hiányosság megtalálható a „Set Clip” és „Set Mask” beállításoknál, amelyek akkor is elérhetők, ha csak egyetlen objektum van kiválasztva – legalább két objektumra van szükség ahhoz, hogy megfelelően működjön. Szerencsére ezekben az esetekben az opció kiválasztásának eredménye nem érvényes, mert nem történik változás, de még mindig jobb lenne, ha az érvénytelen beállítások elrejtésre vagy letiltásra kerülnének a menüben.

Az új „Create Clip Group” opció szintén elérhető a helyi menüben az objektumhoz, de annak ellenére, hogy kísérletezem vele és keresem az interneten, úgy tűnik, mintha senki sem tudná, hogy pontosan mire van ez létrehozva művészeti szempontból. Válaszd ezt az opciót és a kiválasztott objektumokat csoportosítani fogja, majd összefogja őket egy csoport klónjává. Igazából miért szeretnéd ezt megtenni – és különösképp miért akarja valaki ezt gyakran megtenni, hogy ez szükséges legyen a helyi menüben – ez túlmutat rajtam. Néhány, csak a beavatottak számára érthető helyzetre gondolok, amelyekben ez a struktúra hasznos, de semmi nem tisztább, mint lépésről-lépésre létrehozni ezt. Ha valakinek van egy jó ötlete ehhez, kérem, ossza meg velem!

Tovább lépve az Objektum párbeszédablakról, a 0,91-es verzió néhány olyan kis méretű felhasználói felületi továbbfejlesztést is bevezetett, amelyek nagy hatással lehetnek az Inkscape használatára. Az első az egyszerű számítások beírása a léptetődobozokba (a numerikus mezők, mellettük fel/le nyilakkal). A (+), a kivonás (-), a szorzás (*) és az osztás (/) fő számtani műveleteinek szokásos szimbólu-

mait, valamint a számítások csoportosításához tartozó zárójeleket használhatod. Bármely egyszerű szám használható az általános egységekhez, ami beállítható a mezőhöz, de egy egyedi nevet (például „pt”, „mm” vagy „px”) is hozzárendelhetsz az egyes számokhoz, hogy átalakítsd a számodra megfelelő formára. Például, amikor egy „mm”-re állított mező kerül alkalmazásra, a $10 + 1\text{in} + 1\text{cm}$ kifejezés eredménye 45,4 mm lesz.

Mivel a léptetőmező jellemzően a paraméter aktuális értékét mutatja, gyakran elég csak a számítás részleteit a végéhez fűzni és megnyomni az Entert. 50%-kal szélesebb mező kellene? Add hozzá a végéhez a „* 1.5” értéket. Szeretnéd 1 cm-rel csökkenteni, függetlenül az aktuális értéktől? Csak illessz be a „-1 cm” értéket.

Ahol ezt értékes funkciónak találtam, az a segédvonalak beállítása. A Segédvonal párbeszédablak már egy ideje tartalmaz egy „Relatív módosítás” jelölőnégyzetet (lásd a sorozat 16. részét), de nincs igazán szükség a használatára, mivel egyszerűen hozzáfűzhetem az eltolást a meglévő értékhez az X, Y vagy Szög léptetőmezőben. Nagyon szeretnék segédvonalakat

másolni a következő kiadásokban, hiszen ez sokkal könnyebbé tenné egy sorozat felvételét: egyszerűen megadva az elsőt, majd ismételtén másolva azt és hozzáadva az eltolást.

Bár nincs „Duplicate” gomb, de az Segédvonalak párbeszédablak kapott néhány más funkciót. Mostantól meg lehet nevezni a segédvonalakat (a címke kis betűkkel jelenik meg a rögzítési ponton), valamint egyedi színeket lehet hozzáadni és lezárhatóak a véletlen mozgások elkerülése érdekében. Ez sokkal hasznosabbá teheti a segédvonalakat egy olyan közös sablonlap létrehozásakor, amely több ha-

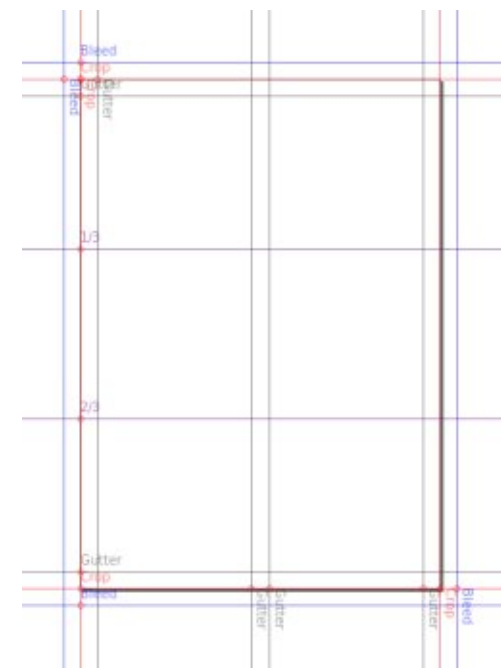

sonló dokumentum alapjául szolgálhat a jövőben.

Egy másik, különösen üdvözlésre méltó funkció, egy új rész az Inkscape beállításában a billentyűparancsok beállításához. A beállításokat az Edit > Preferences (vagy a SHIFT-CTRL-P az alapértelmezés szerint) megnyitásával nyitható meg, majd az Interface > Keyboard Shortcuts opcióval. Van egy legördülő lista a tetején, ahol kiválasztasz az előre beállított opciók közül néhányat, ami különösen

hasznos lehet, ha egy másik termék után váltasz Inkscape-re. Mint a GTK-programok ilyen jellegű párbeszédablakainál megszokott, egy új gyorsbillentyű beállítása a módosítani kívánt sor kiemelésével történik, majd a „Gyorsbillentyű” oszlopra kattintva – vagy a meglévő parancsra vagy az üres területre, ha még nincs kiválasztva az adott művelethez gyorsgomb. A mező néhány olyan szöveget fog betölteni, amely „New accelerator...” vagy valami hasonlót mond, ami a hozzárendelni kívánt billentyűparancs

megnyomásához vezet. Ne feledd, hogy nincs figyelmeztetés, ha olyan gyorsbillentyűt használ, amely jelenleg egy másik művelethez van hozzárendelve – csak a régi parancsból törlődik és az újhoz rendelődik – ezért óvatosan válassz ki a gyorsgombokat. Ha teljesen el szeretnéd távolítani a gyorsgomb parancsot, nyomd meg a BACK-SPACE gombot mikor az új billentyű-beállítást várja.

Ha a dolgok rosszra fordulnak, a párbeszédablakok visszaállíthatók az alapértelmezett értékekre a párbeszédpanel alján található Reset gomb segítségével – ahol megtalálhatók a gyorsbeállítási konfigurációk importálására és exportálására szolgáló lehetőségek is, így biztonsági másolatot készíthetsz a személyre szabott beállításokról egy biztos helyre.

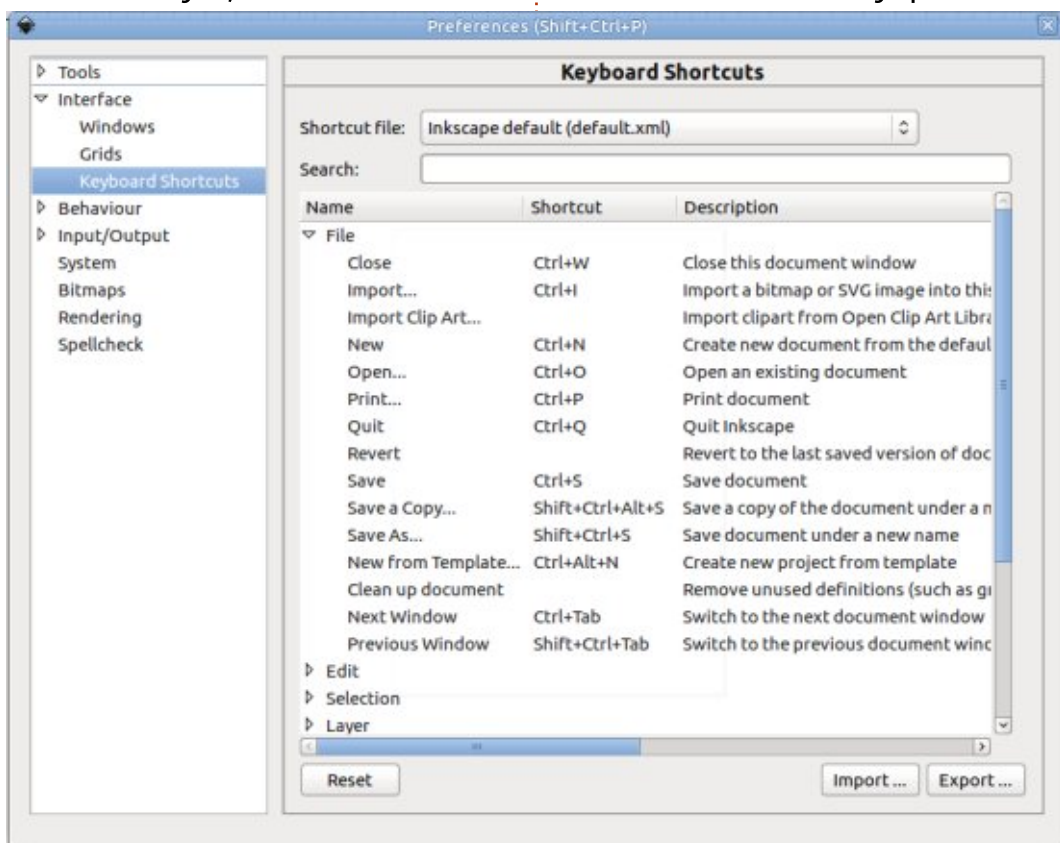

Mark Inkscape-et használ három webes képregényének elkészítéséhez, a „The Greys”, „Monsters, Inked” és „Elvie” címűekhez, amit a következő oldalon nézhetsz meg: <http://www.peppertop.com/>



Ebben a hónapban a zöld-képernyő hatásokról fogok beszélni. Akár tudod, akár nem, mindig ezt látod a TV-ben. Rendszeresen használják a hírműsorok stúdióiban, de a legjobban mégis a TV-s időjárás-jelentésekből ismert.

Alapvetően a műsorvezető egy zöld háttér előtt ad elő. Ez a zöld háttér digitálisan eltávolításra kerül, és egy alternatív háttérre cse-

rélik.

Itt is egy gyors példa a zöld képernyőre (a Google Képek szolgáltatásból).

A végeredmény kicsit furán fog kinézni, de szeretném megtartani a teljes beállítást, hogy pontosan lásd mi kerül eltávolításra, és mi nem.



BEÁLLÍTÁS

Az első dolog amit meg kell tenni, az a zöld képernyős felvétel importálása. Ebben az esetben egy statikus képet használok, de lehetne videó is. Aztán áthúrom a Video2-re. Video2 kell legyen, mert a háttér a Video1 lesz. Más szavakkal a Video2 mögött/alatt lesz.

Utána beimportálom a képet/videót, amely a háttér lesz.

SZÍNESSÉG KULCS

Jobb kattintás a zöld képernyős klippen a Video2-ben, és kiválasztom a Effekt hozzáadása > Alfa módosítás > Színesség kulcs (Chroma key).

Ha a zöld képernyős videó még mindig ki van választva (vörös körvonal), akkor látható a Színesség kulcs effekt a Tulajdonságok lapon.

Úgy fog tűnni, mintha még semmi sem történt volna. Rákattintok a vízcsepp ikonra, a Variance szám felett. Ezzel lehet szint választani a

videóból. Nyilvánvalóan, kattintunk a zöldre.

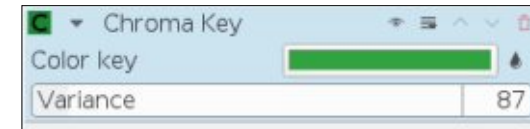

A Variancia érték azt adja meg, hogy mennyire legyen precíz (vagy épp pontatlan) a maszkolás. Ha alacsonyabb az érték, akkor több zöld fog látszani, ha magas, akkor pedig a megtartandó dolgok egy része is eltűnik. Meg kell találni az arany középutat a képhez/videóhoz.

A fekete valószínűleg kicseréli a zöldet a képen, de az a fekete valójában átlátszó.

A VÁLTÁS

Húzzuk a csereháttérrel a Video1-re, és láthatóvá válik az átalakítás.

Lehet, hogy módosítani kell a Variancia csúszkát, ha a helyére került a háttér. Ha a variancia túl alacsony, akkor zöld elmosás lehet a műsorvezető körvonala körül. Túl magas variancia esetén pedig éles,

szögletes körvonalala lesz.

KÖVETKEZTETÉS

Az egész legfontosabb része az, hogy a műsorvezető (ebben az esetben) nem viselhet semmi zöldet, vagy tükröződőt. Ha például a műsorvezető zöld ruhát, vagy zöld nyakkendőt (még ha csak zöld árnyalatú is) visel, akkor azok a ruhadarabok is átlátszóvá válnának. Ha a ruhák/kiegészítők tükröződnek, akkor pedig a rajtuk lévő zöld tükröződések fognak átlátszóvá válni.

Összedobtam az eredeti kép egy változatát, ahol a műsorvezető zöld ruhát visel (jobbra).

Bár egy másik zöld árnyalatról van szó, akkor is bekerül a színeség kulcs effektusba (jobbra távolabb).

Nyilvánvalóan, néhány esetben, pont ez az, amit szeretnél. Néhány filmes jelenetben a stáb teljesen zöldben lesz a könnyebb törlés érdekében. Ugyanez igaz a vezetékekre és kellékekre.

Ne felejts el hozzáadni a stáblis-tárhoz a következő kasszasikerednél!

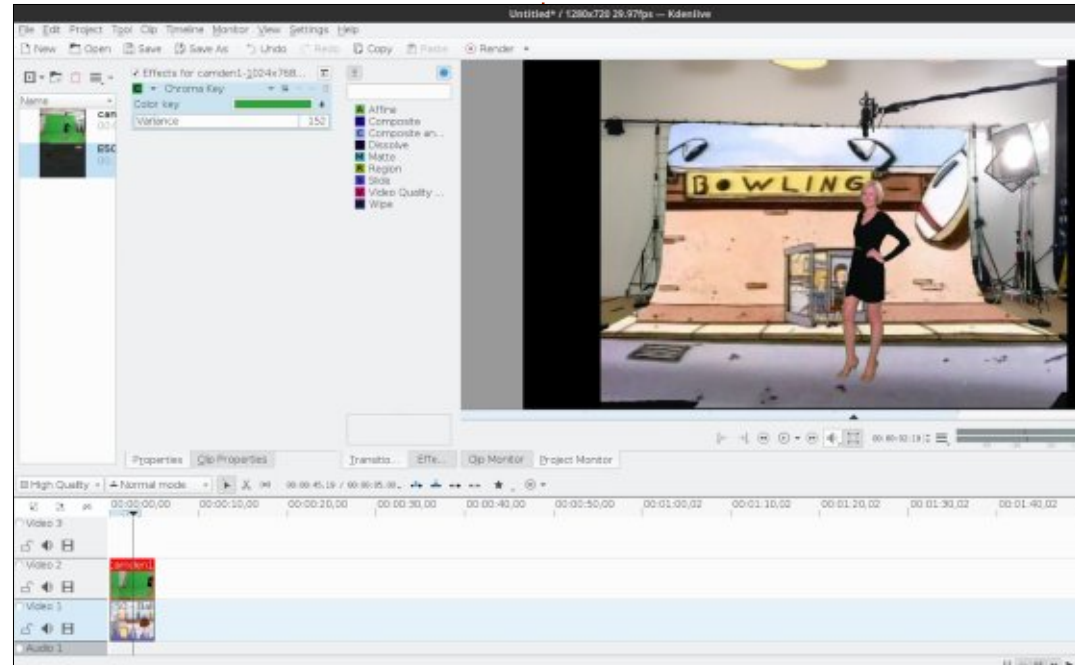



A munkám legnagyobb részét projektmenedzsmentre és a különböző projektek napi adminisztrációjára fordítom. Kezdetben, amikor öt évvel ezelőtt elkezdtem a foglalkozásomat, egyszerűen összegyűjtöttem és feldolgoztam a mozgásrögzítés adatait. Manapság a munkám bizonyos szintű projektmenedzsmentet igényel. Nem vagyok képesített projektmenedzser, viszont részt vettem pár, a témáról szóló szemináriumon. Jelenleg öt különböző projektet vezetek, a projektmenedzsment pedig egyenként erősebb szervezést tesz lehetővé ezekre az elemekre vonatkozóan.

A projektmenedzsment egy részletes, lépésről-lépésre terv egy várt termék ellenőrzésére, nyomon követésére és befejezésére. A nagyvállalatok arra alkalmaznak projektmenedzsereket, hogy minimalizálják a költségeket és gyorsítsák a folyamatokat.

Számos projektmenedzsmenti szempont nehezen alkalmazható a klinikai kutatásra. Azonkívül a klinikai kutatás egy kutatási kérdés el-

lenőrzésének, nyomon követésének és befejezésének vállalati igényeiben hasonlít.

Számos főkutató számára a folyamatos foglalkoztatást a tanulmányírás jelenti. Ez alapot ad annak a régi kutatói mondásnak, miszerint „Publikálsz vagy meghalsz”. A projektmenedzsment lehetővé teszi egy kutató számára, hogy az erőforrásait a jobb minőségű tanulmányok létrehozásába áramoltassa és elkerülje a „Publikálsz vagy meghalsz” átkot.

Két natív projektmenedzsment eszköz érhető el a KDE és a GNOME asztali környezetekben. A Korora MATE a Plannert kínálja alapértelmezetten. A KDE-ben Calligra-plan, a GNOME-ban pedig Planner van. Mindkét program önmagában intuitív, viszont vizuálisan különböző módon valósították meg őket. Előzőleg Plannert használtam, de áttertem a Calligra-plan használatára. A hirtelen változás az exportált fájltypushoz kötődik – a Planner HTML formában, míg a Calligra-plan PDF-ként exportál.

A PDF-exportálás könnyebb vizuális kommunikációs eszköz, mint egy HTML fájl. Ráadásul a fejlesztői dokumentáció erősebb a Calligra-plan-hoz. További részleteket a Calligra-plan-ról itt találsz.



```

Package Arch Version Repository Size
-----
Installing:
akonadi x86_64 1.13.0-102.fc24 fedora 91 k
calligra-core x86_64 2.9.11-15.fc25 updates 6.3 M
calligra-kdchart x86_64 2.9.11-15.fc25 updates 373 k
calligra-l10n noarch 2.9.11-3.fc25 fedora 10 k
calligra-libs x86_64 2.9.11-15.fc25 updates 4.1 M
calligra-plan x86_64 2.9.11-15.fc25 updates 343 k
calligra-plan-libs x86_64 2.9.11-15.fc25 updates 1.5 M
kdepimlibs x86_64 4.14.10-17.fc25 updates 2.3 M
kdepimlibs-akonadi x86_64 4.14.10-17.fc25 updates 1.9 M
kdepimlibs-kxmlrpcclient x86_64 4.14.10-17.fc25 updates 29 k
libdmtx x86_64 0.7.2-19.fc24 fedora 69 k
libspnav x86_64 0.2.3-3.fc24 fedora 17 k
lyx-fonts noarch 2.2.3-1.fc25 updates 161 k
poppler-qt x86_64 0.45.0-3.fc25 updates 171 k
prison x86_64 1.1.1-5.fc24 fedora 30 k
qjson x86_64 0.9.0-1.fc25 updates 66 k
soprano x86_64 2.9.4-14.fc25 fedora 553 k

Transaction Summary
-----
Install 17 Packages

Total download size: 18 M
Installed size: 57 M
Is this ok [y/N]: █

```

Én jobban szeretem a terminált használni, amikor lehetséges. A Kororához ezt írom be:

```
sudo dnf install calligra-plan
```

Az Ubuntuhoz ezt írnád be:

```
sudo apt-get install calligra
```

A Calligra-plan telepítése után elindíthatod terminálból a calligra-plan beírásával. Vagy elindíthatod a programot a MATE Alkalmazások indítóménüjén keresztül. A pro-

gram meglehetősen gyorsan betöltődik a laptop képernyőjén.

A két legfontosabb funkció számomra a feladatlista és a Gantt Diagramok. A következő hónapban készítek egy teljes útmutatót a Caligra-plan-ról a jelenlegi kutatási projektemhez, amelyet július végén indítok.

Az egyik program, amelyet kizárólag a saját személyes adataim védelmére használok, az a Dayplanner. Ez egy nagyon egyszerű alkalmazás, amely követi a GNOME Felületfejlesztési irányelveket. Ez egy egyszerű eszköz, amit szeretek. Az egyetlenem a Gmail ökoszisztémát

használja, következésképpen minden személy megtekintheti a naptáramat. Van néhány esemény, amelyet egyszerűen nem sorolhatok fel a naptáramban adatvédelmi okokból. Erről később fogok részleteket írni. A Dayplannert a következő utasításokkal telepítheted:

```
sudo dnf install dayplanner
```

vagy

```
sudo apt-get install dayplanner
```

A fő oka annak, hogy a Dayplannert használom, az a tanulók és a kutatási résztvevők védelme. Az Egyesült Államokban kötnek a kor-

mányzati és oktatási szabványok. Nem hozhatom nyilvánosságra, ki vett részt a klinikai kutatási projektjeimben. Plusz óvatosan kell bánnom a számos oszteopata hallgató oktatási osztályozásával is, akik keresztülmennek a laboromon. Ha titkos eseményem van a kutatással kapcsolatban, kódolt eseményt használhatok a Dayplanneren belül, hogy rögzítsem az együttműködésemet. Ha szükséges, kinyomtathatom az eseményt a laptopról. Nem keverem a munkával kapcsolatos érzékeny információimat a Google Naptárammal. Félek a biztonságot veszélyeztető eseményektől, amelyek történetesen a Google-t érintik. És komolyan

kételemek abban, hogy a Dayplannert érintené egy biztonsági esemény. Tehát dióhéjban úgy maradok szervezett, hogy ezt a két programot használom a klinikai kutatásomhoz.



SJ Webb egy kutatási koordinátor. Amikor nem dolgozik, élvezzi a feleségével és gyermekeivel töltött időt. Köszöni Mike Ferarri-nak a mentorálást.

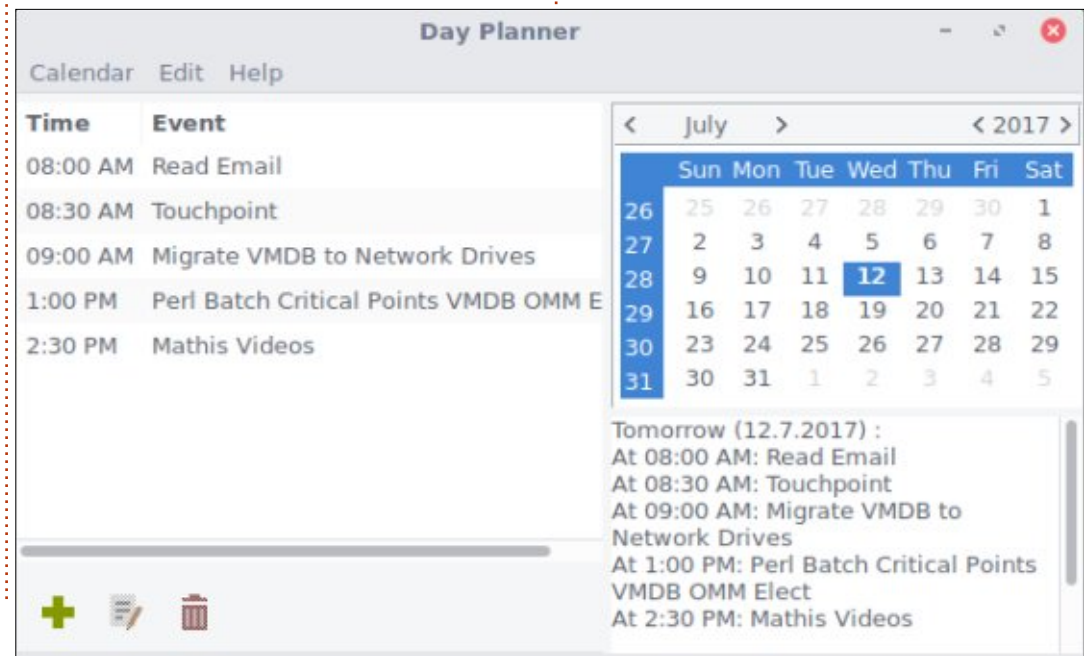
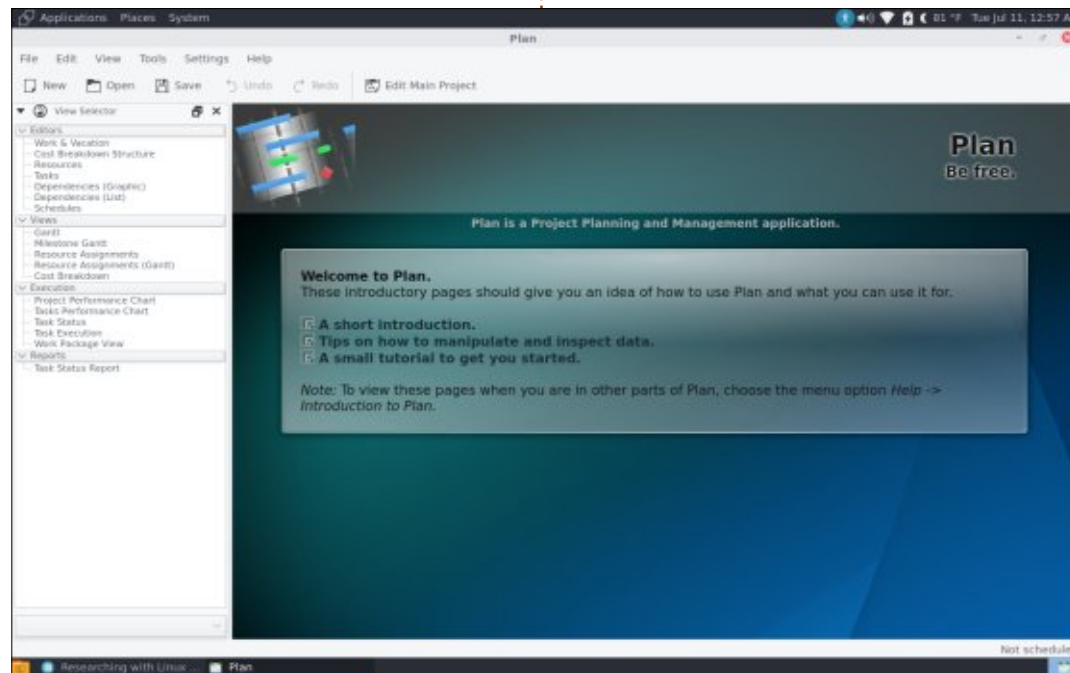



Hogyanok

Írta: Ronnie Tucker

IRÁNYELVEK

Az egyetlen szabály, hogy a cikknek **valahogy kapcsolódnia kell az Ubuntuhoz, vagy valamelyik változatához – Kubuntu, Xubuntu, Lubuntu, stb.**

SZABÁLYOK

• Nincs korlátozva a cikk terjedelme, de a hosszú cikkeket több részre bontva közöljük sorozatban.

• Segítségül olvasd el a **Hivatalos Full Circle Stílus iránymutatást** a <http://url.fullcirclemagazine.org/75d471>

• A cikket bármilyen programmal írhatod, én ajánlom a LibreOffice-t, de a lényeg: **ELLENŐRIZD A HELYESÍRÁST ÉS A NYELVHELYESSÉGET!**

• A cikkedben jelöld meg, hogy hová szeretnél elhelyezni képet, úgy, hogy egy új bekezdésbe írod a kép nevét, vagy ágyazd be a képet, ha ODT (OpenOffice) dokumentumot használsz.

• A képek JPG típusúak legyenek, 800 pixel szélességnél ne legyenek nagyobbak és alacsony tömörítést használj.

• Ne használj táblázatot vagy *dólt*, *kövé*r betűformázást.

Ha a „Fókuszban” rovathoz írsz, kövesd az itt látható irányelveket.

Ha kész vagy elküldeni a cikket, akkor ezt e-mailban tedd az articles@fullcirclemagazine.org címre.

FORDÍTÓKNAK

Ha szeretnéd saját anyanyelvedre lefordítani a magazint, küldj egy e-mailt a ronnie@fullcirclemagazine.org címre és adunk hozzáférést a nyers szövegekhez. Ha kész a PDF, akkor feltöltheted a Full Circle magazin weboldalára.

Hogyan írjunk a Full Circle-be

FÓKUSZBAN

JÁTÉKOK/ALKALMAZÁSOK

Ha játékokról, alkalmazásokról írsz, légy szíves érthetően írd le a következőket:

- a játék nevét
- ki készítette a játékot
- ingyenes, vagy fizetni kell a letöltéséért?
- hol lehet beszerezni (letöltési-, vagy honlapcím)
- natív Linuxos program, vagy kell-e hozzá Wine?
- hogyan osztályoznád egy ötös skálán?
- összegzés a pozitív és negatív véleményről

HARDVER

Ha hardverről írsz, világosan írd le:

- a hardver gyártója és típusa
- milyen kategóriába sorolnád
- a hardver használata közben fellépő hibákat
- könnyű működésre bírni Linux alatt?
- kell-e hozzá Windows driver?
- hogyan osztályoznád egy ötös skálán?
- összegzés a pozitív és negatív véleményről

Nem kell szakértőnek lenned, hogy cikket írj – írd azokról a játékokról, alkalmazásokról és hardverekről, amiket mindennap használasz.



Megoldható lenne? Ezen elmélkedtem amikor a következőket szerettem volna megvalósítani:

- egy jó minőségű lejátszó
- kijelző, amin ki tudom választani a zeneszámokat
- rendelkezik grafikus hangszínszabályozóval és sok más beállítási lehetőséggel...
- és persze egy infra távirányító, ami egy otthoni lejátszó teljes kényelmét biztosítja.

Ezután egy EeePc ötlött az eszembe, amit felturbóznék egy infra távirányítóval.

Az EeePc-men Linux Mint 18 Xfce fut.



A legújabb verzió – a Gtk3-as – nagyon fürge, de ne feledjük, hogy ez a gép továbbra is egy korlátozott teljesítményű netbook, kivéve amikor az .mp3-as zenegyűjteményem lejátszása a feladat, mert akkor kiemelkedően, hiba nélkül teljesít.

A ventilátor által keltett zaj mértékét csökkenteni lehet az indicator-cpufreq csomag használatával:

```
sudo apt-get install indicator-cpufreq
```

Az „indicator-cpufreq” a dashboard-on fog megjelenni és ha rákattintunk, akkor Turbo módból gazdaságos módba vált. Energiatakarékos módban a minimum 800 MHz.

Zenelejátszáshoz én az Audacious-t választottam, ami nagyon egyszerűen telepíthető:

```
sudo add-apt-repository ppa:nilarimogard/webupd8
```

```
sudo apt-get update
```

```
sudo apt-get install audacious
```

A program letöltése és a PPA eltávolítása a sources listából a következőképpen néz ki:

```
sudo apt-get remove audacious
```

```
sudo add-apt-repository --remove ppa:nilarimogard/webupd8
```

Ahogy majd később látni fogjuk, az Audacious képes együttműködni egy infra távirányítóval és ez az, amiért ezt választottam.

Most pedig össze kell kapcsolnunk az EeePC-t a sztereó erősítővel.

Az erősítő előlapján van egy 3,5 mm-es jack aljzat és/vagy a hátlapján egy vagy több RCA bemenet, így kétfajta kábellel is csatlakoztat-



ható az EeePC fejhallgató kimenetéhez.

Ezzel a sztereó hangrendszerünk egy új zeneforrással egészült ki.

Ezután egy igazi házi zenerendszer létrehozásához szükségünk lesz egy infra távirányítóra.

Ez az eszköz – ami nem is kerül olyan sokba és egyszerűen található az Interneten – két részből áll:

- egy közönséges távirányítóból mint a „Média Centeré”
- és a velejáró infra vevőből amit egy USB portra kell csatlakoztatni.

Ahhoz, hogy az EeePC biztosan felismerje őket, a Synaptickal vagy a következő terminálparanccsal



telepíteni kell az ir-keytable csomagot:

```
sudo apt-get install ir-keytable
```

Ezután az infra vevőt egy USB portra csatlakoztatjuk és lekérdezzük a rendszertől a

```
sudo ir-keytable
```

segítségével:

1) Az USB portra csatlakoztatott vevő típusát és protokollját. Jobbra fent a parancs eredménye látható.

Konkrétan a vevőm „rc0” és az elérhető, valamint engedélyezett protokollok a „NEC RC-5 RC-6 JVC SONY SANYO LIRC RC-5-SZ egyéb engedélyezett protokoll: RC-6 LIRC”. Tehát a gép felismerte a vevőt és készen áll a használatra.

Természetesen mindenki más eredményt fog kapni, attól függően, hogy ki milyen típusú vevőt használ.

2) A rendszer felismeri a távirányító parancsait?

```
sudo ir-keytable -t -sysdev rc0
```

```
Found /sys/class/rc/rc0/ (/dev/input/event6) with:
  • Driver mceusb, table rc-rc6-mce
  • Supported protocols: NEC RC-5 RC-6 JVC SONY SANYO LIRC RC-5-SZ Other Enabled
protocols: RC-6 LIRC
  • Name: Media Center Ed. eHome Infrared
  • bus: 3, vendor/product: 0471:0815, version: 0x0000
  • Repeat delay = 500 ms, repeat period = 125 ms
```

```
Testing events. Please, press CTRL-C to abort.
1487420162.634007: event type EV_MSC(0x04): scancode = 0x800f0416
1487420162.634007: event type EV_KEY(0x01) key_down: KEY_PLAY(0x0001)
1487420162.634007: event type EV_SYN(0x00).
1487420162.767346: event type EV_MSC(0x04): scancode = 0x800f0416
1487420162.767346: event type EV_SYN(0x00).
1487420163.018633: event type EV_KEY(0x01) key_up: KEY_PLAY(0x0001)
```

Igen felismerte (fent látható). (A tesztet a Ctrl+C billentyűkombinációval szakítottam meg).

A

```
sudo ir-keytable -t -sysdev rc0
```

parancs kilistázza (a terminálra) a megnyomott gombokhoz tartozó scancode-okat. Ezzel kimásolhatod/beillesztheted a scancode-okat egy személyre szabott konfigurációs fájlba. A távirányítón minden gomb generál egy scancode-ot de nagyon valószínű, hogy nem mindegyik generál keycode-ot (billentyű kód). Ez a probléma megkerülhető ha megmondod a rendszernek, hogy melyik scancode-hoz (például

```
# remote control table, type: RC6
0x800f0416 KEY_PLAY(0x0001)
0x800f0419 KEY_STOP(0x0001)
0x800f0418 KEY_PAUSE(0x0001)
0x800f0414 KEY_FASTFORWARD(0x0001)
0x800f0415 KEY_REWIND(0x0001)
0x800f041a KEY_NEXT(0x0001)
0x800f041b KEY_PREVIOUS(0x0001)
0x800f0410 KEY_VOLUMEUP(0x0001)
0x800f0411 KEY_VOLUMEDOWN(0x0001)
0x800f040e KEY_MUTE(0x0001)
0x800f0412 KEY_CHANNELUP(0x0001)
0x800f0413 KEY_CHANNELDOWN(0x0001)
```

0x1f32) melyik keycode tartozik (például KEY_UP). Ehhez létre kell hozni egy állományt, ami a távirányító egyes gombjaihoz tartozó scancode-okat tartalmazza.

3) „personal_ir” néven hozd létre a saját konfigurációs állományodat, ami a terminálon megjelent scan-

code-okat tartalmazza.

Példának itt az enyém (fent látható). A parancsok listája függ az általad használt gombok számától.

4) Helyezzük át a „personal_ir” fájlt a /lib/udev/rc_keymaps/ mappába, így az minden alkalommal érvényre

jut amikor a rendszer elindul, majd írjuk be a következő parancsot:

```
sudo ir-keytable -c -w
/lib/udev/rc_keymaps/sajat_ir
--sysdev rc0
```

```
Read telecommande table
Old keytable cleared
Wrote 12 keycode(s) to driver
Protocols changed to RC-6
```

5) Szerkesszük az „rc.local” fájlt ahogy jobbra fent látható – ez az /etc mappában található.

A rendszer most már felismeri és együttműködik az infra távirányítóval.

Indítsd újra a gépet és próbáld ki – nézd meg, hogy tudod-e növelni (vagy csökkenteni) a távirányítóval a számítógéped hangerejét, ami bizonyítja, hogy a két eszköz tényleg kapcsolatban van.

6) Végül konfigurálni kell az Audacioust, így a díványról is tudjuk majd irányítani.

Indítsuk el az Audacioust és menjünk a „Kimenet” menübe majd „Hang beállítások” és „Beépülők”. Kattintsunk az „Univerzális gyorsbillentyűk”-re majd balra lent a „Beállítások”-ra. Válasszunk egy

```
#!/bin/sh -e
#
# rc.local
#
# This script is executed at the end of each multiuser runlevel.
# Make sure that the script will "exit 0" on success or any other
# value on error.
#
# In order to enable or disable this script just change the execution
# bits.
#
# By default this script does nothing.
ir-keytable -c -w /lib/udev/rc_keymaps/ir_perso --sysdev rc0
exit 0
```

műveletet majd kattintsunk a „gomb összerendelések”-től jobbra lévő dobozba.

(például PLAY = XF86AudioPlay) és nyomjuk meg a „Lejátszás” gombot a távirányítón.

Ezt ismételjük meg azokra a műveletekre amelyekhez gombot szeretnénk rendelni, majd a mentéshez kattintsunk a „Létrehoz” gombra jobbra lent. Csak azoknak a műveleteknek lesz hatása, amelyek az „rc.local” fájlban is mentésre kerültek!

Most már csak hátra kell dőlnöd és élvezned kell az új házi zenelejátszód!



A Veracrypt egy valós időben titkosító szabad szoftver, mellyel kiválóan lehet teljes lemezt is titkosítani. A Veracrypt a már nem fejlesztett TrueCrypt forkja. Első kiadása 2013 Június 22-én jelent meg, a legfrissebb kiadása az 1.20-as, mely 2017 június 29-én jelent meg.

Weboldala:

<https://www.veracrypt.fr/en/Home.html>

Az oldaláról idézve:

A VeraCrypt fő funkciói:

- Virtuális, titkosított lemezt hoz létre egy fájlban, melyet úgy lehet csatolni, mintha igazi lenne.
- Képes teljes partíciókat vagy tárolóeszközöket, pl. USB Flash meghajtót vagy merevelemzt titkosítani.
- Titkosítja a Windowst tartalmazó partíciót vagy lemezt is (rendszerindítás előtti azonosítás - <https://www.veracrypt.fr/en/System%20Encryption.html>).
- Automatikusan, valós időben, észrevétlenül történő titkosítás.
- Párhuzamosítás (<https://www.veracrypt.fr/en/Parallelization.html>)

és aszinkron feldolgozás (<https://www.veracrypt.fr/en/Pipelining.html>) segítségével olyan gyorsan képes a lemezről írni és olvasni, mintha nem is lenne titkosítva.

- Modern processzorokon hardveresen gyorsított titkosítás (<https://www.veracrypt.fr/en/Hardware%20Acceleration.html>)
- Elfogadható megtagadás lehetőségének biztosítása, ha a jelszó kiadására kényszerítenek: Rejtett kötet (<https://www.veracrypt.fr/en/Hidden%20Volume.html>) sztenográfia segítségével és rejtett operációs rendszer (<https://www.veracrypt.fr/en/Hidden%20Operating%20System.html>) használatának lehetősége.

Részletesebben: a Veracrypt több platformot is támogat. Működök Linux, MacOS és Windows alatt, képes olvasni a TrueCrypttel titkosított tárolókat és partíciókat. Jól használható eltávolítható eszközök titkosítására. Az egyetlen dolog, amit itt észben kell tartani, hogy olyan fájlrendszert használjunk, melyet a többi OS is támogat (a

Windows itt a gyenge láncszem).

Támogatott operációs rendszerek:

- Linux
- Raspbian
- Mac OSX
- Windows

Azoknak, akik Ubuntut használnak, ismerős lehet a LUKS (Linux Unified Key Setup), melyet az Ubuntu, ha a telepítőben úgy döntöttünk, a felhasználói mappák titkosítására használ. A LUKS-tól eltérően, a Veracrypt használata nem nehéz a telepítés után, van parancssoros és grafikus felülete is.

TELEPÍTÉS

A telepítőt be lehet szerezni a Veracrypt weboldaláról vagy más letöltőoldalokról. Telepíthető csomagkezelőből vagy parancssorból, esetleg a forrásból fordítva. Amire fordításkor érdemes emlékezni: ilyenkor a VeraCryptnek szüksége van a fuse csomagra:

```
sudo apt install exfat-fuse && exfat-utils
```

A parancssoros telepítés ilyen egyszerű:

```
sudo bash veracrypt-1.19-setup-gui-x86
```

(igen, azt mondtam hogy az 1.20-as megjelent, de pillanatnyilag nem érhető el Linuxra).

Miután elfogadtuk az Apache 2.0 licencfeltételeit, megkezdődik a telepítés.

HASZNÁLAT

Mikor menüből indítjuk a Veracryptet, a következő ablakkal találkozunk:

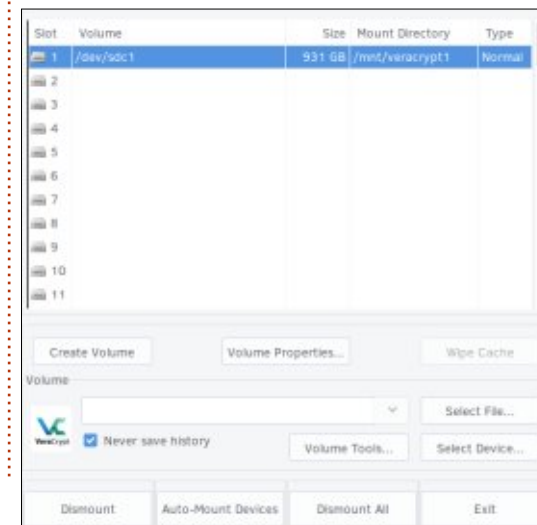

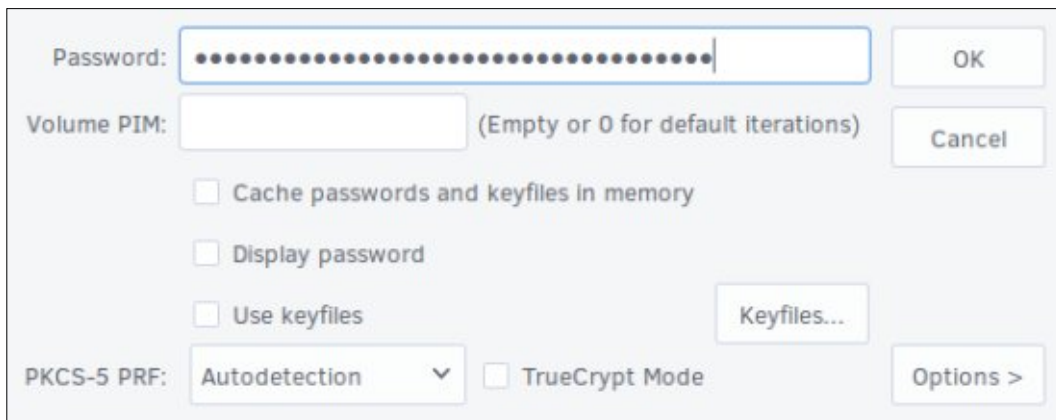

Itt tudunk köteteket létrehozni vagy csatolni. Az automatikus csatolás opció hihetetlenül hasznos. Az eszköz csatlakoztatása után kattintsunk az „Auto Mount Devices” gombra, írjuk be a hozzátartozó jelszót és íme, már csatolva is van.

A biztonság további fokozása érdekében a VeraCrypt támogatja a kétfaktoros azonosítást és még a PIM menedzsmentet is.

A titkosítási opciók különbözőek, illetve a lehetséges egyszerű vagy duplázott titkosítást is használni. Választhatsz: AES, Twofish, Blowfish, illetve ezek kombinációit.

Miután az lemez vagy kötet csatolva lett, pontosan úgy tudjuk használni, mint bármelyik másikat. A másolás és beillesztés műveletek is működnek a csatolt kötetben vagy tárolón. Minden fájlunk biztonság-

ba kerül, amikor leválasztjuk a szóban forgó tárolót. Mikor újra el akarjuk érni, a csatoláskor újra meg kell adnunk a hozzátartozó jelszót.

Így titkosíthatsz mindössze egy fájl tárolót is, javaslom, hogy használd az FDE-t.

Szeretnék emlékeztetni rá, hogy ez csak egy fájl a lemezen, mely törölhető!

A külső, titkosított lemezek pont ugyanígy csatolhatóak.

A VeraCrypt továbbá támogatja a REJTETT tárolókat is. A rejtett tárolók senkinek sem látszódnak, szóval óvatosan ezzel az opcióval.

Lehetőség van 64 darab lemeznyi kedvencet megjelölni a grafikus felületen.

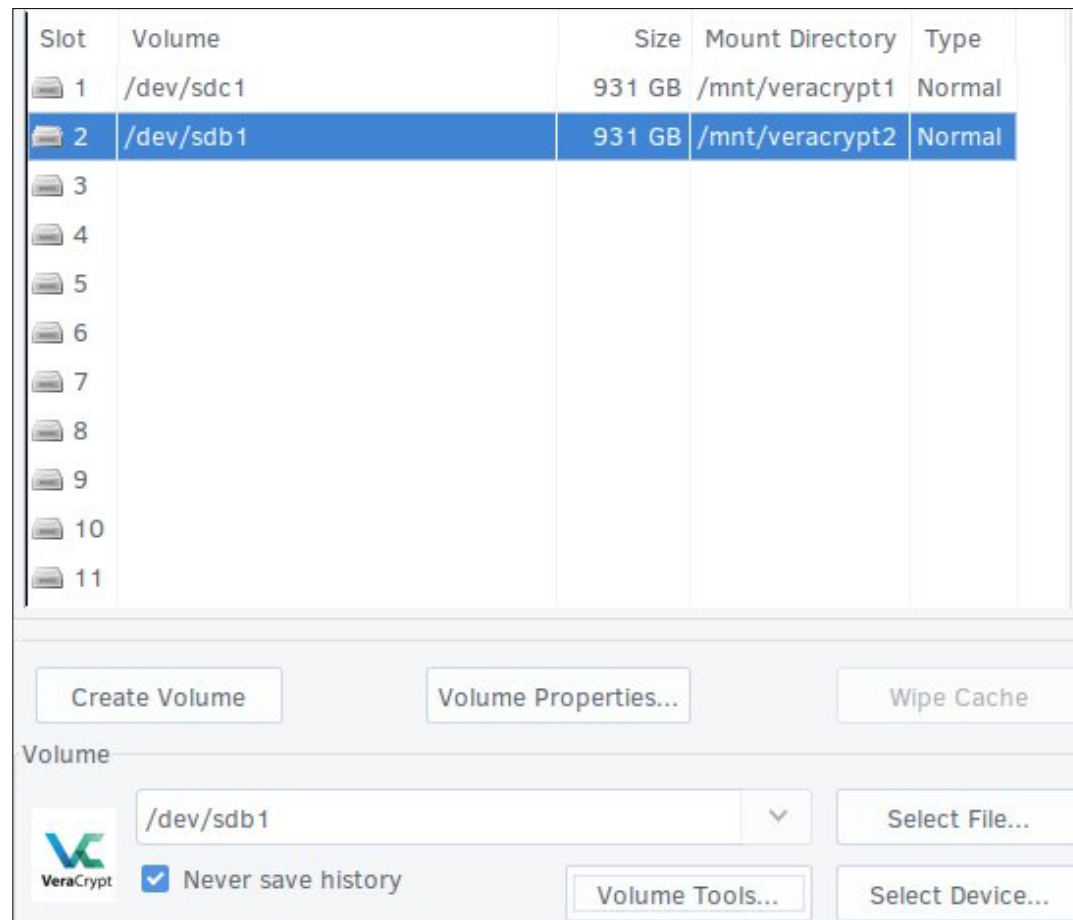

ÖSSZEZÉS

Nagyon meg vagyok elégedve a VeraCrypttel. Felváltotta az elavult TrueCryptet és még nem volt vele problémám. Még a meghibásodó lemezekről is helyre tudtam állítani a tárolót, melyet az új lemezre másolás után csatolni tudtam. A LUKS-hoz hasonlítva, a régebbi verziójú tárolókat is probléma nélkül tud-

tam csatolni akár más operációs rendszerek alatt is. A projekt aktív fejlesztés és biztonsági auditálás alatt van. Nagyon ajánlom a használatát, ha tudatosan teszel a biztonságért.

HIVATKOZÁSOK:

<https://sourceforge.net/projects/veracrypt/>



Mivel gondjaim akadtak a HP LaserJet Pro P1102w nyomtatómmal, ami úgy döntött, nem nyomtat a HP Stream 11 laptopról és csak az iPad Mini 4-ről fogad dokumentumokat az AirPrinten keresztül, úgy döntöttem, kipróbálom az Ubuntu-t. Elsőre letöltöttem az Ubuntu 16.04.2 LTS-t és a 17.04-et, majd kiírtam DVD-re, egy külső DVD íróval (könnyebb volt, mint pendrive-ot keresgélni).

Először live módban bootoltam az Ubuntu 16.04.2 LTS DVD-ről, és attól eltekintve, hogy nem volt Wi-Fi, és valószínűleg Bluetooth sem (nem igazán figyeltem a működésére, mert jobban lefoglalt, hogy vajon a Wi-Fi működik-e) minden hibátlanul működött. Aztán újra bootoltam az Ubuntu 17.04 DVD-ről, és a Wi-Fi-t leszámítva újra tökéletes volt minden. Azt viszont megfigyeltem, hogy a Bluetooth működik, vagy legalábbis az Ubuntu felfedezte.

Pár órával később, és néhány táncossal az Ubuntu Forumsból felvettem a Xubuntu Core 16.04 LTS-t. Mialatt töltöttem a Xubuntu Core

17.04-et (mert nem tudtam letölteni sehol a Xubuntu Core 16.04 LTS-t), letöltöttem a Xubuntu 16.04-et. Miután mindkettőt kiírtam DVD-re, live módba bootoltam. A Xubuntu 16.04 hibátlanul futott, de Wi-Fi nélkül, a Xubuntu Core 17.04 pontosan olyan volt, mint a Xubuntu 16.04.

Mostanra zavarba jöttem, miért nem működik a Wi-Fi, mert az Ubuntu rendszerint jól működik a hardverek széles skálájával, most fele-fele arányban arra hajlok, hogy a Broadcom BCM43142 802.11 B/G/N Wi-Fi M.2 adapter, amit a HP használt a Stream 11-ben annyira bizonytalan, és a HP azért választotta, hogy hozzákösse az embereket a Windows 10-hez.

Szerintem ez a gond, amikor egy olcsó laptopot veszel, én a kis súlya miatt választottam ezt a laptopot, ugyanakkor arra is gondoltam, hogy ha bármilyen gondom lesz a Windows 10-zel, akkor lecserélem Ubuntu-ra. Mivel ez halott ügynek tűnik, ezért utána kell nézmem, fel tudom-e támasztani a régi ubuntu laptopomat, aminek töltési gondjai

vannak, de addig is maradok a HP Streamen levő Windows 10-nél, amíg ki nem találom, miért nem található Wi-Fi, míg Bluetooth igen.

Ez az ügy emlékeztet arra, amikor Linuxot kezdtem használni a régi HP Compaq Presario laptopomon és számos disztribúciót kipróbáltam, mire a Mandriva Linuxot működésre bírtam a hálózati hardverekkel. De 2009 óta, mióta Ubuntu-t használok, soha nem volt semmilyen problémám az Ubuntuval mostanáig. Már egész biztosan ke-

zelem az Ubuntu parancsokat. Az évek során soha nem adtam fel a küzdelmet, hogy működésre bírjak dolgokat a számtalan laptopomon, és valószínűleg ez az első alkalom, hogy feladom. Bosszant a dolog, mert úgy érzem, ez a kis laptop sokkal jobban dolgozna egy kis Xubuntu vagy Lubuntu szeretettel.





Levelek

Ha szeretnéd, hogy leveled nyilvánosságra kerüljön amely lehet köszönet vagy reklamáció, akkor küldd az alábbi címre: letters@fullcirclemagazine.org.
FONTOS: terjedelmi okokból a levelek szerkesztésre kerülhetnek.

Csatlakozz:



goo.gl/FRTMI



facebook.com/fullcirclemagazine



twitter.com/#!/fullcirclemag



linkedin.com/company/full-circle-magazine



ubuntuforums.org/forumdisplay.php?f=270

A FULL CIRCLE-NEK SZÜKSÉGE VAN RÁD!



Olvasói tartalom nélkül a **Full Circle** egy üres PDF fájl lenne (amit szerintem nem túl sokan találnának érdekesnek). Mindig várunk cikkeket, termékbemutatókat, tesztek, vagy bármit. Még az olyan egyszerű dolgok, mint egy levél, vagy egy képernyőkép is segít megtölteni a magazint.

Az irányelveinkről a „**Hogyan írjunk a Full Circle-be**” oldalon olvashattok. Ha betartjátok ezeket, garantált a siker.

Az utolsó oldalon találjátok, hogy hova kell küldeni a cikkeket.



K Megpróbáltam letölteni egy nagyméretű videót, de nem volt elég hely a merevlemezemen. Le tudom tölteni közvetlenül a külső meghajtómra?

V (Köszönet **Dennis N**-nek az Ubuntu Forumról) Firefox-szal töltöd le? A fájlok letöltési helyét meg tudod változtatni itt: Beállítások/Általános fül/Letöltések

K Akarom tudni a GRUB összes beállítási lehetőségét.

V Nyiss egy terminálablakot, tedd teljes képernyőssé, majd gépeld be ezt:

```
info grub
```

K A gépemén lévő operációs rendszer a támogatási idején túl van. Hogyan tudok frissíteni?

V (Köszönet **darkod**-nak az Ubuntu Forumról) Keress rá az EOLUpgrades közösségi dokumentációjára.

K Hogyan tudom Chrome-ban és Firefoxban megváltoztatni a menüsorban megjelenő „Internet Browser” szöveget az aktuális névre?

V (Köszönet **Dennis N**-nek az Ubuntu Forumról) A Whisker menüben találod az általános elnevezéseket, van egy checkbox „Általános alkalmazásnevek mutatása” névvel a Tulajdonságok/Menüben. Sok alkalmazásnál ez átállítható, de soknál nem. Chromiumnál:

```
GenericName=Web Browser
```

Nálam, ha ki van pipálva a checkbox, akkor a Firefoxban és a Chromiumban is „Web Browser” jelenik meg (nem pedig „Internet Browser”, mint nálad). Ha nincs ki-pipálva, akkor pedig a Firefoxban „Firefox”, Chromiumban „Chromium” van.

A menüikonon jobbklikkel tudod előhozni a Tulajdonságok menüt.

AZ ASKUBUNTU LEGJOBB KÉRDÉSEI

* Hogyan tudok olyan függvényt használni, ami változót olvas?
<https://goo.gl/5pVHBP>

* Hogyan tudok kilépni a nanoból automatikus mentéssel?
<https://goo.gl/8fFMW9>

* Otthoni windowsos meghajtó elérése. Nem sikerül!
<https://goo.gl/V1QbdT>

* Sudo használata külső lemez csatlakozásához távoli eszközön
<https://goo.gl/JW5RRx>

* Az Eclipse összeomlik Linux Kernel 4.4.0-81-generic alatt
<https://goo.gl/FKzmyt>

* 16.04 esetében hogyan juthatok hozzá az ajánlott intel-microcode csomaghoz hyper-threading problémák megoldása végett?
<https://goo.gl/MKvD2M>

* Az Ubuntu megeszi a memóriát és a gépem teljesen lefagy. Melyik

parancs húz ki a bajból?
<https://goo.gl/hjUc17>

* Ismerem a sudo használatát, de a su-t nem tudom használni hitelesítési hiba miatt. Nem ugyanannak a jelszónak kellene lennie?
<https://goo.gl/1LKBcy>

* Van rá mód, hogy lássam az Ubuntu teljesítményét?
<https://goo.gl/cCyR78>

TIPPEK ÉS TECHNIKÁK

Valahol egy doksi...

Telepítettél egy érdekes programot és szeretnéd tudni, hogyan kell használni. Sajnos rengeteg különböző lehetőség létezik.

Az összes Linux dokumentáció nagyapja a man. Például, ahhoz, hogy láss minden kapcsolót az ls-hez, nyitnod kell egy terminálablakot és be kell írnod ezt:

```
man ls
```



Úgy vélem minden BASH parancsnak van man oldala is, ami szolgáltatja a parancs pontos dokumentációját. Néhány man oldalt programozók vagy önkéntesek írtak, akik nem tudják magukat egy kezdő felhasználó helyébe képzelni. Teljesen homályos, amit eddig mondtam? Egy Google keresőt kellene nyitnod, megpróbálni lefordítani a man oldalak mondandóját.

A man nagytestvére az info. Az info oldalak hivatkozást tartalmaznak és gyakran sokkal rendezettebb formában tárolnak elénk. Írd be a parancsot:
info

Az egyik dolog, amit láthatsz: az összes info oldal listája. Meglepődtem, hogy a GRUB-nak nincs man dokumentációja, viszont van terjedelmes info oldala.

A Windowsról jövő felhasználóknak a harmadik lehetőség a help parancs. Nem sok jó help fájl van alapból a Linuxban, viszont itt van az én ellenpéldám. A legjobb program videókat tartalmazó DVD ISO készítéséhez a DeVeDe, aminek a legjobb helpje van, amivel valaha találkoztam. Ha elgondolkozol a program használatán, tölts kb. fél

órát a helpjében és időt spórolhatsz, valamint minőségi ismeretekre tehetsz szert.

A nagy programoknak (például LibreOffice) a saját honlapján is gyakran találhatsz használati utasításokat. Néhány oldal – köztük az Ubuntu weboldala – sok témában hatalmas számú cikkel áll mindenki rendelkezésére, viszont néha sajnos a már elavult szoftververzióról szól a leírás.

Néhány szoftvernek van harmadik fél által üzemeltetett oldala, ami az éppen szükséges információkat konkrét felhasználóknak próbálja megadni. A Cinelerra a kedvenc videószerkesztőm, de valószínűleg gondban lennék a „Cinelerra nagymamáknak” nevű oldal nélkül.

A magazinokban (mint például az FCM) gyakran vannak szoftverbemutatók, leírások.

Végül ott van a YouTube, amin rövid bemutatók ezrei érhetők el adott szoftverekben felmerülő kérdésekről. Az egyik ilyen kedvencem a „Hogyan csináljunk Ken Burns effektet Cinelerrában” (How to produce the Ken Burns effect in Cinelerra). A videó megnézése után első próbálkozásra sikerült megcsinál-

nom.

Lehetséges, hogy erőfeszítésbe kerül, hogy megtaláljuk a legjobb dokumentációt arról, amit meg akarunk csinálni, de ez szinte mindig jobb, mintha mindig szimpla próbálkozásokkal és hibákkal ügyetlenkednénk.



Gord a számítógépes iparág egyik régi bütödarabja. Egy időre visszavonult a szakmától, aztán nemrég azon kapta magát, hogy egy 15 fős, „The IT Guy” nevű cégnél dolgozik Toronto belvárosában.



Játékok Ubuntu

Írta: Ronnie Tucker – Fordította: Molnár Tibor

Rising World

Volt egy játék, nem túl régen, ami körbe-körbe járt. Talán emlékszel rá. Mine... valami. Mind-egy, kockaszerű volt, bányászhattál és alkothattál dolgokat benne. Harcolhattál csúfságok ellen. Felfedzhetsz benne hatalmas barlangokat és a játékos nagyjából azt csinálhat benne, amit akar. Nos, ez elég jól leírja a Rising Worldöt is.

TELEPÍTÉS

A Rising World természetesen elérhető a Steamen keresztül. Szóval a Steam-kliensen keresztül tudod telepíteni. Kb. 8 £-ba kerül (az

eladásoktól, stb. függően) és úgy tűnik, elég vegyes értékeléseket kapott a Steamen, de ezeket majd a végén bemutatom.

INDÍTÁS

Ahogy ezekben a crafting játékokban lenni szokott, megteremtess egy véletlenszerű világot, amibe bele is pottyansz és meg kell védened magad. Enned, innod kell természetesen, a világod tele van vízgyűjtőkkel, gyümölcscsel, állatokkal és még aratni is tudsz. Van néhány ellenséges állat is. És mindez testre szabható a játék első pillana-

tától. Kiválaszthatod a térkép mely funkcióit engedélyezed vagy tiltod. Ugyanez vonatkozik az állatokra, illetve az ellenségekre.

BÁNYÁSZAT

Kapsz egy csákányt és egy fejszét, ezekkel tudsz fát, valamint anyagi javakat gyűjteni a földből. Ásol és gyűjtöd a salakot, követ és érceket (vas, réz, stb.). Kivághatod a fákat, melyek szépen eldőlnék és rá kell ütni a törzsükre újra, miáltal hasábokra törnek. Nincs itt fabokszo-lás! A világ sokkal részletesebb, és textúrázottabb, mint a másik bá-

nyászós játékban. Ebben nincs semmi kockaság. A talajt buja fű fedi, ami ringatózik a szélben. Van-nak páfránylevelek, virágok. Örömránézni.

GYÁRTÁS

Az „i” gomb megnyomása fel-hozza a készletablakot, amely két fülből áll. Az egyik a készlet, a má-sik az gyártás fül. Gyártani nem a hagyományos módon kell a Rising Worldben, mert az alap dolgokat létrehozhatod az asztal (mint olyan) nélkül, de bizonyos dolgok gyártásához meg kell építeni az



oda illő munkapadot. Így például, ha készíteni szeretnél egy kardot... nos, szükséged van egy nyélre és egy pengére. A nyél az elég egyszerű, ha már van egy kis fád, de a pengéhez meg kell csinálnod az alap munkapadot, amivel tudsz készíteni más munkapadokat, és egyebet, mint az üllő és az olvasztókemence. Ez nem olyan egyszerű, mint használni egy pár nyelet, vasrudat. A gyártás sokkal részletesebb és körülményesebb. Meg kell szerezned a vastömböket, meg kell építened az idetartozó munkapadot, legyen szened, építs olvasztókemencét... Tedd is be a szenet a kemencébe, tedd a vastömböket a kemence lapjára (egyesével) és kapcsold be a kemencét. Fél szemmel figyelned kell a kemencére,

mert miután elkészült, ki kell kapcsolni, egyébként elpocsékolod az értékes szenet. Szeretem ezt a szemléletet is. Még körülményesebb.

ÉTEL

Ételt az állatok levadászásával vagy gyümölcsök gyűjtögetésével szerezhetsz. A munkapadokhoz hasonlóan, főzőalkalmatosságot is alkotnod kell. Még a keretek létrehozásához is fel kell dolgoznod az állatok nyers bőrét.

ÉPÍTÉS

Természetesen szükséged lesz egy helyre, amit otthonodnak ne-

vezhetsz (inkább, mint az elkerülhetetlen sátor, amit az elején kell felállítanod) és tucatjával vannak dolgok, amiket építhetsz, vagy megalkothatsz. Csinálhatsz deszka-kerítést és körbekerítheted a helyedet palánkról palánkra. Talán egy faház megfelel önnek, Uram? Vagy valami masszívabbra vágyik? „Kőből” nem tudsz építkezni itt. Kőből a textúra kiválasztásával tudsz építeni. Lehet egy gyönyörű téglaházad, márvány padlóval, ha szeretnéd. Tényleg lenyűgöző mennyi textúra van a különböző „blokkokhoz”, melyekből építkezel. Azt mondom „blokkok”, mert építhetsz hengerek, lejtők és ehhez hasonlók használatával is.

LAN-PARTI

Bár én nem nagyon próbáltam ki, de a Rising Worldben van LAN opció, ami elég klassz. A főmenüben lévő Multiplayer gombra kattintás feldobja az elérhető szerverek listáját. Párat kipróbáltam és rendben voltak. Sok közülük Németországban van.

VÉGKÖVETKEZTETÉS

Tényleg szeretem a Rising Worldöt. Lehetnének benne hasonlók, mint a Minecraft csontvázai és az éjszaka felbukkanó zombik, de van benne pár dühös állat, melyek napközben kószálnak a térképen. A Rising Worldben nem kell tartani a



játék éjszakai részében semmitől, szóval ez egy elpocsékolt fél nap, mert menthetetlenül a nyugvóhelyed felé kell tartanod, hogy átaludd (más néven: az éjszaka átugrása). Nem értem, miért kapott vegyes értékeléseket a Steamen. Néhány negatív értékelés a régebbi verziókról szól (ez most nem számít), néhányan a játék egyes részeitől beszélnek, mintha negatívumok lennének. Egy nyilvánvaló negatívum (olvastam egy leírásban) a hosszú fű. Nos ezért csinász ka-

szát. Hogy lekaszáld a magas fűvet!

Valószínűleg nem tudtam mindent elmondani a Rising Worldről. Túl hosszú lenne, de határozottan megéri kipróbálni, ha szeretnél egy, még inkább luxus kinézetű építő játékot. Ne válaszd, ha azt hiszed, ez egy embert próbáló túlélő játék. Ez nem az. Ez túlélő játék, de még inkább egy bányászó, építő játék. Amennyiben szereted az építő játékok építményekkel kapcsolatos szemléletét, akkor szeretni fogod a

Rising Worldöt az összes textúrájával, mélységével és alakjaival, melyekkel építkezhetsz.



Ronnie alapítója és szerkesztője a Full Circle magazinnak. Művészetekben is érdekelt, műveit itt láthatod: ronnietucker.co.uk



Az én asztalom

Írta: Hamza Alkadhem – Fordította: Molnár Tibor



Ezeket használom:

Ubuntu Studio 16.04

GNOME 3

Varietyt a háttérképek cseréjéhez

Cairo dokkolót a gyors eléréshez



Az én asztalom

Írta: Beameup – Fordította: Molnár Tibor



Az asztalom egyszerű és letisztult. A System76 Kudo Pro része, egy 27"-os monitoron megjelenítve.

Ubunturól váltottam Ubuntu GNOME-ra 2013-ban, szóval készen állok a váltásra. Két GNOME Shell kiterjesztést használok: Dash to Dockot és TopIcons Plus, az alap ikonszettel és témával.

A háttérképekhez Varietyt használok, ami egy olyan mappához kapcsolódik, melyben kb. 5000 HD kép található. Az itt látható képen

a nagyszerű és tehetséges Gretchen Menn található.



Az én asztalom

Írta: Leon (N7TEB) – Fordította: Molnár Tibor



Nincs semmi rejtély itt... rengeteg víz és töménytelen pecázás van Észak Manitobában.

De miért is fontosabb ez a fotó, mint mindenféle specifikáció, vagy komputer felszereltség?

Harminc évvel ezelőtt egy maroknyi fickó elhatározta, hogy közösen felmennek északra pecázni. Az első kirándulás olyan jól sikerült, hogy úgy döntöttek, jövőre is mennek. Teltek múltak az évek, néhány ember hozzánk csapódott, míg mások munkahelyi gondok, családi esküvők, vagy feltételezhetően egészségügyi problémák miatt lemorzsolódtak. Sokan közülünk elvittük a fiainkat ezekre a kalandokra és bemutatuk nekik, hogyan kell kihorgászni igazán nagy édesvízi halakat.

A 25 év alatt a csapatunk lemorzsolódott... különböző okok miatt, de a fő indok az volt, hogy megöregedtünk, és sokan meghaltak közülünk. Aztán a gazdasági válság beütött, sok tábor bezárt az ügyfelek hiánya miatt, majd miután a csónaktársam hirtelen eltávozott, belőlem is elfogyott a lendület.

Az emlékeim még megvannak és az asztalomon az egyik ilyen emlékem látható, emlékeztetve a szép időkre, amiket a horgász barátaimmal átéltem és a fiamra, ahogy férfivá vált. Arra biztatlak benneteket, hogy kiránduljatok a családtagjaitokkal és később, ahogy az élet eljárt felettetek, párat az emlékeitekből tegyetek ki az asztalotokra, és osszátok!



Az én asztalom

Írta: Siddharth Sundaresan – Fordította: Molnár Tibor



Szóval, amit itt most láthatunk az a Unity asztal. A Launcher rejtett és úgy van beállítva, hogy az egér mozgatására ne nyíljon meg. Kipróbáltam a Unity-Gnome-ot és tetszett a működése. Sajnos, valami miatt volt egy memóriaszivárgás, vagy legalábbis annak látszott. Ezért tértem vissza a Unityre. A programokat a Cairo-Dockon keresztül érem el, vagy a <super> gomb és pár betű begépelésével. Ez a kedvencem és egyúttal a leggyorsabb módszer a programok indítására (vagy fájlok keresésére). A sötét Vivacious-z Blackout-teal témát használom a Vibrancy Dark Teal

Iconsszal.

Az emberek úgy gondolhatják, hogy az asztalom zsúfolt, de nekem működik, mert fotóalbumként használom (a családom, és barátaim). A Time/Weather widget a My Weather indikátorból van. A CPU/RAM grafikonok a Screenletsből származnak, ahogy a virág is... valahogy képes voltam ezt életben tartani, LOL.

A háttérkép neve: idő. (Elég nagy felbontású, 2048 X 820, de jól működik az én 1680 X 1050 felbontásomon).



Támogatóink

RENDSZERES TÁMOGATÓK

2016:

Bill Berninghausen
 Jack McMahon
 Linda P
 Remke Schuurmans
 Norman Phillips
 Tom Rausner
 Charles Battersby
 Tom Bell
 Oscar Rivera
 Alex Crabtree
 Ray Spain
 Richard Underwood
 Charles Anderson
 Ricardo Coalla
 Chris Giltnane
 William von Hagen
 Mark Shuttleworth
 Juan Ortiz
 Joe Gulizia
 Kevin Raulins
 Doug Bruce
 Pekka Niemi
 Rob Fitzgerald
 Brian M Murray
 Roy Milner
 Brian Bogdan
 Scott Mack
 Dennis Mack
 John Helmers

JT

Elizabeth K. Joseph
 Vincent Jobard
 Chris Giltnane
 Joao Cantinho Lopes
 John Andrews

2017:

EGYSZERI ADOMÁNYOZÓK

2016:

John Niendorf
 Daniel Witzel
 Douglas Brown
 Donald Altman
 Patrick Scango
 Tony Wood
 Paul Miller
 Colin McCubbin
 Randy Brinson
 John Fromm
 Graham Driver
 Chris Burmajster
 Steven McKee
 Manuel Rey Garcia
 Alejandro Carmona Ligeon
 siniša vidović
 Glenn Heaton
 Louis W Adams Jr
 Raul Thomas
 Pascal Lemaitre

PONG Wai Hing
 Denis Millar
 Elio Crivello
 Rene Hogan
 Kevin Potter
 Marcos Alvarez Costales
 Raymond Mccarthy
 Max Catterwell
 Frank Dinger
 Paul Weed
 Jaideep Tibrewala
 Patrick Martindale
 Antonino Ruggiero
 Andrew Taylor

2017:

Linda Prinsen
 Shashank Sharma
 Glenn Heaton
 Frank Dinger
 Randy E. Brinson

Az új oldalt **Lucas Westerman** (Mr. Parancsolj és uralkodj) készítette, köszönet a munkájáért. Teljesen újraépítette az oldalt a semmiből, a saját szabadidejében.

A Patreon oldal, amelyet összeraktam, arra szolgál, hogy segítsek neked a domain és kiszolgálói költségeiben. Az éves célt gyorsan elértük, köszönhetően az oldalon felsoroltaknak. Sikertelenül egy új levelezőlistát is beüzemelnem.

Néhány ember PayPal-lehetőséget kért (egyszeri adomány), így hozzáadtam egy gombot az oldalhoz.

Nagy köszönet azoknak, akik használták a Patreont és a PayPal gombot. Nagy segítség ez.



<https://www.patreon.com/fullcirclemagazine>



<https://paypal.me/ronnietucker>



Közreműködnél?

A FULL CIRCLE-nek szüksége van rád!

Egy magazin, ahogy a Full Circle is, nem magazin cikkek nélkül. Szükségünk van játékok, programok és hardverek áttekintő leírására, ezenkívül bármire, amit elmondanátok a *buntu felhasználóknak. A cikkeiteket küldjétek a következő címre: articles@fullcirclemagazine.org

Folyamatosan keressük a cikkeket a magazinba. Segítségül nézzétek meg a **Hivatalos Full Circle Stílus Útmutatót**: <http://url.fullcirclemagazine.org/75d471>

Véleményed és Linuxos tapasztalataidat a letters@fullcirclemagazine.org címre, **Hardver és szoftver elemzéseket** a reviews@fullcirclemagazine.org címre, **Kérdéseket** a „Kávé” rovatba a questions@fullcirclemagazine.org címre, **Képernyőképeket** a misc@fullcirclemagazine.org címre küldhetsz, ... vagy látogasd meg a **fórumunkat** a fullcirclemagazine.org címen.



FCM 124. szám



Lapzárta:

2017. augusztus 6-a, vasárnap

Kiadás:

2017. augusztus 25-e, péntek

Full Circle heti hírek:



A heti híreket elérheted az alábbi RRS-linken:

<http://fullcirclemagazine.org/feed/podcast>



Ha a szabadban vagy, akkor elérheted a Stitcher Radión (Android/iOS/web):

<http://www.stitcher.com/s?fid=85347&refid=stpr>



és a TuneIn-en keresztül, itt:

<http://tunein.com/radio/Full-Circle-Weekly-News-p855064/>

A Full Circle Magazin beszerezhető:



EPUB – Az utóbbi kiadások megtalálhatók epub formátumban a letöltési oldalon. Ha bármi problémád lenne az epub fájljal, küldj e-mailt a mobile@fullcirclemagazine.org címre.



Issuu – Olvashatod a Full Circle magazint online az Issuu-n: <http://issuu.com/fullcirclemagazine>. Oszd meg és értékeld a magazint, hogy minél többen tudjanak a magazintról és az Ubuntu Linuxról.



Google Play – Már olvashatod a Full Circle magazint a Google Play/Books oldalán. Keress a „full circle magazin”-t, vagy kattints ide: <https://play.google.com/store/books/author?id=Ronnie+Tucker>

A Full Circle Csapat



Szerkesztő – Ronnie Tucker
ronnie@fullcirclemagazine.org

Webmester – Lucas Westermann
admin@fullcirclemagazine.org

Szerkesztők és Korrektorok

Mike Kennedy, Gord Campbell, Robert Orsino, Josh Hertel, Bert Jerred, Jim Dyer és Emily Gonyer

Köszönet a Canonical-nek, a fordítócsapatoknak a világban és **Thorsten Wilms**-nek az FCM logóért.

Full Circle Magazin Magyar Fordítócsapat



Koordinátor:
Pércsy Kornél

Fordítók:

Bors Tibor
Dobler Gábor
Hrotkó Tibor
Jancsek Árpád
Makó Tamás
Meskó Balázs

Molnár Tibor
Palotás Anna
Sipkai Gergely
Sipos Zoltán
Szandi Gábor
Takács László

Lektorok:

Almási István

Veres László

Szerkesztő:
Kiss László

Korrektor:
Heim Tibor