

Videoton TV-Computer

Videoton TV-Computer

Videoton TV-Computer

Videoton TV-Computer

Videoton TV-Computer

Megjelenik havonta/félhavonta

Ára: 10 Ft

Videoton TV-Computer

Videoton TV-Computer

Videoton TV-Computer

Videoton TV-Computer

8. szám 1991. június

Legjobb tíz program:

1. **Batman** - másik TVC-stúdió
2. Sir Arthur - Windflash 1989 (új)
3. Turbo - (2,1)
- 4-5. Soko-ban - UbiSoft 1990 (2,4,4)
és Ladderman - Berysoft 1989 (10,8)
6. Rohamm - Octasoft (1,3,4,5,6,3,3)
- 7-8. Kisértetkastély - C. Attila (2,3,1,5)
és Heartland - Jeffrey 90 (4,2,1,1,5,2,2)
9. ComputerWorld - TVCM 1991
10. Festő - Windflash (10,8)

Hirdetési rovat

1 db Videoton TV-Computer 64k gép, L2-es verzió, tökéletesen működő tápegység és alapgép, demonstrációs kazetta, tv-kábel, magnó csatlakozó, Kezelési útmutató és Programozási segédlet, eredeti dobozzal. Ez nem átverés! Irányár 8000 Ft.

Eladó ATARI videójáték kompletten, (alapgép, tápegység és botkormány, 4 db játékkártya) irányár 4000 Ft.

Eladó 3 alig használt analóg mérőműszer, két UNIVEKA gyártmány és egy UNID. Ár: megegyezés szerint.

Egy darab VEF 206 típusú orosz világvevő rádió. Ár: 500 Ft.

SIGNAL 304 orosz ébresztős zsebrádió analóg órával. Ár: 500 Ft.

Bebo Sher márkájú villanyborotva. Irányár: 300 Ft

Orion Delta típusú működőképes fekete-fehér televízió. Irányár: 800 Ft -régiséggyűjtők előnyben.

MICRO-110 típusú mini fényképezőgép. Irányár: 200 Ft

Megkímélt állapotú eredeti matchboxok, 1 db ára 100 Ft, csere lehetséges!

Szerkesztők:

Ódor András (Kondisoft), Szentes
6600 József A. utca 6 II. emelet/9
Tel. (63) 14-697

Szöke Zoltán (Orion), Szentes 6600
Vecseri 3

Kocsis Árpád (TVCM), Szentes 6600
Nagyöreg u. 9 Tel: (63) 11-424



Batman leírás

Ha először hallod a program címét, lehet, hogy a film fog eszedbe jutni, és arra gondolsz, hogy a játék valami kis akció lehet. Ez azonban tévedés. Egy egyszerű logikai játékkal kerülsz szembe, amihez nincs szükség a botkormányon és matematikán kívül semmire.

A legfelső lift felett egy számot láatsz, ez az első pályán -1. A környező számítógépek különböző számokat képesek generálni, a legfelső sorban a bal oldali -1-et. Menj oda, fordulj felé, erre a legfelső sorban az érték -1 lesz, zöldre vált, beszállhatsz a liftbe és menj fel, a következő pályára. Ott azonban nem ilyen egyszerű a dolog, mivel a számítógépek eredményét kombinálni kell, pl +6+4-9=-1. Itt kezdődik már a matematika, minden pálya egyre nehezebb.

A grafika nagyon jó, a címlap effektje elsőrendű. Batman is jól meg van rajzolva, a zene dallamos. (ugyanaz, mint a Rondóé)

Sajnos a program nem futott +on, de TVCM már átírta, tehát az átírat megrendelhető.

Játékra fel! ez parancs!

Ez az új rovat szeretne választ adni kérdéseitekre és tanácsot adni, ha nincs kérdésetek. Elsőnek pár válasz:

Hogyan kell használni a Contact-Copyt?

Van egy ilyen nevű másológép, de nem sokmindenre jó. Az egyik legjobb kazettás másoló a Csabicopy, másrészt a Breakopen verziói, Supercopy. Lemezre a Breakopen, Unicopy és a lemezhez mellékelt programok jók. Az az igazság, hogy van pár igen hatékony másológép, de azokat nem másolhatjuk, mert nem mindenki kazettarendezésre használja, hanem bevételi forrásnak. A szerkesztőség nem ad másolót.

Van-e leírás a Wordstar nevű szövegszerkesztőhöz?

Nincs jó leírás. Ha valakit érdekel, az IBM PC-s Wordstar leírását le tudjuk fénymásoltatni, de az nem tökéletes. A program kezeléséhez szükség van az ALT-ra és a CTRL-re, az ESC-re, de komolyabb munkát senki nem végzett vele. Érdeklődni lehet: LSI Alkalmazástechnikai Tanácsadó Szolgálat 1300 Budapest Pf. 114

Lehet-e javítani a TVC hangját?

Lehet, hardware úton. A C64 SID IC-jét lehet csatlakoztatni a géphez, és így a C64 zeneprogramok futnak TVC-n. A különbség csak az, hogy SI=224 és Poke helyett Out. Lehetőségek: 3 hangszaturna, 4 hullámforma, köztük zaj is, rezonancia, szűrők, a frekvencia nagyobb tartományban kezelhető, a felfutás és lefutás programozható. A zene így tényleg zene lesz. Előfordulhat, hogy nálunk majd lehet kapni ilyen panelt és egy rakás demót, zeneszerkesztővel együtt. Ez a jövő!

Mi a teendő, ha az egyik program nem fut +on vagy nem másolható lemezre, mert a program hibás?

Küldd el a szerkesztőségbe, ennyit tudok mondani. Van egy TVCM nevű csoda, aki napi 25 órában áll a rendelkezésedre. Természetesen előre beszéld meg telefonon vagy levélben!

Végül is: hogyan kell kapcsolatba lépni a TVC Újsággal?

Próbáld meg telefonálni Kondisoft estefelé van otthon, TVCM még este sem, de hagyj üzenetet. Levelet is írhat szívesen bárkinek, de a fő levelező Kondisoft, aki hardware-szakértő is. Orion a játékprogramokat ismeri, TVCM kedvenc területe a programozás. Szóval keresd a kapcsolatot, ami Neked a leghasznosabb! Ha kell új játékprogram, akkor is zavarhatsz, mi is szívesen cserélünk. Ha van valami olyan programod, amiről még nincs leírás, írjál! Ha van valami hardware-trükköd, szólj, mert lehet, hogy mi nem ismerjük.

Ha még nem ismer szívesen, kb. ilyen levelet írj:

A nevem Comput Eric, 12 éves TVC tulajdonos vagyok. A gépem egy 64k+ és van floppym. Nem értek a géphez, csak játszok vele. Kb. 300 programom van (katalógus). Olvastam újságjait és tetszett. Megrendelném 1-től 7-ig az összes számot (70 Ft újságra + 12 Ft postaköltség = 82). Megtetszett az Orion Movie II. nevű demó, szeretném megrendelni. Viszlát. Pontos lakcím.

Felhívás!

Célunk egy erős, országos TVC-klub létrehozása. Célunk az, hogy mindenki tudja, honnan szerezhetné be a programjait. Nem szeretnénk, hogy egyvalaki is legyen az országban, aki nem tudja, hogy a TVC-je mi mindent tud. Szeretnénk, ha csatlakoznál felhívásunkhoz. Már rendelkezünk országos ismeretséggel, ismerjük a legújabb programokat, és szeretnénk veled megosztani!

Ez az újság nem a Postán keresztül terjed, nem az újságosnál veheted meg. Az újság csak egy szándék jele, a segítő szándéké. Ára jelképes. Csak arra kérünk, legyél te is a klub tagja és barátainak is mesélj erről!

Nézz körül TVC-s baráti körödben! Ki nem tud a TVC Újságról? Meséld el nekik, hogy van ilyen, mutasd meg és vitassátok meg a kapcsolatfelvételt! Vannak levelezőtársaid? Ők ismerik ezt az újságot? Küldd el a címünket nekik, vagy az övéket nekünk!

Ez az újság csak akkor jut el mindenkinek, ha te is segítesz. Ennyit kérünk csak.

Szerkesztőség

H A R D V E R

Az előző cikkem óta is, sokan panaszkodnak, hogy a programok így sem tökéletesen menthetők magnóval. Most azokon szeretnék segíteni akik egy kis ráfordítással egy jobb magnót szeretnének gyártani.

A multkor a Rádiótechnika ujságok között katorászva rátaláltam egy nagyon jó kapcsolási rajzra. Ezt a fajta magnót a spectrum számítógép-hez ajánlották, de egy kicsi átalakítással a mi gépünkhöz is tökéletesen alkalmazható. Röviden a működéséről: A számítógépből kijövő jeleket az elektronikán keresztül felerősítve négyszögesítjük. A mágnes szalagot két irányba telítésbe vezéreljük. A lejátszáshoz lineáris frekvenciamentű erősítőt használunk. A szokásos felvételi-lejátszási korrekcióra itt nincs szükség.

Aki bővebbet szeretne tudni róla az a Rádiótechnika 1986/6-os számát olvassa el.

Itt azért leközlöm a kapcsolási- és panelrajzot, esetleg egy jobb előmágnesező oszcilátort.

Figyelem! Kettős tápfesz.szükséges!

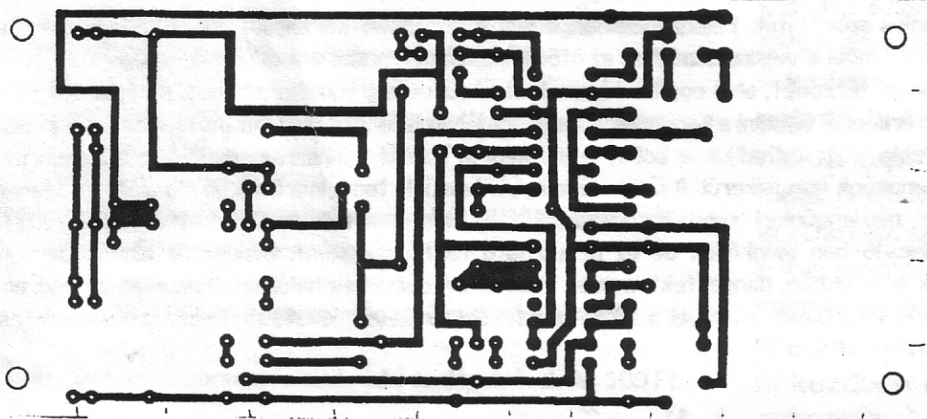
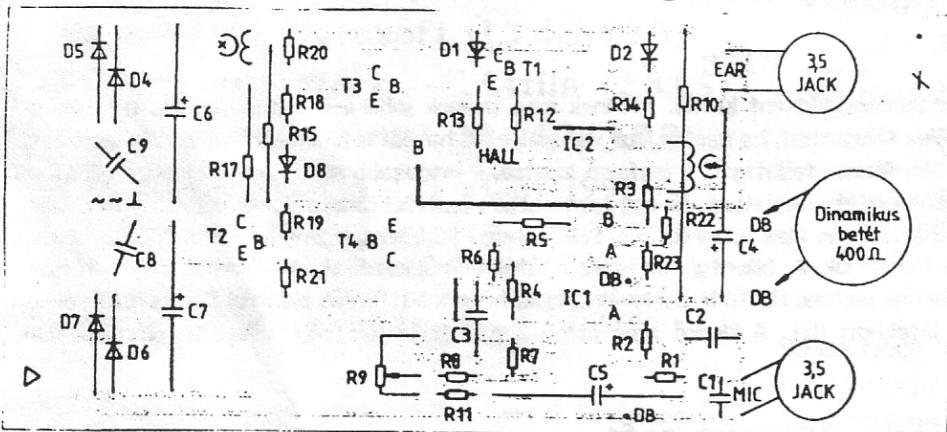

Lehetséges, hogy a TL085-ös IC-t nehezen lehet megszerezni, de megéri.

Kondi soft

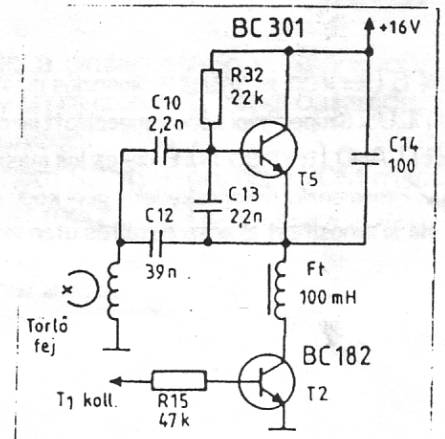
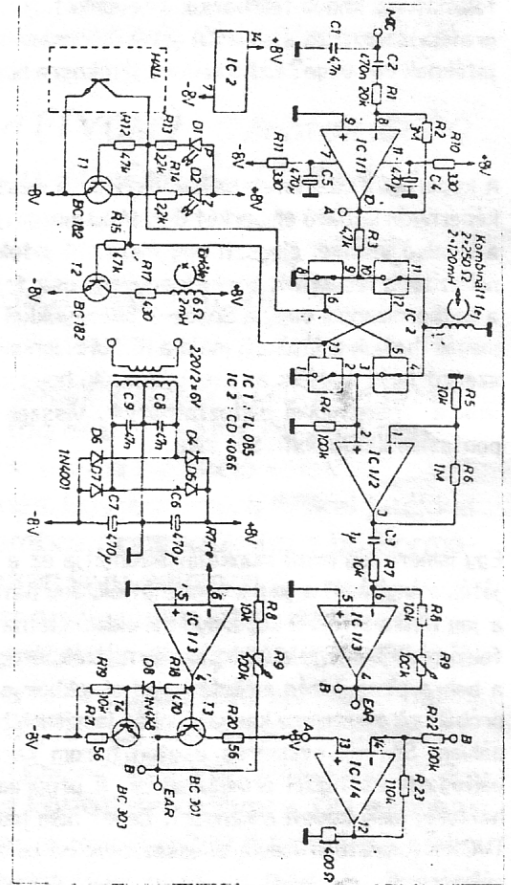

Krak

Ugyanaz a játék, mint az előbbi, csak nincs benne zene, rosszabb a grafika, nincs lift, nincs előkép, nincs szerkesztő, nincsenek effektek. Betöltéskor be kell írni a pálya számát a nyílal úgy, hogy két számjegyet beviszel és utána a készre mész. Az aktuális pályát újraindítani ESC-vel, az előbbi menühöz visszalépni CTRL+C -vel lehet. Ha teljesítetted a pályát, jön a következő. Jóval szerényebb, mint a Soko-ban, de azért jókat lehet vele játszani.

Night Sade

A hőssel egy 3 dimenzióban ábrázolt világban barangolsz, ahol állandó veszélyeknek vagy kitéve. Ezek ellen védekezhetsz különféle tárgyakkal, melyeket fölvehetsz, majd az ellenséget kilöheted vele. Van egy surranó, amivel gyorsabb vagy. A cél azonban nem az, hogy mindenkit kiirts, hanem az, hogy a játéktér alatt lévő „úriembereket” kilöldd. Ezeket egy-egy bibliával vagy kalapáccsal lehet megsemmisíteni, általában a város egyik végében élnek és rögtön elő is jönnek. Ha más fegyvert használ, nem érsz el sikert. Ha kilövöd, a képe kifehéredik és keresheted a következő áldozatod. Ha sikerül mindet legyőzni, teljesítve a feladat. A grafika nagyon jó, a falak ábrázolása jól meg van oldva.

Ladderman 1989 Bertók Zsolt

A Novotrade forgalmazásában terjedt el ez a program (kék novotrades címké), de már terjed nélküle is. Imár +-on is. A játék lényege: kis hősnökkel a létrákon felmászva megszerezni a kincseket. Ezt megakadályozza előbb egy, majd idővel összesen öt kis emberke. A találkozás életünk elvesztésével jár, amiből kezdetben 9 van, de a fergeteges játéktémó miatt ez édeskevés. Ha sikerült megszerezni az összes kincset, akkor a következő pályán folytathatjuk (oldalt nem tudunk kimeni a képből). A játék nagy előnye, hogy elhalálozás esetén nem a legelső képtől kezdünk, hanem ahol elrontottuk. A keret csikozása haránt irányú, elhalálozás esetén is marha jó. Eredménylistát is találhatunk, ahová felírhatjuk a nevünket. A zene egyhangú, de elviselhető. A program graphics4-es üzemmódban dolgozik, színkeveréssel, a grafika szerintem szuper. A játék gyorsasága Kondi-soft szerint túl gyors, szerintem optimális. Azért egy joystick nem árt. Vajon a játéknak van vége? Ezt a kedves játékosra bízom, vagy csak az örökéletes verzióból derül ki?

Mr. Alex

A képernyőt vízszintes csíkok osztják 5 részre. A csíkokon időnként lyukak jelennek meg, melyek jobbra-balra mozognak. A játékos a képernyőn látható emberkét (Mr. Alex) mozgatja. Mr. Alex felugorhat, ha felette lyuk van és leesik, ha alatta lyuk van. Ha Mr. Alex visszaesik a legalsó szintre, elveszti egy életét. A játék célja Mr. Alexet feljuttatni a legfelső szintre. A magasabb szinteken különböző ellenfelek nehezítik a feladatot, amelyek egy-egy csík felett mozognak. Mr. Alex elesik, ha egy ilyen mozgó ellenféllel találkozik. Mr. Alexet jobbra-balra a botkormányral vagy a Space-Y billentyűvel mozgathatjuk. Mr. Alex felugrik a tűz, SHIFT vagy ESC billentyű lenyomására. A Z billentyűvel megállíthatjuk a játékot, majd a RETURN lenyomására folytatjuk. A billentyű hatására a játék előről kezdődik. A képernyő színeit tetszés szerint beállíthatjuk: az E-vel jelezzük, hogy szint akarunk váltani, RETURN-nel kiválasztjuk, hogy a háttérrel, papírral ill. a vonalakkal van szó, a billentyűvel változtathatjuk. Visszalépés a játékhoz: DEL. A kísérő zene ki/be kapcsolható R-rel és T-vel. Az elérhető max. pontszám 10000 pont. Sok sikert.

BOB - Mamut soft

Egy ismeretlen profi munkáját bizonyítja ez a szenzációs sportjáték. Feladat lesiklani a jégpályán bobunkkal anélkül, hogy az felborulna. A játék irányítását a joyjal végezhetjük. Joy hátratólására indul a visszaszámlálás, az ötödik sípszó után indul a bob. Állandóan gyorsul, tehát a joy hátra a fék. A képernyő bal oldalán láthatod a pálya térképét, ahol egy Ma négyzetszerű tünemény imitálja a bobot. A képernyő jobb felső részében egy ablakban zajlik a játék, érdemes a térképről figyelni a kanyarokat, hogy idejében le lehessen lassítani. Amikor a térképen a bob a piros jelzés mellett halad el, akkor a SKY tábla alatt láthatjuk a bobot a kis képen. Ha túl gyorsan megyünk be a kanyarba, próbáljunk egyszerre kanyarodni és lassítani, ha szerencsénk van, sikerül. A játék célja egyértelmű: ki tud a legrövidebb idő alatt lesiklani a pályán. Sikeres célbaérés esetén három karakteres névjegyünket tehetjük a csúcslistába, melyben a karaktereket a joyjal tudjuk váltogatni és tüsszel érvényesítjük. A program graphics16-ban működik, de ez nem írható fel hátrányként. Szuper az akcióképernyő háttere, mely követi a kanyart. Zenét nem hallhatunk a játékban, hangeffekt is csak induláskor, célban és halálkor. Összesen a program TVC viszonylatban mégis csúcshatár, ha belegondolok, egyedülálló is, mivel a többi sportprogram kevés kivétellel Basic. Borulásmentes célbaérést!

Leírás rendelhető:

ALIEN 8 (térkép is van): 3 dimenziós mászkálós gépi kódú szuper program. Egy robottal kell a hibernáltakat kiszabadítani.

NAUTILUS: Szuper gépi kódú tengeralattjáró-szimulátor. Az eddigi legjobb TVC-s szimulátorprogram, melyben igen jól lehet pusztítani.

HEARTLAND (térkép is): Érdekes kis mászkálós gépi kódú szuper játékprogram, melyben egy könyvet kell laponként visszaszerezni.

ELITE: Fenomenális űrkereskedelmi gépi kódú program. Lehet benne lövöldözni is más űrhajókra, melyek 3D-ben vannak ábrázolva.

Ha jó minősítést akarsz, betöltés után mentsd ki az üres játékállást, majd ezt töltsd vissza. Felszerelésed így mindent tüsszárnyal.